



Nothing but **HEAVY DUTY.**<sup>TM</sup>



## M18 FOPH-BCA

Original instructions

Originalbetriebsanleitung

Notice originale

Istruzioni originali

Manual original

Oorspronkelijke gebruiksaanwijzing

Original brugsanvisning

Original bruksanvisning

Bruksanvisning i original

Alkuperäiset ohjeet

Πρωτότυπο οδηγιών χρήσης

Orijinal işletme talimatı

Původním návodem k používání

Pôvodný návod na použitie

Instrukcją oryginalną

Eredeti használati utasítás

Izvirna navodila

Originalne pogonske upute

Instrukcijām oriģinālvalodā

Originali instrukcija

Algupärane kasutusjuhend

Оригинальное руководство по эксплуатации

Оригинално ръководство за експлоатация

Instrucțiuni de folosire originale

Оригинален прирачник за работа

Оригінал інструкції з експлуатації

Originalno uputstvo za upotrebu

Udhëzime origjinale përdorimit

التعليمات الأصلية

<b>ENGLISH</b>	Picture section with operating description and functional description	Page	<b>4</b>	Text section with Technical Data, important Safety and Working Hints and description of Symbols	Page	<b>24</b>
<b>DEUTSCH</b>	Bildteil mit Anwendungs- und Funktionsbeschreibungen	Seite	<b>4</b>	Textteil mit Technischen Daten, wichtigen Sicherheits- und Arbeitshinweisen und Erklärung der Symbole.	Seite	<b>28</b>
<b>FRANÇAIS</b>	Partie imagée avec description des applications et des fonctions	Page	<b>4</b>	Partie textuelle avec les données techniques, les consignes importantes de sécurité et de travail ainsi que l'explication des pictogrammes.	Page	<b>32</b>
<b>ITALIANO</b>	Sezione illustrata con descrizione dell'applicazione e delle funzioni	Pagina	<b>4</b>	Sezione testo con dati tecnici, importanti informazioni sulla sicurezza e sull'utilizzo, spiegazione dei simboli.	Pagina	<b>36</b>
<b>ESPAÑOL</b>	Sección de ilustraciones con descripción de aplicación y descripción funcional	Página	<b>4</b>	Sección de texto con datos técnicos, indicaciones importantes de seguridad y trabajo y explicación de los símbolos.	Página	<b>40</b>
<b>PORTUGUES</b>	Parte com imagens explicativas contendo descrição operacional e funcional	Página	<b>4</b>	Parte com texto explicativo contendo Especificações técnicas, avisos de segurança e de operação e a descrição dos símbolos.	Página	<b>44</b>
<b>NEDERLANDS</b>	Beelddedeelte met toepassings- en functiebeschrijvingen	Pagina	<b>4</b>	Tekstgedeelte met technische gegevens, belangrijke veiligheids- en arbeidsinstructies en verklaring van de symbolen.	Pagina	<b>48</b>
<b>DANSK</b>	Billeddel med anvendelses- og funktionsbeskrivelser	Side	<b>4</b>	Tekstdel med tekniske data, vigtige sikkerheds- og arbejdsanvisninger og symbolforklaring.	Side	<b>52</b>
<b>NORSK</b>	Billeddel med bruks- og funksjonsbeskrivelse	Side	<b>4</b>	Tekstdel med tekniske data, viktige sikkerhets- og arbeidsinstruksjoner og forklaring av symbolene.	Side	<b>56</b>
<b>SVENSKA</b>	Bilddel med användnings- och funktionsbeskrivning	Sidan	<b>4</b>	Textdel med tekniska informationer, viktiga säkerhets- och användningsinstruktioner samt symbolförklaringar.	Sidan	<b>60</b>
<b>SUOMI</b>	Kuvasivut käyttö- ja toimintakuvaus	Sivu	<b>4</b>	Tekstisivut: tekniset tiedot, tärkeät turvallisuus- ja työskentelyohjeet sekä merkkien selitykset.	Sivu	<b>64</b>
<b>ΕΛΛΗΝΙΚΑ</b>	Τμήμα εικόνων με περιγραφές χρήσης και λειτουργίας	Σελίδα	<b>4</b>	Τμήμα κειμένου με τεχνικά χαρακτηριστικά, σημαντικές υποδείξεις ασφαλείας και εργασίας και εξήγηση των συμβόλων.	Σελίδα	<b>68</b>
<b>TÜRKÇE</b>	Resim bölümü Uygulama ve fonksiyon açıklamaları ile birlikte	Sayfa	<b>4</b>	Teknik bilgileri, önemli güvenlik ve çalışma açıklamalarını ve de sembollerin açıklamalarını içeren metin bölümü.	Sayfa	<b>72</b>
<b>ČEŠTINA</b>	Obrazová část s popisem aplikací a funkcí	Stránka	<b>4</b>	Textová část s technickými daty, důležitými bezpečnostními a pracovními pokyny a s vysvětlivkami symbolů	Stránka	<b>76</b>
<b>SLOVENSKY</b>	Obrazová časť s popisom aplikácií a funkcií	Stránka	<b>4</b>	Textová časť s technickými dátami, dôležitými bezpečnostnými a pracovními pokynmi a s vysvetlivkami symbolov	Stránka	<b>80</b>
<b>POLSKI</b>	Część rysunkowa z opisami zastosowania i działania	Strona	<b>4</b>	Część opisowa z danymi technicznymi, ważnymi wskazówkami dotyczącymi bezpieczeństwa i pracy oraz objaśnieniami symboli.	Strona	<b>84</b>
<b>MAGYAR</b>	Képes rész alkalmazási- és működési leírásokkal	Oldal	<b>4</b>	Szöveges rész műszaki adatokkal, fontos biztonsági- és munkavégzési útmutatásokkal, valamint a szimbólumok magyarázatával.	Oldal	<b>88</b>
<b>SLOVENŠČINA</b>	Del slikez opisom uporabe in funkcij	Stran	<b>4</b>	Del besedila s tehničnimi podatki, pomembnimi varnostnimi opozorili in delovnimi navodili in pojasnili simbolov.	Stran	<b>92</b>
<b>HRVATSKI</b>	Dio sa slikama sa opisima primjene i funkcija	Stranica	<b>4</b>	Dio štiva sa tehničkim podacima, važnim sigurnosnim i radnim uputama i objašnjenjem simbola.	Stranica	<b>96</b>
<b>LATVISKI</b>	Attēla daļa ar lietošanas un funkciju aprakstiem	Lappuse	<b>4</b>	Teksta daļa ar tehniskajiem parametriem, svarīgiem drošības un darbības norādījumiem, simbolu atšifrējumiem.	Lappuse	<b>100</b>
<b>LIETUVIŠKAI</b>	Paveikslėlio dalis su vartojimo instrukcija ir funkcijų aprašymais	Puslapis	<b>4</b>	Teksto dalis su techniniais duomenimis, svarbiomis saugumo ir darbo instrukcijomis bei simbolių paaiškinimais.	Puslapis	<b>104</b>
<b>EESTI</b>	Pildiosa kasutusjuhendi ja funktsioonide kirjeldusega	Lehekülg	<b>4</b>	Tekstiosa tehniliste näitajate, oluliste ohutus- ja tööjuhenditega ning sümbolite kirjeldustega.	Lehekülg	<b>108</b>
<b>РУССКИЙ</b>	Раздел иллюстраций с описанием эксплуатации и функций	Страница	<b>4</b>	Текстовый раздел, включающий технические данные, важные рекомендации по безопасности и эксплуатации, а также описание используемых символов.	Страница	<b>112</b>
<b>БЪЛГАРСКИ</b>	Част със снимки с описания за приложение и функции	Страница	<b>4</b>	Част с текст с технически данни, важни указания за безопасност и работа и разяснение на символите.	Страница	<b>116</b>
<b>ROMÂNĂ</b>	Secvența de imagine cu descrierea utilizării și a funcționării	Pagina	<b>4</b>	Porțiune de text cu date tehnice, indicații importante privind siguranța și modul de lucru și descrierea simbolurilor.	Pagina	<b>120</b>
<b>МАКЕДОНСКИ</b>	Дел со слики со описи за употреба и функционирање	Страница	<b>4</b>	Текстуален дел со Технички карактеристики, важни безбедносни и работни упатства и објаснување на символите.	Страница	<b>124</b>
<b>УКРАЇНСЬКА</b>	Частина з зображеннями з описом робіт та функцій	Сторінка	<b>4</b>	Текстова частина з технічними даними, важливими вказівками з техніки безпеки та експлуатації і поясненням символів.	Сторінка	<b>128</b>
<b>SRPSKI</b>	Ilustracija sa opisima primene i funkcija	Strana	<b>4</b>	Tekstualni odeljak sa tehničkim podacima, važnim uputstvima za bezbednost i rad i objašnjenje simbola.	Strana	<b>132</b>
<b>SHQIP</b>	Pjesa e figurës me përshkrimet e përdorimit dhe funksioneve	Faqja	<b>4</b>	Seksioni i tekstit me të dhënat teknike, udhëzimet e rëndësishme të sigurisë dhe punës dhe shpjegimi i simboleve.	Faqja	<b>136</b>
<b>عربي</b>	قسم الصور يوجد به الوصف التشغيلي والوظيفي	الصفحة	<b>4</b>	القسم النصي المزود بالبيانات الفنية والنصائح الهامة للسلامة والعمل ووصف الرموز	الصفحة	<b>143</b>

The illustration shows the application head M18 FOPH-BCA connected to the Milwaukee powerbase M18 FOPH2. This application head may only be operated in connection with the powerbase shown here. Depending on the equipment package you have purchased various application heads. Other application heads and powerbases can be purchased separately.

Die Abbildung zeigt das Aufsatzgerät M18 FOPH-BCA in Verbindung mit der Milwaukee-Antriebsinheit M18 FOPH2. Dieses Aufsatzgerät darf nur in Verbindung mit der hier dargestellten Antriebsinheit betrieben werden. Je nach Ausstattungspaket haben Sie unterschiedliche Aufsatzgeräte erworben. Weitere Aufsatzgeräte und Antriebsseinheiten können separat erworben werden.

L'illustration présente la tête M18 FOPH-BCA reliée à l'unité d'entraînement Milwaukee M18 FOPH2. Cet accessoire ne doit être utilisé qu'avec l'unité d'entraînement illustrée. Selon le pack d'équipements, vous avez fait l'acquisition de différents accessoires. D'autres accessoires et unités d'entraînement sont vendus séparément.

La figura riporta il dispositivo ad innesto M18 FOPH-BCA in abbinamento all'unità motrice Milwaukee M18 FOPH2. Questo dispositivo ad innesto deve essere utilizzato soltanto in combinazione con l'unità motrice qui riprodotta. A seconda del pacchetto di equipaggiamento avete acquistato diversi dispositivi ad innesto. Potrete acquistare separatamente ulteriori dispositivi ad innesto ed unità motrici.

La ilustración muestra el accesorio de aplicación M18 FOPH-BCA en combinación con la unidad de accionamiento Milwaukee M18 FOPH2. Este accesorio de aplicación solo se puede operar en combinación con la unidad de accionamiento aquí mostrada. Usted ha adquirido accesorios de aplicación diferentes dependiendo del paquete de equipamiento. Es posible adquirir por separado otros accesorios de aplicación y unidades de accionamiento.

A figura mostra o acessório M18 FOPH-BCA em combinação com a unidade de acionamento M18 FOPH2 da Milwaukee. Este acessório só deve ser usado em combinação com a unidade de acionamento representada aqui. Dependendo do pacote de equipamento, você adquiriu vários acessórios. Outros acessórios e unidades de acionamento podem ser adquiridos à parte.

De afbeelding toont het opzetstuk M18 FOPH-BCA in combinatie met de Milwaukee-aandrijfseenheid M18 FOPH2Y. Dit opzetstuk mag alleen in combinatie met de hier afgebeelde aandrijfseenheid worden gebruikt. Al naargelang het uitrustingspakket hebt u verschillende hulpgereedschappen gekocht. Andere hulpgereedschappen en aandrijfseenheden zijn apart verkrijgbaar.

Billedet viser det udskiftelige værktøjshoved M18 FOPH-BCA i kombination med Milwaukee-motorenheden M18 FOPH2. Dette udskiftelige værktøjshoved må kun anvendes i kombination med den viste motorenhed. Afhængigt af den pågældende udstyrspakke har du modtaget forskellige

udskiftelige værktøjshoveder. Det er muligt at købe udskiftelige værktøjshoveder og motorenheder separat.

Illustrasjonen viser påmontert utstyr M18 FOPH-BCA i forbindelse med Milwaukee-drivenhet M18 FOPH2. Denne påmonteringsdelen må kun drives med den drivenheten som fremstilles her. Avhengig av leveringspakken har du kjøpt forskjellig påmontert utstyr. Ytterligere påmonteringsutstyr kan kjøpes separat.

Bilden visar verktygshuvudet M18 FOPH-BCA tillsammans med Milwaukee drivenheten M18 FOPH2. Det här verktygshuvudet får endast användas tillsammans med den drivenhet som visas här. Beroende på utrustningspaket har du förvärvat olika verktygshuvuden. Ytterligare verktygshuvuden kan förvärfas separat.

Kuvassa esiteltään lisälaitte M18 FOPH-BCA liitetynä Milwaukee-käyttölaiteeseen M18 FOPH2. Tätä lisälaitetta saa käyttää ainoastaan tässä esitetyllä käyttölaiteella. Varustepaketista riippuen olet saanut erilaisia lisälaitteita. Muita lisälaitteita ja käyttölaiteita voidaan hankkia erillisinä.

Η απεικόνιση παρουσιάζει το παρελκόμενο εργαλείο M18 FOPH-BCA σε συνδυασμό με τη μονάδα μετάδοσης κίνησης M18 FOPH2 της Milwaukee. Αυτό το παρελκόμενο εργαλείο επιτρέπεται να χρησιμοποιείται μόνο σε συνδυασμό με την εδώ απεικονιζόμενη μονάδα μετάδοσης κίνησης. Ανάλογα με το πακέτο εξοπλισμού έχετε αποκτήσει διάφορα παρελκόμενα εργαλεία. Περαιτέρω παρελκόμενα εργαλεία και μονάδες μετάδοσης κίνησης μπορείτε να αγοράσετε ξεχωριστά.

Şekilde Milwaukee tahrik ünitesi M18 FOPH2 ile birliktedir M18 FOPH-BCA ek ekipman görülmektedir. Bu ek ekipman sadece burada gösterilen tahrik ünitesine birliktedir kullanılabılır. Donanım paketine bağlı olarak farklı ek ekipmanlar satın alınız. Başka ek ekipmanlar ve tahrik ünitesi ayrıca satın alınabilir.

Obrázek ukazuje nasazovací nástroj M18 FOPH-BCA ve spojení s hnací jednotkou Milwaukee M18 FOPH2. Tento nasazovací nástroj se smí provozovat pouze ve spojení se zde zobrazenou hnací jednotkou. Podle balíku vybavení jste získali různé nasazovací nástroje. Další nasazovací nástroje a hnací jednotky je možné získat samostatně.

Obrázok ukazuje nasazovací nástroj M18 FOPH-BCA v spojení s pohonnou jednotkou Milwaukee M18 FOPH2. Tento nasazovací nástroj sa smie prevádzkovať iba v spojení s tu zobrazenou pohonnou jednotkou. Podľa balíka vybavenia ste získali rozličné nasazovacie nástroje. Ďalšie nasazovacie nástroje a pohonné jednotky je možné získať samostatne.

Ilustracja przedstawia urządzenie dołączane M18 FOPH-BCA po połączeniu z jednostką napędową Milwaukee M18 FOPH2. To urządzenie dołączane może być używane jedynie w połączeniu z zaprezentowaną w tym miejscu jednostką napędową. Dokonali Państwo zakupu różnych akcesoriów, w zależności od pakietu wyposażenia. Pozostałe urządzenia dołączane i jednostki napędowe można zakupić oddzielnie.

Az ábra a(z) M18 FOPH-BCA csatlakoztatott eszközt mutatja a Milwaukee M18 FOPH2 meghajtó egységgel. Ezt a csatlakoztatott eszközt csak az itt bemutatott meghajtó egységgel szabad üzemeltetni. A felszerelési csomagtól függően Ön különböző csatlakoztatható eszközököt vásárolt meg. További csatlakoztatható eszközök és meghajtó egységek külön vásárolhatók.

N sliki je prikazana natična naprava M18 FOPH-BCA v povezavi s pogonsko enoto Milwaukee M18 FOPH2. To natično napravo je dovoljeno uporabljati samo v povezavi s tukaj prikazano pogonsko enoto. Odkvisno od paketa opreme ste dobili različne natične naprave. Dodatne natične naprave in pogonske enote lahko kupite ločeno.

Slika prikazuje nasadni uređaj M18 FOPH-BCA u svezi s Milwaukee-pogonskom jedinicom M18 FOPH2. Ovaj nasadni uređaj se smije poganjati samo povezano s ovdje prikazanom pogonskom jedinicom. Zavisno o paketu opreme, primili ste različite nasadne uređaje. Ostale nasadne uređaje i pogonske jedinice možete dobiti posebno.

Attēlā redzama pieliekamā ierīce M18 FOPH-BCA kopā ar Milwaukee piedziņas vienību M18 FOPH2. Šo pieliekamo ierīci drīkst izmantot tikai kopā ar šeit attēlot piedziņas vienību. Atkarībā no aprīkojuma paketes jūs varat būt iegādājies atšķirīgu pieliekamo ierīci. Atsevišķi iespējams iegādāties citas pieliekamās ierīces un piedziņas vienības.

Pav. parodyta įranga M18 FOPH-BCA, sujungta su Milwaukee energijos šaltiniu M18 FOPH2. Šią įrangą galima eksploatuoti tik sujungus su šia pavaizduotu energijos šaltiniu. Priklauso nuo to, koks yra įrangos paketas, įsigijote skirtingų uždedamų prietaisų. Kitus uždedamus prietaisus ir energijos šaltinius galite įsigyti atskirai.

Joonisel on tööpea M18 FOPH-BCA ühendatud Milwaukee mootoriüksusega M18 FOPH2. Seda tööpead tohib kasutada ainult siin näidatud mootoriüksusega. Sõltuvalt varustuspaketist olete te osnud mitu tööpead. Muid tööpeaid ja mootoriüksuseid saab osta eraldi.

Иллюстрация показывает инструмент-насадку M18 FOPH-BCA в сочетании с приводным узлом Milwaukee M18 FOPH2. Данный инструмент-насадку разрешается использовать только в сочетании показанным здесь приводным узлом. В зависимости от оснащения в комплекте идут различные инструменты-насадки. Другие инструменты-насадки и приводные узлы приобретаются отдельно.

Изображение показва приставката M18 FOPH-BCA в комбинация със задвижващ механизъм Milwaukee M18 FOPH2. Тази приставка може да се използва само в комбинация с изображението тук задвижващ механизъм.

В зависимост от комплекта с оборудване, сте закупили различни приставки. Допълнителни приставки и задвижващи механизми могат да бъдат закупени поотделно.

Figura indică aparatul detaşabil M18 FOPH-BCA în combinație cu unitatea de acționare Milwaukee M18 FOPH2. Acest aparat detaşabil poate fi utilizat numai în combinație cu unitatea de acționare prezentată aici. În funcție de pachetul de dotare, ați achiziționat diverse aparate detaşabile. Alte aparate detaşabile și unități de acționare pot fi achiziționate separat.

Сликите го прикажува прилогот M18 FOPH-BCA во врска со Milwaukee погонската единица M18 FOPH2. Овој приклучок може да се користи само заедно со погонската единица, која е прикажана овде. Во зависност од пакетот на опремата, сте порачале различен прибор. Другиот прибор и погонските единици можат одделно да се купат.

На малюнку зображено насадку M18 FOPH-BCA у з'єднанні з привідним блоком Milwaukee M18 FOPH2. Цю насадку можна використовувати лише у з'єднанні з зображеним тут привідним вузлом. Набір придбаного вами знімного обладнання (насадки) залежить від обраного пакета обладнання. Додаткове знімне обладнання та привідні блоки можна придбати окремо.

Ilustracija prikazuje priključak M18FOPH-BCA u kombinaciji sa Milwaukee pogonskom jedinicom M18 FOPH2. Ovaj priključak se sme koristiti samo u kombinaciji sa prikazanom pogonskom jedinicom. U zavisnosti od paketa opreme, kupili ste različite priključke. Dodatni priključci i pogonske jedinice mogu da se kupe zasebno.

Ilustrimi tregon pjesën shtesë M18FOPH-BCA në lidhje me njësinë e drejtimit Milwaukee M18 FOPH2. Kjo pjesë shtesë mund të përdoret vetëm në lidhje me njësinë lëvizëse të paraqitur këtu. Në varësi të paketës së pajisjeve, keni blerë pjesë shtesë të ndryshme. Pjesët shtesë dhe njësitë e motorit mund të blihen veçmas.

الصورة تعرض رأس جهاز M18 FOPH-BCA تستعمل مع وحدة التشغيل M18 FOPH2 من Milwaukee. لا يجوز استخدام رأس الجهاز هذا إلا مع وحدة التشغيل المعروضة هنا. تبعاً لمجموعة الكماليات فقد اشترت رؤوس أجهزة مختلفة. من الممكن بشكل منفرد اقتناء رؤوس أجهزة ووحدات تشغيل أخرى.





For the following instructions of the powerbase in connection with this application head please refer to the separate instructions for the power base

- connecting the application head with the powerbase
- switching on-off
- speed selection
- change battery

Die nachfolgenden Bedienungshinweise für die Antriebseinheit in Verbindung mit diesem Aufsatzgerät finden Sie in der separaten Anleitung der Antriebseinheit.

Verbinden des Aufsatzgerätes mit der Antriebseinheit

- Ein-/Ausschalten
- Geschwindigkeit einstellen
- Akku wechseln

Les consignes d'utilisation suivantes concernant l'unité de motorisation en rapport avec cette tête sont disponibles dans le manuel d'utilisation de l'unité de motorisation.

- Raccordement de la tête à l'unité de motorisation
- Marche/Arrêt
- Régler la vitesse
- Changer la batterie

Per le seguenti avvertenze d'uso per l'unità motrice in combinazione con questo utensile ad innesto si rimanda alle istruzioni separate dell'unità motrice.

- Collegamento tra utensile ad innesto e unità motrice
- Accensione/spengimento
- Impostazione velocità
- Sostituzione batteria

Encontrará las siguientes indicaciones de manejo de la unidad de accionamiento relativas a este accesorio de aplicación en el manual de instrucciones separado de dicha unidad de accionamiento.

- Conectar el accesorio de aplicación a la unidad de accionamiento
- Activar y desactivar
- Ajustar la velocidad
- Sustituir la batería

Para as seguintes instruções para a unidade de acionamento em combinação com este dispositivo veja as instruções da unidade de acionamento à parte.

- Conexão do dispositivo com a unidade de acionamento
- Ligar-Desligar
- Ajustar a velocidade
- Trocar a bateria

De volgende bedieningsinstructies voor de aandrijf eenheid in combinatie met dit opzetstuk vindt u in de aparte handleiding van de aandrijf eenheid.

- Aansluiten van het opzetstuk op de aandrijf eenheid
- In-/uitschakelen
- Snelheid instellen
- Accu vervangen

De følgende betjeningsinstruksjer til motorenheden i forbindelse med det udkiftelige værktøjshoved fremgår af den separate vejledning for motorenheden.

- Montér det udkiftelige værktøjshoved på motorenheden
- Tænd-sluk
- Hastighedsindstilling
- Batteriskift

De efterfølgende betjeningsinstruksene for drivenheten i forbindelsen med dette påmonterbare utstyret finner du i den separate veiledningen til drivenheten.

- Koble det påmonterbare apparatet sammen med drivenheten
- Inn- utkobling
- Innstilling av hastigheten
- Skifte av batteri

De följande användningsanvisningarna för drivenheten i kombination med detta arbetsredskap finns i den separata bruksanvisningen för drivenheten.

- Anslut arbetsredskapet till drivenheten
- Starta-stänga av
- Ställa in hastighet
- Byta batteri

Seuraavat käyttöohjeet tämän lisälaitteen kanssa löydät käyttöohjeesta erillisestä käyttöohjeesta.

- Lisälaitteen liittäminen käyttöohjeeseen
- Käynnistys - sammutus
- Nopeuden säätö
- Akun vaihtaminen

Οι ακόλουθες υποδείξεις χειρισμού της κινητήριας μονάδας σε συνδυασμό με το προσάρτημά της βρίσκονται στις ξεχωριστές οδηγίες χρήσεως της κινητήριας μονάδας.

- Σύνδεση του προσαρτήματος με την κινητήρια μονάδα
- Ενεργοποίηση / Απενεργοποίηση
- Ρύθμιση ταχύτητας
- Αλλαγή μπαταρίας

Tahrik ünitesi ile birlikte bu ek ekipmanın aşağıdaki kullanım açıklamalarını tahrik ünitesinin ayrı kılavuzunda bulabilirsiniz.

- Ek ekipmanın tahrik ünitesine bağlanması
- Açma-Kapatma
- Hızın ayarlanması
- Akünün değiştirilmesi

Následující pokyny k obsluze pro hnací jednotku ve spojení s tímto nástavcem najdete v samostatném návodu hnací jednotky.

- Spojení nástavce s hnací jednotkou
- Zapnutí-vypnutí
- Nastavení rychlosti
- Výměna baterie

Následující pokyny k obsluze pre pohonnú jednotku v spojení s týmto nadstavcom nájdete v samostatnom návode pohonnej jednotky.

- Spojenie nadstavca s pohonnou jednotkou
- Zapnutie-vypnutie
- Nastavenie rýchlosti
- Výmena batérie

Poniższe instrukcje obsługi jednostki napędowej w połączeniu z niniejszym urządzeniem dołączonym znajdują Państwo w oddzielnej instrukcji dla jednostki napędowej.

- Podłączenie urządzenia dołączanego do jednostki napędowej
- Włączanie / wyłączanie
- Regulacja prędkości
- Wymiana baterii

A meghajtó egységre és a csatlakoztatott eszközre vonatkozó következő kezelési útmutatók a meghajtó egység külön útmutatójában találhatók.

- Csatlakoztassa a felszerelhető eszközt a meghajtó egységre
- Be-kikapcsolás
- Sebesség beállítása
- Akkucsere

Naslednja navodila za uporabo pogonske enote v povezavi s to nastavno napravo najdete v posebnih navodilih pogonske enote.

- Priključiti nastavno napravo s pogonsko enoto
- Vkllopiti-izklopiti
- Nastaviti hitrost
- Zamenjati baterijo

Sljedeće upute o rukovanju za pogonsku jedinicu u svezi s ovim priključnim uređajem ćete naći u posebnoj uputi o pogonskoj jedinici.

- Spajanje priključnog uređaja s pogonskom jedinicom
- Uključiti-Isključiti
- Podešavanje brzine
- Promjena akumulatora

Turpmākās piedziņas vienības apkalpošanas norādes saistībā ar papildu ierīci atradīsiet papildu ierīces atsevišķajā instrukcijā.

- Papildu ierīces savienošana ar piedziņas vienību
- Ieslēgšana un izslēgšana
- Ātruma iestatīšana
- Akumulatora nomainā

Tolesnius pavaros įtaiso, kuris sujungtas su šiuo keičiamuoju prietaisu, naudojimo nurodymus rasite atskirame pavaros įtaiso instrukcijoje.

- Keičiamoji prietaiso sujungimas su pavaros įtaisu
- Įjungimas / išjungimas
- Greičio nustatymas
- Akumuliatoriaus keitimas

Otsa pandava lisaseadmega ühendatud ajami allpool nimetatud funktsioonide kirjelduse leiata ajami eraldisesivast juhendist.

- Otsa pandava lisaseadme ühendamine ajamiga
- Sisse-/väljalülitamine
- Kiiruse seadistamine
- Aku vahetamine

Инструкции по нижеследующим разделам эксплуатации приводного блока в соединении с данным съёмным устройством можно найти в отдельном руководстве для приводного блока.

- Подсоединение съёмного устройства к приводному блоку
- Включение/выключение

- Выбор скорости
- Замена аккумулятора

Посочените по-нататък указания за обслужване на задвижващия механизъм с тази приставка ще намерите в отделното ръководство на задвижващия механизъм.

- свързване на приставката със задвижващия механизъм
- включване-изключване
- настройване на скоростта
- смяна на акумулаторната батерия

Pentru instrucțiunile de folosire care urmează ale unității de antrenare în legătură cu această aparat atașabil, vă rugăm să consultați manualul separat de utilizare aferent unității de antrenare.

- Fixarea aparatului atașabil pe unitatea de antrenare
- Pornit-Oprit
- Reglarea vitezei
- Înlocuiri acumulatorul

Следните инструкции за работа за погонската единица во врска со овој дополнителен уред се наоѓаат во одделниот прирачник на погонската единица.

- Поврзување на дополнителниот уред со погонската единица
- Вклучете го-исклучете го
- Поставете ја брзината
- Изберете батерија

Подальші вказівки з експлуатації приладу разом із цією насадкою можна знайти в окремих інструкціях з експлуатації приладу.

- Приєднайте насадку до приладу
- Увімкніть/вимкніть прилад
- Налаштуйте швидкість
- Змініть акумулятор

Sljedeće uputstvo za upotrebu za pogonsku jedinicu u kombinaciji sa ovim priključkom možete pronaći u zasebnom uputstvu za pogonsku jedinicu.

- Povežite priključak sa pogonskom jedinicom
- Uključivanje/isključivanje
- Podesite brzinu
- Zamenite akumulator

Udhëzimet e mëposhtme të përdorimit për njësinë e lëvizjes në lidhje me këtë shtojcë mund të gjenden në udhëzimet e veçanta për njësinë e motorit.

- Lidhja e pjesës shtesë me njësinë e motorit
- Ndizni/fikni
- Vendosni shpejtësinë
- Ndryshoni baterinë

إرشادات التشغيل التالية الخاصة بالجهاز الأساسي مع الأداة التي يتم تركيبها على رأس الجهاز تجدونها في دليل التشغيل المنفصل الخاص بالجهاز الأساسي.

- قم بتوصيل الأداة التي يتم تركيبها على رأس الجهاز مع الجهاز الأساسي
- تشغيل - إيقاف
- ضبط السرعة
- استبدال البطارية

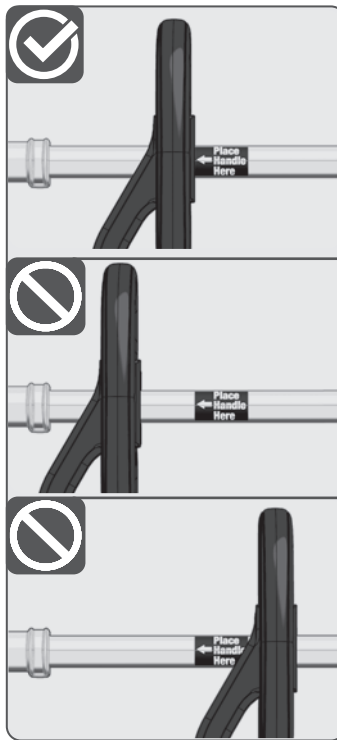
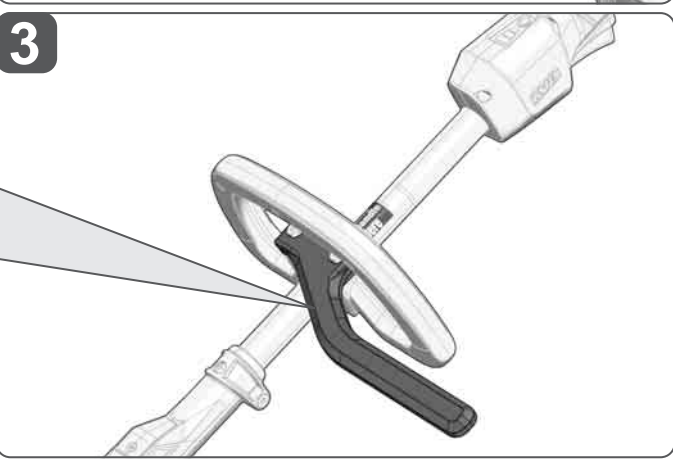
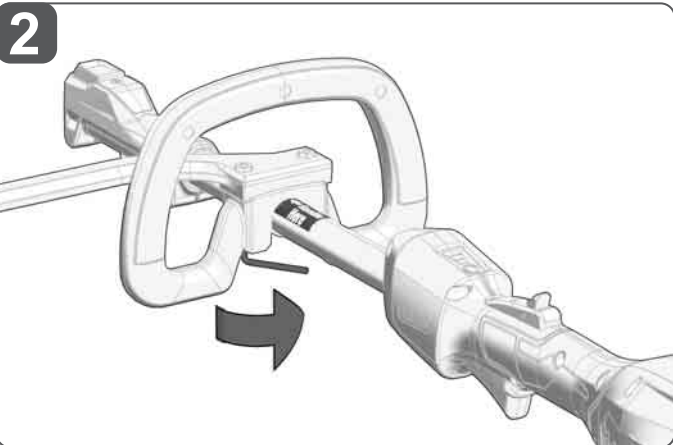
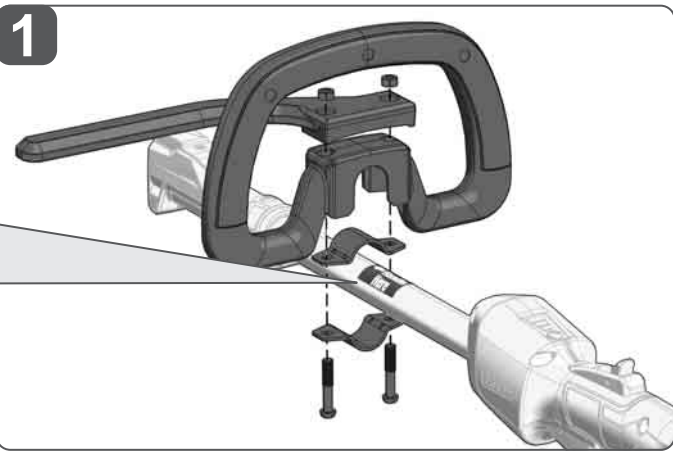

Hip barrier	Csípótámasz
Hüftplatte	Plošča na bokih
Plaque de hanche	Ploča za kukove
Piastra per l'anca	Gurnu plăksne
Placa elevadora	Klubų plokštelė
Placa de cintura	Puusaplaat
Heupkussen	Упорная пластина для бедра
Hofteplade	Бедрена опора
Hofteplate	Bariera pentru șold
Höftplatta	Плоча на колкот
Lantiolevy	Стегнова пластина
Πλάκα γοφού	Ploča za kukove
Yan bel bariyeri	Pllakë ije
Bederni deska	ثريجة الخصر
Bedrová doska	
Podkładka biodrowa	

The hip barrier must be attached properly on the left side of the power base, so that the brush cutter is used on your right side. This is to help prevent kickback that could cause serious injury.

Der Hüftplatte muss korrekt auf der linken Seite der Antriebseinheit montiert werden, wenn der Freischneider auf Ihrer rechten Seite verwendet wird. Dadurch soll ein Rückschlag verhindert werden, der zu schweren Verletzungen führen könnte.

La plaque de hanche doit être correctement montée sur le côté gauche de l'unité d'entraînement si la débroussailluse est utilisée sur votre côté droit. Ceci permet d'éviter un recul qui pourrait entraîner des blessures graves.

La piastra per l'anca deve essere montata correttamente sul lato sinistro dell'unità motrice se il decesplugliatore viene utilizzato sul lato destro dell'operatore. In questo modo si cerca di evitare che si possa creare un contraccolpo che potrebbe portare a gravi lesioni.

Se debe montar la placa elevadora correctamente en el lado izquierdo de la unidad de accionamiento si se utiliza la desbrozadora en el lado derecho. Con ello se evita un retroceso que podría provocar lesiones graves.

A placa de cintura deve ser montada corretamente no lado esquerdo da unidade de acionamento quando a roçadeira fora usada no lado direito. Isso deve evitar um recuo que pode causar feridas graves.

Het heupkussen moet correct op de linkerzijde van de aandrijfleenheid worden gemonteerd als u de bosmaaier aan uw rechterzijde gebruikt. Hierdoor dient een terugslag te worden voorkomen die ernstig letsel zou kunnen veroorzaken.

Hoftepladen skal monteres korrekt på venstre side af drivenheden, hvis du har buskrydderen på din højre side. Dermed undgås tilbageslag, der kan resultere i alvorlige skader.

Hofteplaten må monteres korrekt på den venstre siden av drivenheten, når børstekutteren brukes på din høyre side. På denne måten skal et tilbake-slag forhindres, som kan føre til alvorlig personskade.

Höftplattan ska monteras korrekt på motorenhetens vänstra sida om du håller röjsågen på din högra sida vid användningen. Detta för att undvika rekylar som kan ge upphov till allvarliga personskador.

Lantiolevy on kiinnitettävä oikein käyttöyksikön vasemmalle puolelle, jos käytät trimmeriä oikealla puolellasi. Tällä on tarkoitus estää takapotku, joka voi johtaa vakavaan loukkaantumiseen.

Η πλάκα γοφού πρέπει να τοποθετείται στην αριστερή πλευρά της μονάδας μετάδοσης κίνησης, όταν χρησιμοποιείται η θαμνοκοπτική μηχανή στη δεξιά πλευρά σας. Κατ' αυτό τον τρόπο αποτρέπεται μια οπισθοδρόμηση που θα μπορούσε να οδηγήσει σε σοβαρούς τραυματισμούς.

Tirpani sağ tarafınızda kullanacaksanız yan bel bariyeri tahrik ünitesinin sol tarafına ve doğru monte edilmiş olmalıdır. Bununla, ağır yaralanmalara neden olan geri tepmenin önlenmesi istenmektedir.

Bederni deska se musí správně namontovat na levé straně pohonné jednotky, když se křovinořez používá na vaší pravé straně. Tím se má zabránit zpětnému rázu, který by mohl způsobit velmi těžká zranění.

Bedrová doska sa musí správně namontovať na ľavej strane pohonnej jednotky, keď sa krovinořez používa na vašej pravej strane. Tým sa má zabrániť spätnému rázu, ktorý by mohol spôsobiť príliš ťažké zranenia.

Jeżeli użytkownik korzysta z kosy po swojej prawej stronie, podkładkę biodrową należy zamontować po lewej stronie jednostki napędowej. Zapewnia to ochronę przed odrzutami, które mogłyby doprowadzić do poważnych obrażeń.

A csípótámaszt a meghajtó egység bal oldalán helyesen kell felszerelni, ha a fűkasztát a jobb oldalon használják. Ez a visszarúgás megakadályozását hivatott megakadályozni, mely súlyos sérüléseket okozhatna.

Če uporabljate motorno koso na desni strani, mora biti plošča na bokih pravilno nameščena na levi strani pogonskega sistema. S tem preprečite povratni sunek, ki bi lahko povzročil resne poškodbe.

Ploča za kukove mora biti korektno montirana na lejevoj strani pogonske jedinice, ako se trimmer primjenjuje na Vašoj desnoj strani. Time bi se trebao spriječiti povratni udar, koji bi mogao voditi do teških ozljeda.

Ja krūmgriezi lietojat labajā pusē, tad gurnu plăksnei jābūt pareizi uzstādītai piedziņas bloka kreisajā pusē. Tādējādi paredzēts novērst atsitienu, kas var izraisīt smagus savainojumus.

Klubų plokštelė turi būti tinkamai primontuota kairėje variklio bloko pusėje, jei krūmapovę naudojate dešinėje pusėje nuo savęs. Šitaip apsisaugosite nuo atatrunkos, kuri gali sunkiai sužaloti.

Puusaplaat tuleb paigaldada õigesti ajamist vasakule, kui kasutate võsaloikurit endast paremal. See läbi peaks olema takistatud tagasilöök, mis põhjustab raskeid kehavigastusi.

Упорную пластину для бедра следует правильно установить с левой стороны приводного блока, если оператор использует мотокосу со своей правой стороны. Это необходимо для предотвращения отдачи, которая может привести к серьезной травме.

Когато хросторезът се използва от дясната Ви страна, бедрената опора трябва да се монтира правилно от лявата страна на задвижващия механизъм. Това се прави, за да се предотврати откат, който може да доведе до тежки наранявания.

Bariera pentru șold trebuie atașată corespunzător pe partea stângă a bazei de alimentare astfel încât mașina de tăiat arboret să fie utilizată pe partea dvs. dreaptă. Astfel se va preveni reculul care poate cauza vătămări grave.

Плочата за колкот мора да биде правилно монтирана на левата страна на погонската единица кога ја користите косата на десната страна. Ова е за да се спречи повратен удар што може да резултира со сериозна повреда.

Стегнова пластина має бути правильно встановлена на лівому боці приводного блока, якщо кушоріз використовується на правому боці. Це робиться для запобігання віддачі, яка може призвести до серйозних травм.

Ploča za kukove mora biti ispravno montirana na levoj strani radne jedinice ako se trimer koristi sa vaše desne strane. Time bi se trebao sprečiti povratni trzaj, koji može dovesti do teških povreda.

Pllaka e ijes duhet të instalohet saktë në anën e majtë të njësisë së energjisë kur përdorni prerësen e shkurreve në anën tuaj të djathtë. Kjo është për të parandaluar goditjen që mund të rezultojë në lëndime serioze.

يجب تركيب شريحة الخصر بشكل صحيح على الجهة اليسرى لوحدته التشغيل، إذا كان سيتم استخدام مقص الأعشاب على جانبك الأيمن. من خلال ذلك ينبغي منع حدوث الصدمات المرتدة التي قد تؤدي إلى الإصابات الشديدة.

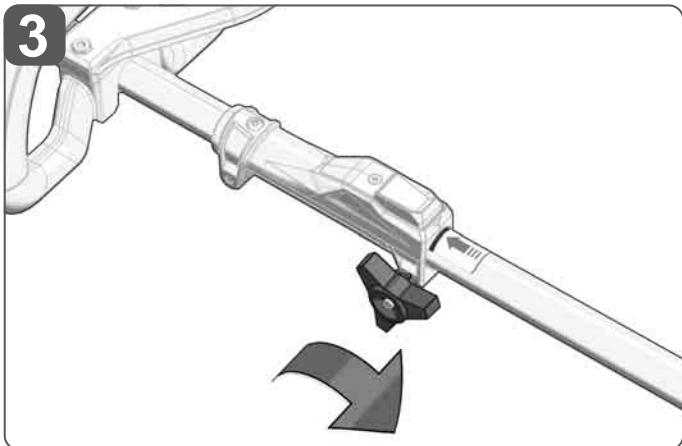
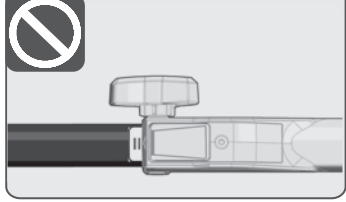
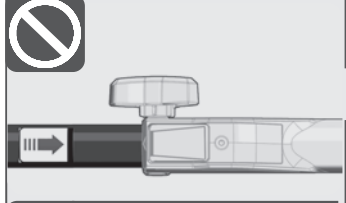
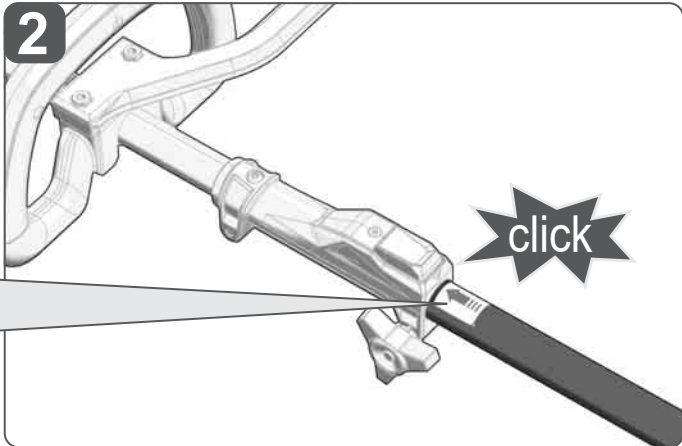
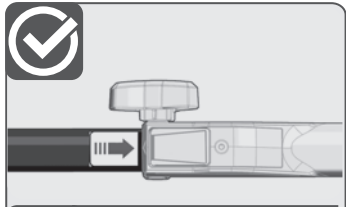
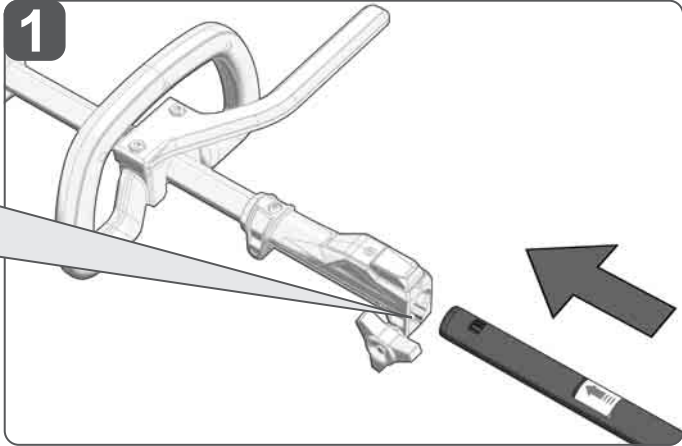
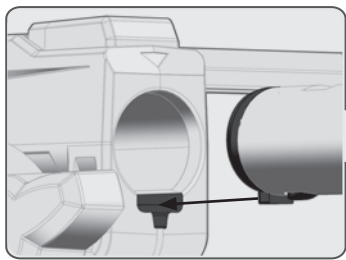
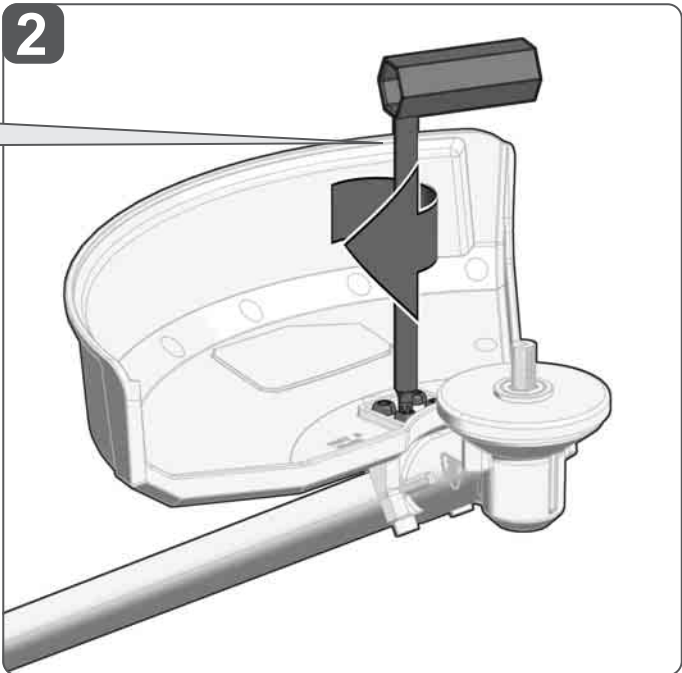
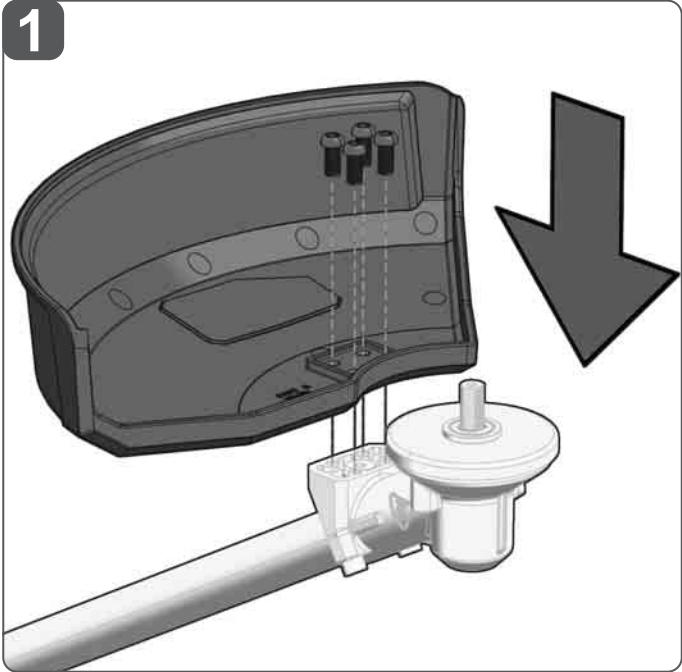
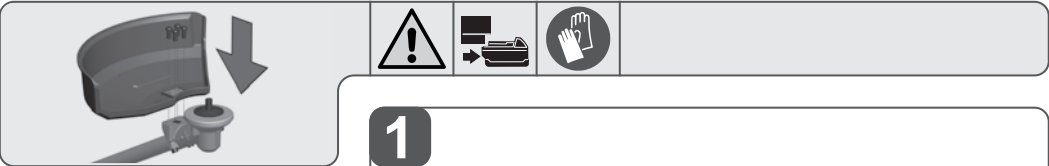

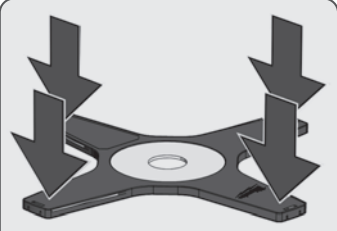
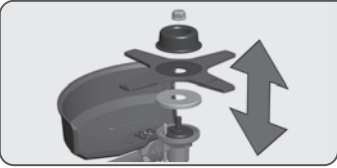

When handling the cutter always wear gloves and put the blade cover on the blade.  
 Beim Umgang mit dem Messer immer Handschuhe tragen und den Messerschutz aufsetzen.  
 Portez toujours des gants et mettez le protège-lame lors de la manipulation de la lame.  
 Quando si maneggia la lama, indossare sempre i guanti e applicare la protezione della lama.  
 Llevar siempre puestos guantes al manipular la cuchilla y colocar la protección de la cuchilla.  
 Use sempre luvas e coloque a proteção da lâmina ao manejar a lâmina.  
 Draag bij werkzaamheden met of aan het mes altijd handschoenen en plaats de mesbescherming.  
 Brug altid handsker, når du håndterer klingen, og sæt klingebeskyttelsen på.  
 Ved omgang med kniven må du alltid ha på deg hansker og sette på knivbeskyttelsen.  
 Använd alltid skyddshandskar när du hanterar kniven och sätt fast knivskyddet.  
 Käytä terää käsitellessäsi aina käsineitä ja aseta terän suojus paikalleen.  
 Κατά την εργασία με το μαχαίρι να φοράτε πάντα γάντια και να τοποθετείτε τον προφυλακτήρα μαχαίριού.  
 Висака İşlem yaparken daima eldiven kullanın ve bıçak korumasını üzerine takın.  
 Pri manipulaci s nožem vždy používejte rukavice a nasadte ochranu nože.  
 Pri manipulácii s nožom vždy používajte rukavice a nasadte ochranu noža.  
 Podczas obchodzenia się z nożem i zakładania osłony należy zawsze mieć na sobie rękawice.  
 A kés kezeléskor mindig viseljen kesztyűt, és helyezze fel a késvédőt.  
 Pri rokovaniu z rezilom vedno nosite rokavice in nadenite zaščito rezila.  
 Kod rukovanja s nožem uvijek nositi rukavice i postaviti zaštitu za nož.  
 Strādājot ar asmeni, vienmēr lietojiet cimdus un uzliediet asmens aizsargu.  
 Dirbdami prie peilio visada mūvėkite apsaugines pirštines ir uždėkite peilio apsaugą.  
 Kandke tera käsittelisellä alati kindaid ja paigaldage terakaitse.  
 При обращении с ножом всегда надевать рукавицы и использовать защиту ножа.  
 При боравенето с ножиците винаги носете ръкавици и поставете предпазителя на ножа.  
 La manevaraga mašini de lâiat, purtați întotdeauna mănuși și montați capacul lamei pe lamă.  
 Koga rukavate so sečiloto, sekoğar nosete rukavici i postavete go ištitiņotik ot sečiloto.  
 Під час роботи з ножом завжди надягайте рукавички, а на ніж – захисний кожух.  
 Pri rokovaniu s sečivom uvek nosite rukavice i postavite zaštitu za sečivo.  
 Kur pėrdomi thikėn, vishni gjithmonė doreza dhe vendosni mbrojtėsen e thikės.

لرئدي دائماً أقنأت وضع والي السكين على السكين عند التعامل مع السكين.

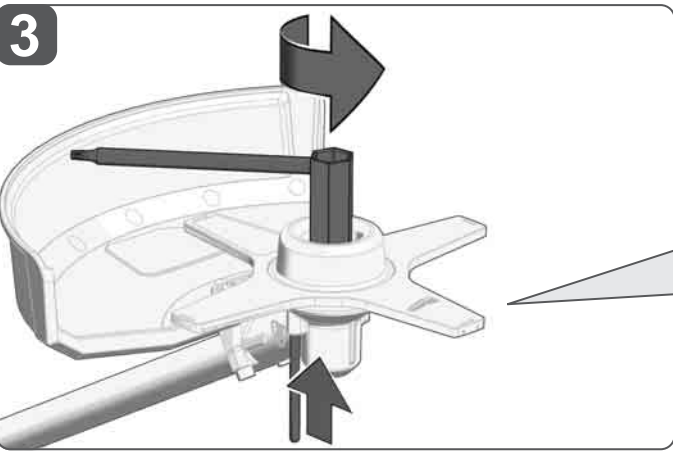
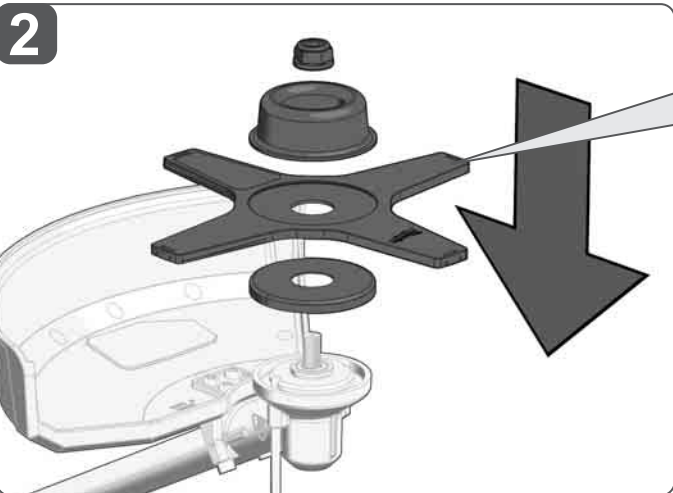
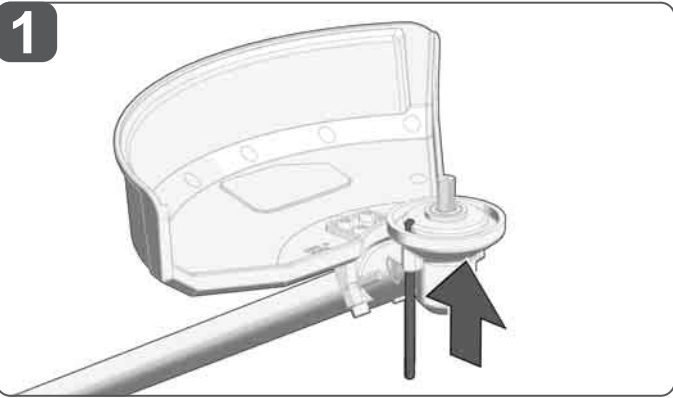

The blade can be used on both sides.  
 Das Messer kann beidseitig verwendet werden.  
 La lame peut être utilisée des deux côtés.  
 La lama può essere utilizzata su entrambi i lati.  
 Se puede utilizar la cuchilla por ambos lados.  
 A lâmina pode ser usada em ambos os lados.  
 Het mes kan aan beide zijden worden gebruikt.  
 Klingen kan anvendes på begge sider.  
 Kniven kan brukes på begge sider.  
 Kniven kan användas tvåsidigt.  
 Terää voidaan käyttää molemmin puolin.  
 Το μαχαίρι μπορεί να χρησιμοποιείται κι από τις δύο πλευρές.  
 Bıçağın her iki tarafı da kullanılabilir.  
 Nůž se může používat z obou stran.  
 Nóż sa može používať z oboch strán.  
 Nóż może być używany po obu stronach.  
 A kés kétoldalasan használható.  
 Reziło se lahko uporablja na obeh straneh.  
 Nož se može koristiti obostrano.  
 Asmeni var lietot abpusēji.  
 Peilij galima naudoti abiem pusėmis.  
 Tera on kasutatav kahepoolelt.  
 Нож можно использовать с обеих сторон.  
 Ножът може да се използва двустранно.  
 Lama poate fi utilizată pe ambele părți.  
 Сечилото може да се користи од двете страни.  
 Ніж може використовуватися з обох боків.  
 Sečivo se može koristiti s obe strane.  
 Thika mund të pėrdoret nga të dyja anėt.

يمكن استخدام السكين من الجانبين.

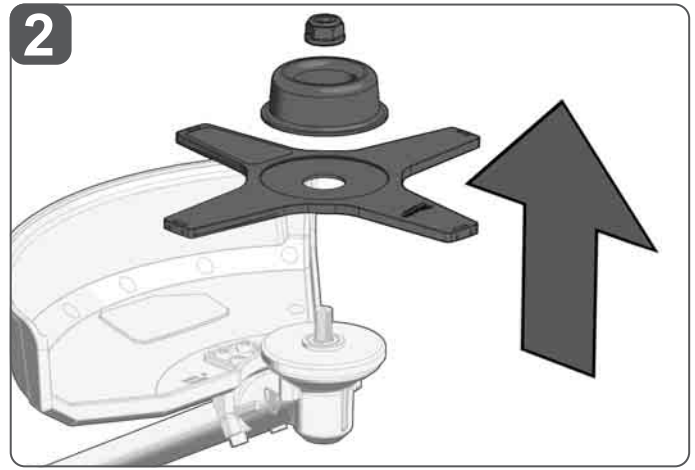
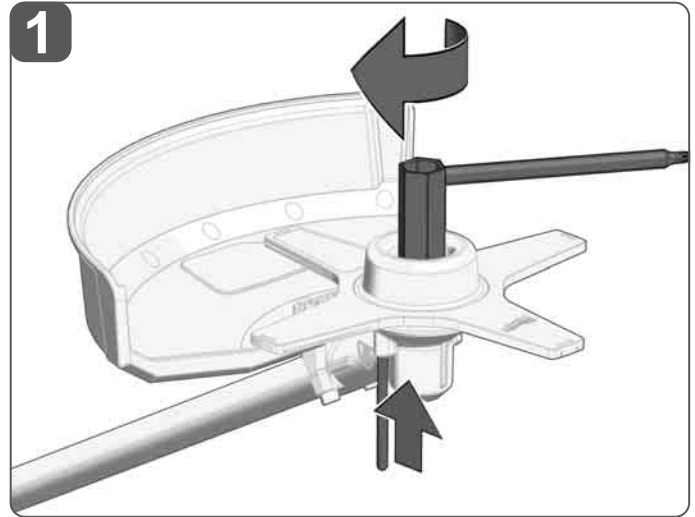

Remove the cutter blade cover before starting up.  
 Vor Inbetriebnahme den Messerschutz entfernen.  
 Retirez le protège-lame avant le démarrage.  
 Rimuovere la protezione della lama prima di utilizzare il dispositivo.  
 Antes de la puesta en marcha, retirar la protección de la cuchilla.  
 Remova a proteção da lâmina antes da colocação em funcionamento.  
 Verwijder de mesbescherming voordat u het apparaat gebruikt.  
 Fjern klingebeskyttelsen, inden du tager maskinen i brug.  
 Før igangsætning må knivbeskyttelsen fjernes.  
 Ta bort knivskyddet innan du startar maskinen.  
 Irrota terän suojus ennen käyttöä.  
 Πριν την έναρξη λειτουργίας να αφαιρέτε τον προφυλακτήρα μαχαίριού.  
 Isletime alinmasından önce bıçak korumasını çıkartın.  
 Pred uvedením do provozu odstráňte ochranu nože.

Pred uvedením do prevádzky odstráňte ochranu noža.  
 Przed pierwszym uruchomieniem należy zdjąć osłonę noża.  
 Üzembe helyezés előtt távolítsa el a késvédőt.  
 Pred zagonom odstranite zaščito rezila.  
 Prije puštanja u rad odstraniti zaštitu za nož.  
 Pirms lietošanas uzsāksanas noņemiet asmens aizsargu.  
 Prieš paleidami įrenginį nuimkite vamklę apsaugą.  
 Enne kasutuselevõttu eemaldage terakaitse.  
 Перед вводом в эксплуатацию снять защиту ножа.  
 Priedi puškaneto v deistvie svanete predpažitelja na noža.  
 Scoateți capacul lamei înainte de a încere.  
 Отстранете го штитињот на сечилото пред одржување и сервисирање.  
 Пред почетком работи зніміть із ножа захисний кожух.  
 Pre puštanja u rad uklonite zaštitu za sečivo.  
 Hiçni mbrojtėsen e tehut pėrpara se tē ndizni.

أوع والي السكين قبل التشغيل.

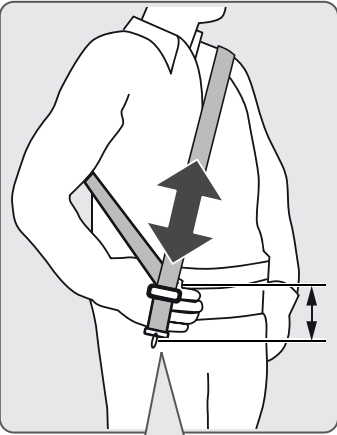

Adjust the strap. The carabiner should be a hand's width below your hip.  
 Gurt einstellen. Der Karabiner sollte sich eine Handbreit unter der Hüfte befinden.  
 Réglez le harnais. Le mousqueton doit se trouver en dessous de la taille, à une distance équivalente à la largeur d'une main.  
 Regolare la cintura. Il moschettone dovrebbe trovarsi a un palmo sotto l'anca.  
 Ajustar la correa. El mosquetón se debería encontrar a un palmo por debajo de la cintura.  
 Ajuste o cinto. O mosquetão deve encontrar-se um palmo abaixo da cintura.  
 Riem instellen. De karabijnhaak dient zich een hand breed onder de heup te bevinden.  
 Justér remmen. Karabinhagen skal være en hånds bredde under din hofté.  
 Stilla in remmen. Karabinhaken bör sitta en handsbredd under höften.

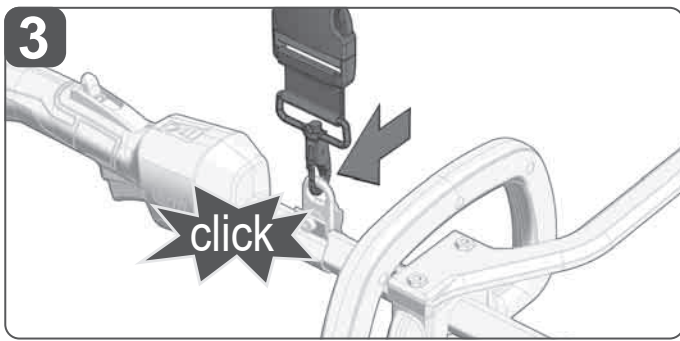
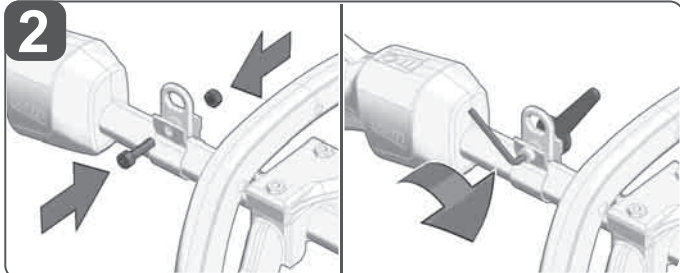
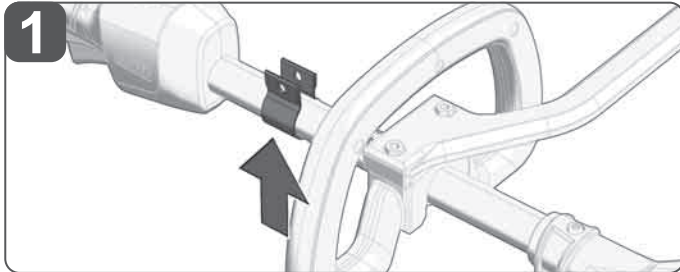

Säädä hihna. Karbiinilukon on oltava käden leveyden verran lantion alapuolella.  
 Ρύθμιση ιμάντα. Το αυτόματο άγκιστρο θα έπρεπε να βρίσκεται μία παλάμη κάτω από το γόφο.  
 Kemerü ayarlayın. Karabina, belin bir karış altında bulunmalıdır.  
 Nastavte si popruh. Karabina by měla být umístěná pod bokem na šířku ruky.  
 Nastavte si popruh. Karabina by mala být umiestnená pod bokom na šírku ruky.  
 Regulacja pasa. Karabinek powinien znajdować się na szerokość dłoni poniżej biodra.  
 Állítsa be a hevedert. A karabiner egy tenyér szélességnyivel a csípő alatt legyen.  
 Nastavite pas. Karabin se mora nahajati eno dlan pod bokom.  
 Remen podesiti. Karbinska kuka bi se trebala nalaziti jednu širinu ruke ispod kukova.  
 Noregulējiet jostu. Karabīnei jāatrodas rokas platumā zem gurna.

Nustatykite diržą. Karabinas turėtų būti per plaštakos plotį žemiau klubų.  
 Reguleerige rihma. Karabiin peab olema käe laiuselt puusadest allpool.  
 Отрегулируйте ремень. Карабин должен находиться на ширину ладони ниже бедра.  
 Регулируйте колана. Карабинката трябва да се намира на една длан разстояние под хълбока.  
 Reglați curea. Carabina trebuie să se afle la o distanță de o palmă sub sold.  
 Прилагодете го ременот. Карабинерот треба да биде на широчина од една рака под вашите колкови.  
 Відрегулюйте ремінь. Карабін повинен знаходитись на ширину долоні нижче пояса.  
 Podesite pojas. Karabiner bi trebalo biti za dužinu jedne ruke ispod kukua.  
 Rregulloni ripin. Grepri me siguresë duhet të jetë sa një dorë nën ijët tuaja.  
 ضبط الحزام. يجب أن يكون المشبك الختافي أسفل الخصر بمسافة عرض يد.

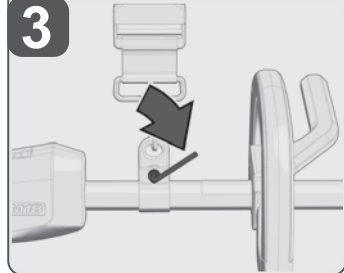
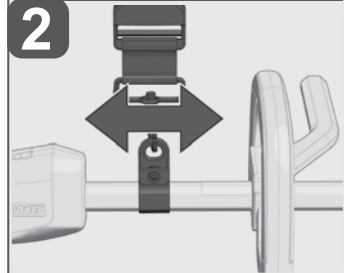
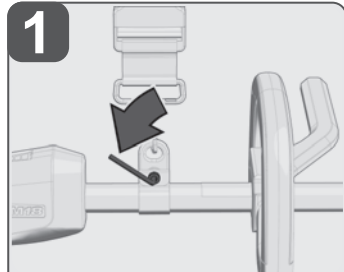

Do not wear simultaneously multiple belt harnesses and/or shoulder harnesses.  
 Nie gleichzeitig mehrere Sicherheitsgurte und/oder Schultergurte tragen.  
 Ne jamais porter plusieurs harnais et/ou baudriers en même temps.  
 Non indossare mai più di una imbracatura di sicurezza e/o una tracolla contemporaneamente.  
 No llevar puestos simultáneamente varios cinturones de seguridad y/o correas de hombros.  
 Nunca use dois cintos de segurança e/ou correa do ombro ao mesmo tempo.  
 Draag nooit meer dan één veiligheidschamars en/of schouderriem tegelijk.  
 Brug aldrig flere sikkerhedsseleer og/eller skulderremme samtidigt.  
 Ha aldri på deg flere sikkerhetsbelter og/eller skulderbelter samtidig.  
 Bär aldrig flera säkerhetsbältar och/eller axelremmar samtidigt.

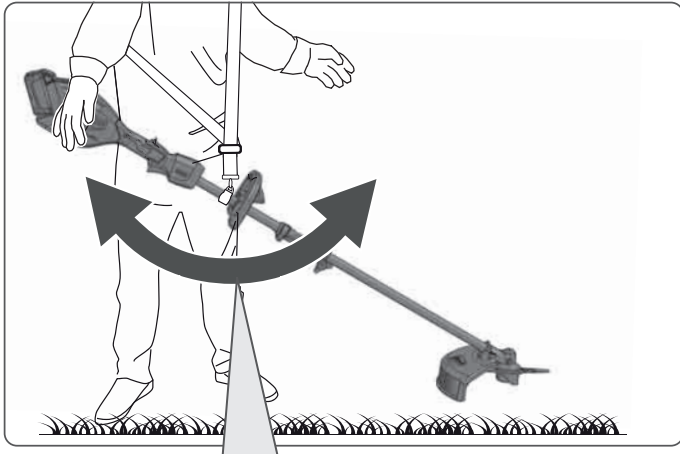

Level the appliance. The blade should touch lightly the ground.  
 Gerät auspendeln. Das Messer sollte leicht auf dem Boden aufliegen.  
 Mettez l'appareil en équilibre. La lame doit se trouver légèrement en contact avec le sol.  
 Bilanciare il dispositivo. La lama dovrebbe poggiare leggermente sul pavimento.  
 Nivelar el aparato. La cuchilla debería descansar ligeramente sobre el suelo.  
 Deixar o dispositivo terminar a oscilação pendular. A lâmina deve encostar-se suavemente no chão.  
 Apparaat uittiljnen. Het mes dient de bodem net te raken.  
 Afbalancer maskinen. Klingen skal hvile let mod jorden.  
 Våtre apparatet. Kniven skal berøre bakken lett.  
 Balansera maskinen. Kniven bör vila lätt på marken.  
 Pysäytä laitteen liike. Terän tulisi koskettaa kevyesti maata.  
 Μετακίνηση μηχανής. Το μαχαίρι θα έπρεπε να ακουμπά ελαφρώς το έδαφος.  
 Cihazın sallanması durana kadar bekleyin. Bıçak hafifçe zemin üzerinde durmalıdır.  
 Zariadení sa prestane kývať. Nůž by měl lehce dosedat k půdě.  
 Zariadenie sa prestane kývať. Nůž by mal dosadať ľahko na pôde.

Wyważanie urządzenia. Nóż powinien lekko opierać się na podłożu.  
 Lendítse ki a készülékét. A késnek finoman fel kell feküdnie a talajra.  
 Poravnajte napravo. Rezilo se mora na rahlo dotikati tal.  
 Napravo balancirati. Nož bi trebalo lako nalijeagati na podu.  
 Izlīdzsvarojiet ierīci. Asmenim viegli jābalstās uz zemes.  
 Subalansuokite įrenginį. Peilis turėtų vos liesti žemę.  
 Liigutage seadet edasi tagasi. Tera peab pügasalt maapinnale toetuma.  
 Выровнять устройство. Нож должен слегка касаться земли.  
 Нивелирайте уреда. Ножът трябва леко да докосва почвата.  
 Echilibrați mașina. Lama trebuie să atingă ușor solul.  
 Нивелирајте го уредот. Сечилото треба лесно да лежи на земја.  
 Надajte инструменту стабилногo положення. Нiк має торкiтис'я землi.  
 Sačekajte da se uređaj zaustavi. Sečivo treba da blago naleže na tlo.  
 Levizni pajisjen. Thika duhet të qëndrojë lehtë në tokë.  
 اترك الجهاز يتأرجح. ينبغي أن يكون السكين موضوع بشكل خفيف على الأرض.

Älä koskaan käytä useampia turvavöitä ja/tai olkakarantivöitä.  
 Μη χρησιμοποιείτε πολλαπλούς ζώνες ασφαλείας ή ζώνες ώμου συγχρόνως.  
 Hiçbir zaman birden fazla emniyet kemeri ve/veya omuz kayışı takmayınız.  
 Nikdy nenoste súčasne více bezpečnostních popruhů a/nebo ramenní popruhy.  
 Nikdy nenoste súčasne viaceré bezpečnostné pásy a/alebo ramenné pásy.  
 Nigdy nie należy zakładać więcej niż jednej uprzęży bezpieczeństwa i/lub uprzęży naramiennej jednocześnie.  
 Egysezerre ne használjon több biztonsági hevedert és/vagy vállhevedert.  
 Nikoli ne nosite več varnostnih pasov in/ali ramenskih pasov.  
 Ne nosite istovremeno više sigurnosnih pojaseva i/ili ramenih traka.  
 Vienlaikus nekad nelietojiet vairāk par vienu drošības jostu un/vai plecu siksnu.

Niekada vienu metu nenaudokite kelių saugos diržų ir (arba) perpetinių diržų.  
 Arge kandke kunagi samal ajal mitut turvavööd ja/või olarihma.  
 Никогда не пристегивать одновременно несколько ремней безопасности и/или плечевых ремней.  
 Никогa не носете еднoврeмeннo пoчeт oд eдин прeдлaзeн колaн и/или рaмeнeн колaн.  
 Nu purtați niciodată mai mult de un ham de siguranță și/ sau ham de umăr concomitent.  
 Никoгaш не носете пoвeкe сигурносни рeмeни и/или рeмeни зa рaмeнa.  
 Забороняється носити більше одного ремня безпеки та/або плечового ремня одночасно.  
 Nikada ne nosite nekoliko sigurnosnih pojaseva i/ili kaiševa za ramena istovremeno.  
 Mos vendosni njëkohësisht disa rripa sigurie dhe/ose rripa mbajtës në shpatull.  
 لا ترتدي مطلقاً عدة أحزمة أمان و/أو أحزمة كتف في نفس الوقت.

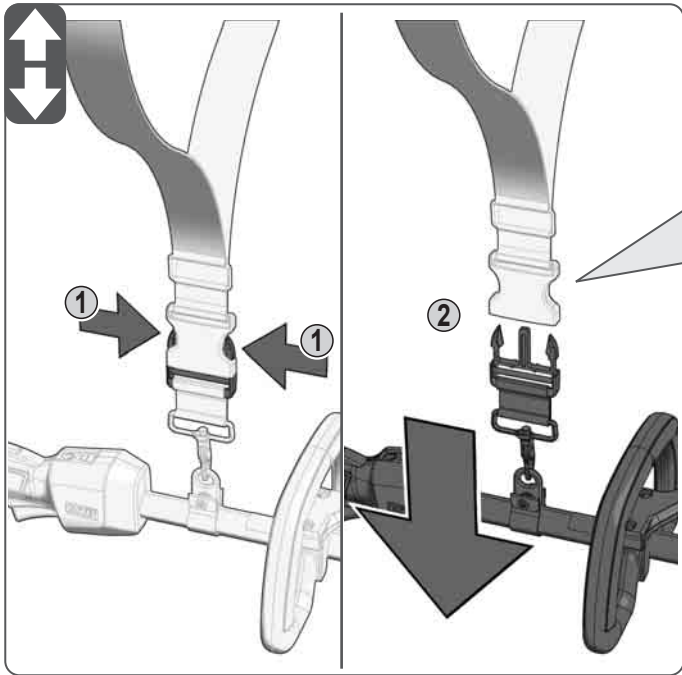
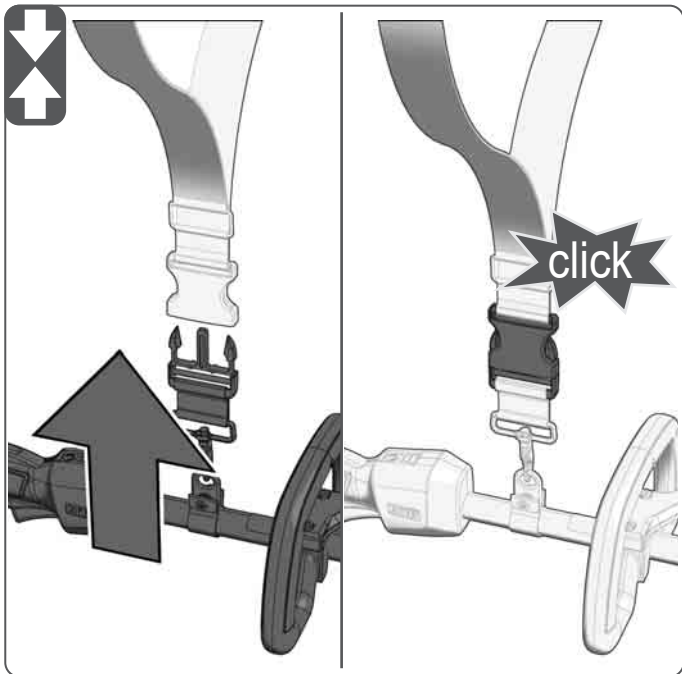

**Quick release:**  
In case of imminent danger, the device must be jettisoned quickly. To do this, open the lock and set down the device. Practise quick release. Do not throw the device during practice!

**Schnellabwurf:**  
Bei sich anbahnender Gefahr muss das Gerät schnell abgeworfen werden. Hierzu Verschluss öffnen und Gerät absetzen. Schnelles Absetzen üben. Beim Üben das Gerät nicht werfen!

**Décrochage rapide :**  
En cas de danger imminent, l'appareil doit être éjecté rapidement. Pour cela, ouvrez le dispositif de fermeture et déposez l'appareil. Exercez-vous au décrochage rapide. Lors de la pratique, ne lancez pas l'appareil !

**Abbandono rapido:**  
In caso di pericolo imminente, il dispositivo deve essere abbandonato rapidamente. A tale scopo, aprire la chiusura e depositare l'apparecchio. Esercitarsi a depositare velocemente. Non lanciare il dispositivo durante l'esercizio!

**Expulsión rápida:**  
En caso de un peligro inminente debe ser posible expulsar el aparato rápidamente. Para ello, abrir el cierre y depositar el aparato. Practicar cómo depositarlo rápidamente. Al practicar, ¡no tire el aparato!

**Retirada rápida:**  
Em caso de perigo o dispositivo deve ser retirado rapidamente. Para tal, abra o fecho e deposite o dispositivo. Treine a retirada rápida. Não arremesse o dispositivo durante o exercício.

**Snel afkoppelen:**  
In geval van dreigend gevaar moet het apparaat snel worden afgekoppeld. Oefen hiervoor de sluiting en leg het apparaat weg. Oefen het snel afkoppelen en wegleggen. Het apparaat mag tijdens het oefenen niet worden gegooit!

**Hurtig frigørelse:**  
I tilfælde af overhængende fare skal du hurtigt frigøre dig fra maskinen. For at gøre dette skal du åbne låsen og sætte maskinen ned. Øv dig i hurtig frigørelse fra maskinen. Du må ikke smide maskinen fra dig, når du øver!

**Hurtigbortkast:**  
Dersom det brygger opp til fare, må apparatet kastes av raskt. Åpne til dette låsen og sett ned apparatet. Øv rask nedsetting. Ikke kast apparatet når du øver!

**Snabbavkastning:**  
I en situation av hotande fara måste maskinen kastas av snabbt. Gör detta genom att öppna låset och sätta ner maskinen. Träna att sätta ner maskinen. Kasta inte ner maskinen när du tränar!

**Pikavapautus:** Vaaran ilmetessä laite on voitava irrottaa nopeasti. Voit tehdä tämän avaamalla lukon ja laskemalla laitteen alas. Harjoittele nopeaa irrottamista. Älä heittele laitetta harjoittellessasi!

**Γρήγορη απόρριψη:**  
Σε περίπτωση ενός επικείμενου κινδύνου πρέπει να μπορεί να απορρίπτεται η μηχανή γρήγορα. Σ' αυτή την περίπτωση ανοίγετε την πόρπη και αποθέτετε τη μηχανή. Να εξασκείτε την ταχεία απόθεση. Κατά την εξάσκηση μη ρίχνετε κάτω τη μηχανή!

**Hızlı atma:**  
Bir tehlike durumunda cihaz hızlı bir şekilde bırakılabilmelidir. Bunun için kilidi açın ve cihazı bırakın. Hızlı bırakmayı öğrenmek için alıştırma yapın. Alıştırma sırasında cihazı atmayın!

**Rychlé odhození**  
V případě, že začíná hrozit nebezpečí se musí zařízení rychle odhodit. K tomuto účelu otevřete uzávek a shodte zařízení. Nacvičte rychlé shození. Při cvičení zařízením neházejte!

**Rýchle odhodenie**  
V prípade rozbiehajúceho sa nebezpečenstva sa musí zariadenie rýchlo odhodit. Na tento účel otvorte uzáver a zhodte zariadenie. Nacvičte rýchle zhodenie. Pri cvičení zariadenie nehádzte!

**Szybkie odrzucenie:**  
W przypadku spodziewanego zagrożenia należy szybko odrzucić urządzenie. W tym celu należy otworzyć zapięcie i odłożyć

urządzenie na bok. Warto przećwiczyć wcześniej szybkie odkładanie urządzenia. Podczas ćwiczeń nie należy rzucać urządzeniem!

**Gyors leoldás:**  
Közélgő veszély esetén a készüléket gyorsan le kell tudni dobni. Ehhez nyissa ki a zárat és tegye le a készüléket. Gyakorolja a készülék gyors lerakását. Gyakorlaskor ne dobálja a készüléket!

**Hitra sprostitév:**  
Ob preteči nevarnosti se mora dati napravo hitro odvreči. Odprite zapiralo in odložite napravo. Vadite hitro odlaganje. Med vajo naprave ne mečite!

**Brzo odbacivanje:**  
Kod prijeteće opasnosti naprava se mora brzo odbaciti. K tome zatvarač otvoriti i napravo odložiti. Brzo odlaganje vježbati. Kod vježbanja napravo ne bacati!

**Ātrā atbrīvošanās:**  
briesmu gadījumā no ierīces ātri jāatbrīvojas. Lai to izdarītu, atveriet aizdari un nolieciet ierīci. Praktizējiet ātru nolikšanu. Trenējoties nemetiet ierīci!

**Greitasis atleidimas.**  
Kylant pavojui įrenginį reikia greitai atleisti. Norėdami tai padaryti, atidarykite užraktą ir išjunkite įrenginį. Pasipraktikuokite išjungti ku greičiau. Tai darydami įrenginio nenumeskite!

**Kiire mahapanek:**  
Kui oht on otsene, tuleb seade kiiresti maha panna. Selleks avage lukk ja pange seade maha. Harjutage kiiret mahapanekut. Harjutamise ajal ärge seadet visake!

**Быстрый сброс:**  
При возникновении опасности устройство следует быстро бросить. Для этого нужно открыть замок и опустить устройство. Необходимо потренировать быстрый сброс. При тренировке не бросать устройство!

**Бързо отхвърляне настрана:**  
При приближаваща опасност уредът трябва да се отхвърли бързо настрана. За целта отворете закопчалката и оставете уреда настрана. Упражнявайте се в бързо оставяне настрана. Не хвърляйте уреда при упражнението!

**Eliberare rapidă:**  
În caz de pericol iminent, dispozitivul trebuie detasat rapid. În acest scop, deschideți zăvorul și așezați dispozitivul. Exersați eliberarea rapidă. Nu aruncați dispozitivul în timpul exersării!

**Брзо ослободување:**  
Доколку постои непосредна опасност, уредот мора брзо да се фрли. За да го направите ова, отворете ја блокадата и спуштете го уредот. Вежбајте брзо спуштање. Не фрлајте го уредот додека вежбате!

**Коли пристрій треба швидко зняти з себе:**  
У випадку виникнення небезпеки пристрій треба встигнути швидко зняти з себе. Для цього розімкніть фіксатор і опустіть пристрій донизу. Потренуйтеся швидко зняття інструмента. Коли тренуєтеся, не кидайте інструмент!

**Brzo izbacivanje:**  
Kod neposredne opasnosti, uređaj se mora odmah odbaciti. Da biste to uradili, otvorite kopču i ostavite uređaj. Vežbajte brzo ostavljanje uređaja. Prilikom vežbanja uređaj nemojte bacati!

**Lëshim i shpejtë:**  
Nëse rreziku është i pashmangshëm, pajisja duhet të hidhet shpejt. Për ta bërë këtë, hapni bllokimin dhe fikni pajisjen. Praktikoni largimin e shpejtë nga gjoksi. Mos e hidhni pajisjen kur praktikoni!

**الإلقاء السريع**  
إذا كان هناك خطر وشيك، يجب إلقاء الجهاز بسرعة. إجراء ذلك أفتح القفل وأنزل الجهاز. تدرب على إزال الجهاز. عند التدرب لا تذف الجهاز!

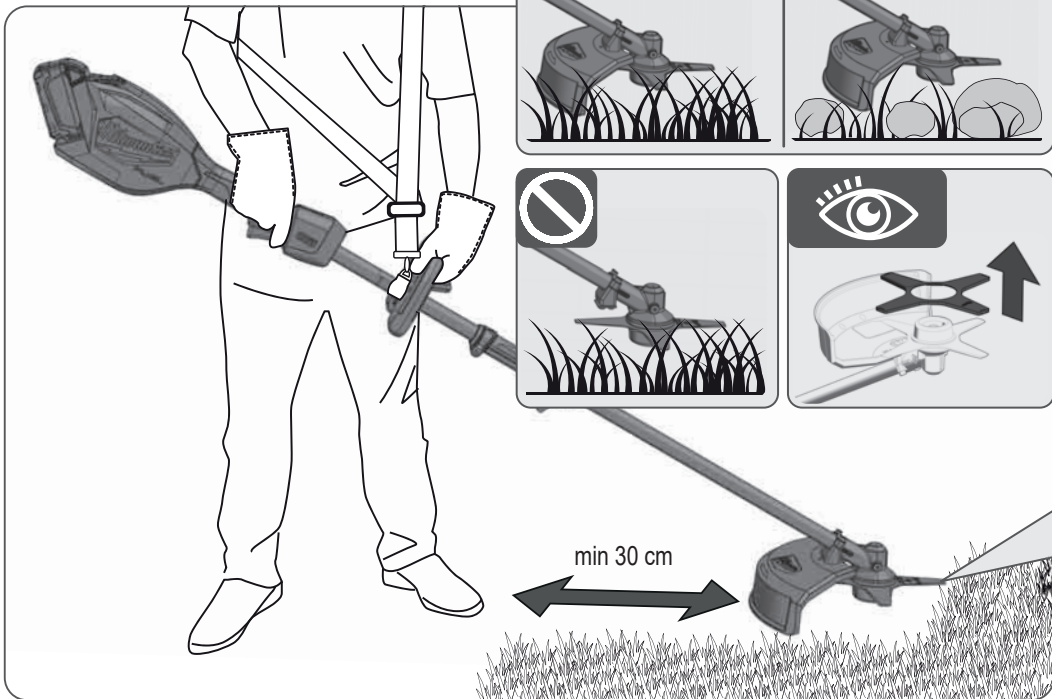

Insulated gripping surface  
 Isolierte Grifffläche  
 Surface de prise isolée  
 Superficie di presa isolata  
 Superficie de agarre con aislamiento  
 Superficie de pega isolada  
 Geïsoleerde handgrepen  
 Isolerede griefflader  
 Isolert gripefläte  
 Isolerad greppytta  
 Eristetty tarttumapinta  
 Μονωμένη επιφάνεια λαβής  
 İzolasyonlu tutma yüzeyi  
 Izolovaná uchovovací plocha  
 Izolovaná úchopná plocha  
 Izolowana powierzchnia uchwytu  
 Szigetelt fogófelület  
 Izolirana prijemalna površina  
 Izolirana površina za držanje  
 Izolēta satveršanas virsma  
 Izoliuotas rankenos paviršius  
 Isoleeritud pideme piirkond  
 Изолированная поверхность ручки  
 Изолірована поверхно́ст за хва́цанє  
 Suprafajță de prindere izolată  
 Изолірована по́вршина на дршкєтє  
 Изольована по́врхня ручки  
 Ručka (izolovana хватna površina)  
 Dorežka (sipërfaqe e izoluar e kapjes)  
 مساحه المقبض معزولة

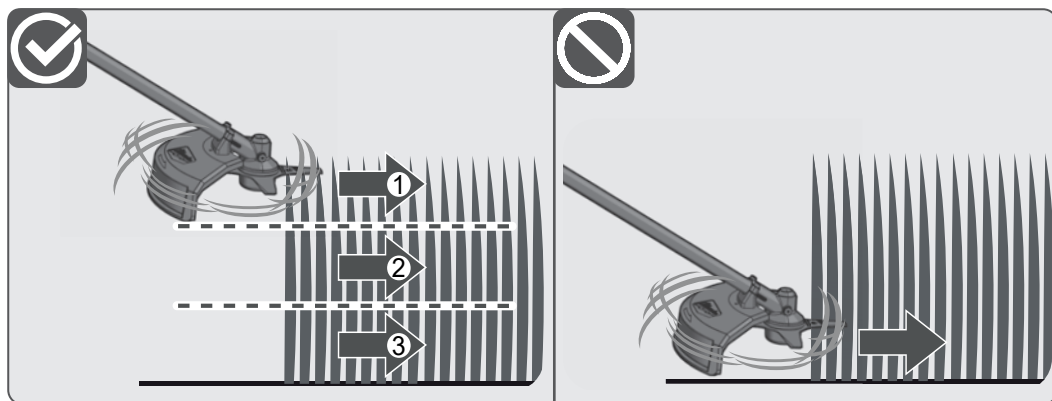
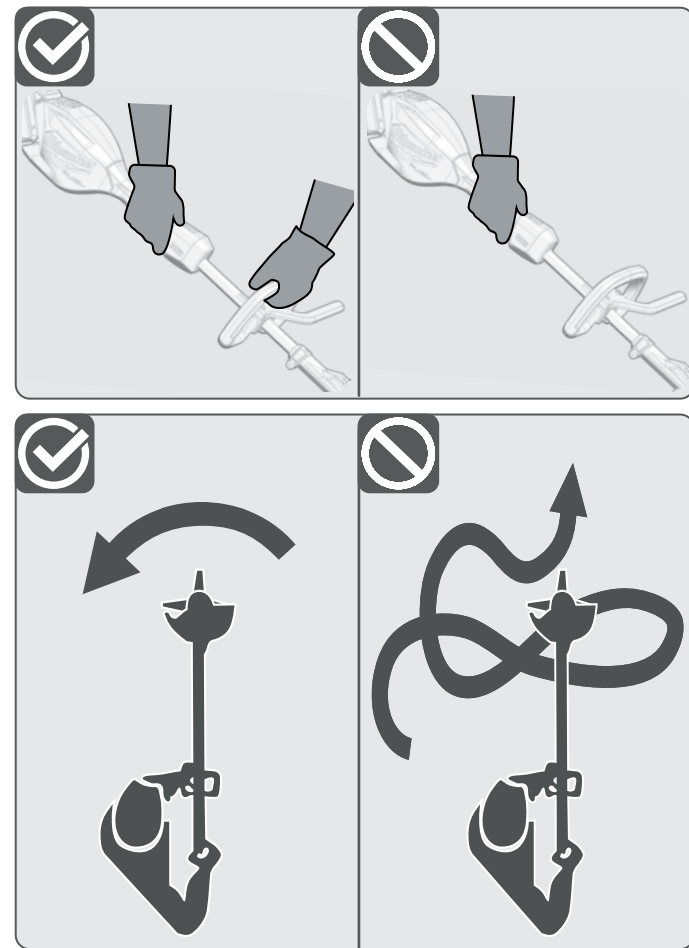
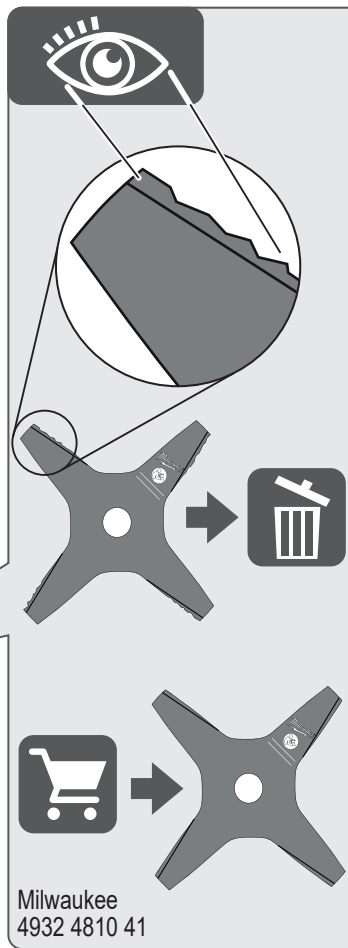
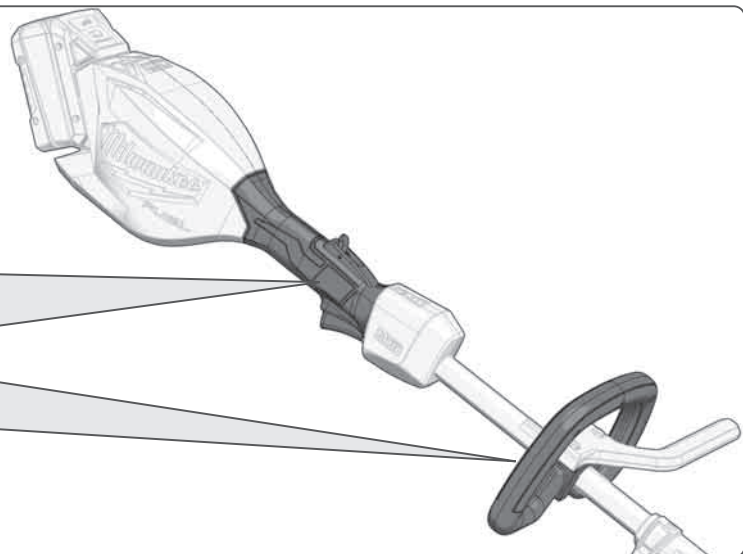

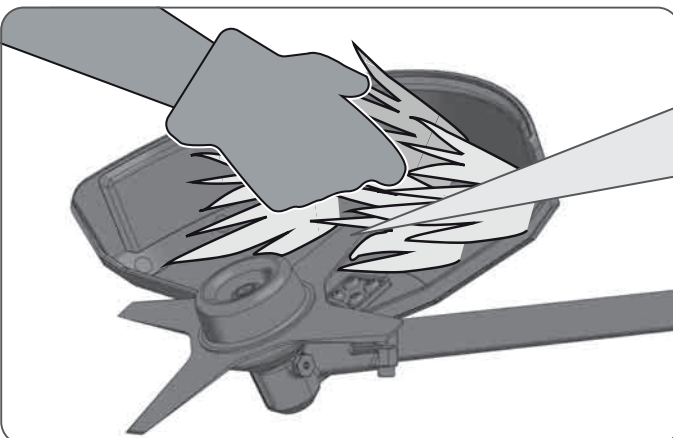
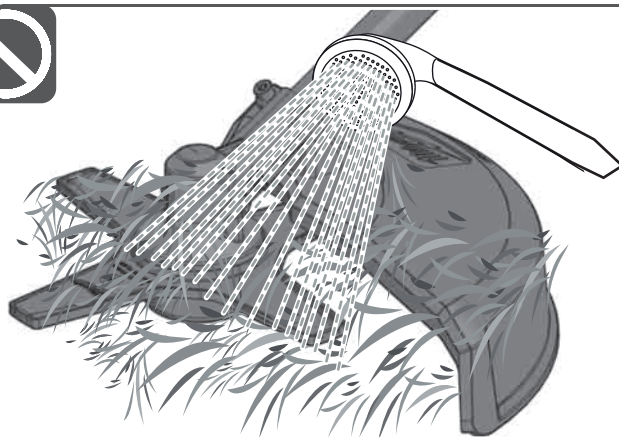
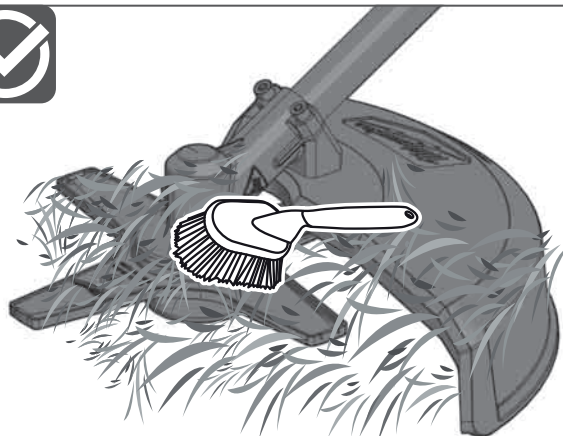
**Blocked blades:**

Remove battery, turn the machine over and remove jammed wood, grass, etc. Wear protective gloves, knives are sharp!

**Blokkerte Messer:**

Akku entfernen, Gerät umdrehen und verklemmtes Holz, Gras, etc entfernen. Schutzhandschuhe tragen, die Messer sind scharf!

**Lame bloquée :**

Retirez l'accu, retournez l'appareil et retirez le bois, l'herbe et autres éléments bloqués. Portez des gants de protection, les lames sont tranchantes !

**Lame bloccate:**

Rimuovere la batteria, capovolgere il dispositivo e rimuovere i pezzi di legno o l'erba, ecc., eventualmente inceppati. Indossare guanti di protezione, le lame sono affilate!

**Cuchillas bloqueadas:**

Extraer la batería, girar el aparato y retirar los trozos de madera o hierba atrapados. ¡Llevar puestos guantes protectores dado que las cuchillas están afiladas!

**Lâmina bloqueada:**

Remove a pilha, vire o dispositivo e remova a madeira, relva, etc. presa. Use luvas de proteção, as lâminas são afiadas!

**Geblokkeerde messen:**

Verwijder de accu, draai het apparaat om en verwijder ingeklemd hout, gras enz. Draag veiligheidshandschoenen, de messen zijn scherp!

**Blokerede klinger:**

Tag batteriet ud, vend maskinen om og fjern fastklemte træstykker, græs osv. Brug beskyttelseshandsker, klingerne er skarpe!

**Blokkerte kniver:**

Fjern batteripakken, snu apparatet og fjern tre, gress etc. som har satt seg fast. Ha på deg beskyttelseshansker, for knivene er svært skarpe!

**Blockerade knivar:**

Ta bort batteriet, vänd maskinen och avlägsna träbitar, gräs mm som har fastnat. Använd skyddshandskar, knivarna är mycket vassa!

**Jumiutuneet terät:**

Irrota akku, käännä laite ja irrota jumiutunut puu, ruoho jne. Käytä suojakäsineitä, terät ovat teräviä!

**Μπλοκαρισμένο μαχαίρι:**

Αφαιρέτε το συσσωρευτή, αναποδογυρίζετε τη μηχανή και απομακρύνετε μαγκωμένα ξύλα, χόρτα κτλ. Να φοράτε προστατευτικά γάντια, τα μαχαίρια είναι πολύ αιχμηρά!

**Bloke olan bıçaklar:**

Aküyü çıkartın, cihazı ters çevirin ve içine sıkışmış ağaç, çim vs. gibilerini çıkartın. Koruyucu eldiven giyin, bıçaklar keskindir!

**Zablokované nože:**

Vyjměte akumulátor, otočte zařízení a odstraňte vzpříčené dřevo, trávu apod. Používejte ochranné rukavice, nože jsou velmi ostré!

**Zablokované nože:**

Odstráňte akumulátor, otočte zariadenie a odstráňte vzpričené drevo, trávu atď. Používajte ochranné rukavice, nože sú veľmi ostré!

**W przypadku zablokowania noża:**

Wyjąć akumulator, odwrócić urządzenie i usunąć zakleszczony kawałek drewna, trawę itp. Założyć rękawice ochronne – noże są ostre!

**Ha a kés megakad:**

Távolítsa el az akkut, fordítsa meg a készüléket, és távolítsa el a beszorult fát, fűvet stb. Viseljen védőkesztyűt, a kések élesek!

**Zataknjena rezila:**

Odstranite akumulator, obrnite napravo in odstranite zagozden les, travo itd. Nosite zaščitne rokavice, rezila so ostrá!

**Blokirani noževi:**

Bateriju odstraniti, napravu okrenuti i uklješteno drvo, travu itd. otkloniti. Nositi zaštitne rukavice, noževi su ostrí!

**lestrėguši asmeni:**

izņēmiēt akumulatoru, apgrieziet ierīci otrādi un izņēmiēt, piemēram, iestrėgušos zarus vai zāli. Jālieto aizsargcimdi, jo asmeņi ir asi!

**Ūžsiblokaņe peiliāi.**

Išimkiet akumulatoru, apvērskiet ierīcīni ir pašālinkīte īstrīgusāi medīeņā, zolē ar pān. Peiliāi yra āstrūs, todēl mūvēkīte apsāugīnes pīrštīnes!

**Kinni jāānūd terad:**

Eemaldage aku, keerake seade ūmber ja eemaldage kinni jāānūd puit, muru jms. Kandke kaitsekīndaīd, sest terad on teravad!

**Заблокированный нож:**

Вынуть аккумулятор, перевернуть устройство и удалить застрявший кусок древесины, траву и пр. Надевать защитные перчатки, ножи очень острые!

**Блокирани ножове:**

Отстранете акумулаторната батерия, обърнете уреда и отстранете заклещеното дърво, трева и др. Носете предпазни ръкавици, ножовете са остри!

**Lame blocate:**

Scoateți acumulatorul, răsturnați mașina și îndepărtați materialul blocat - lemn, iarbă etc. Purați mânuși de protecție, cuțitele sunt ascuțite!

**Блокирано сечило:**

Отстранете ја батеријата, превртете го уредот и отстранете го заглавеното дрво, тревата, итн. Носете заштитни ракавици, сечилата се остри!

**Ножі, що заклинило:**

Витягнути акумулятор, перевернути пристрій і видалити застрягли гілки, траву тощо. Носити захисні рукавички, бо ножі гострі!

**Blokirano sečivo:**

Uklonite akumulator, okrenite uređaj i uklonite zaglavljeno drvo, travu itd. Nosite zaštitne rukavice, sečiva su oštra!

**Thika të bllokua:**

Hiqni baterinë, kthejeni pajisjen dhe hiqni drutë e bllokuar, barin, etj. Vishni doreza mbrojtëse, thikat janë të mprehta!

السكين المعقل:  
أنزع البطارية، أقلب الجهاز وقم بإزالة الأخشاب والحشائش المحشورة. ارتدي قفازات، السكاكين حادة!



1

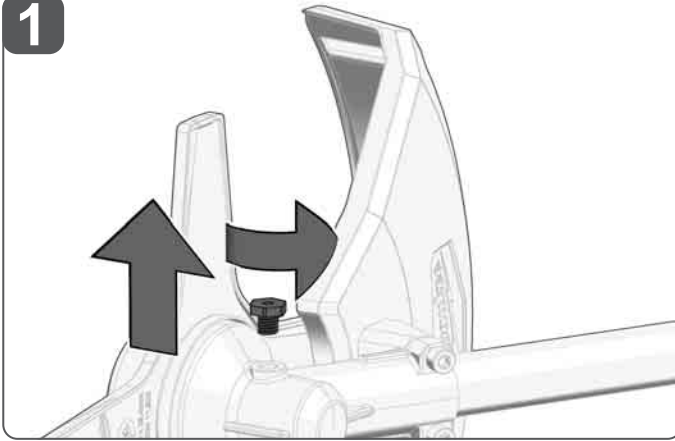

2



3

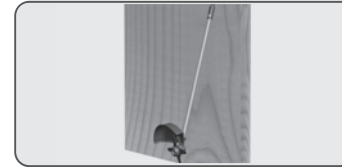
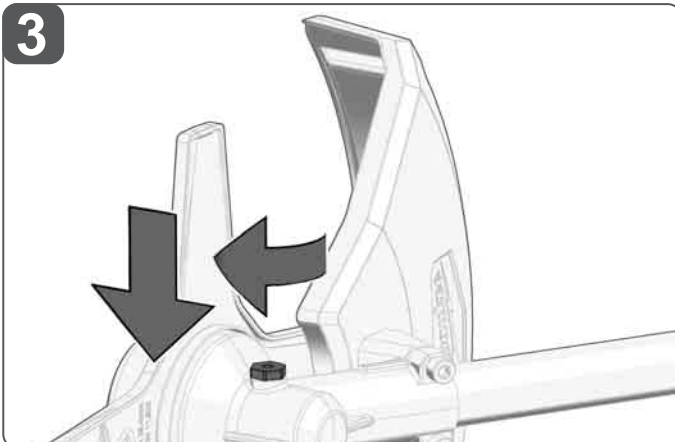

1

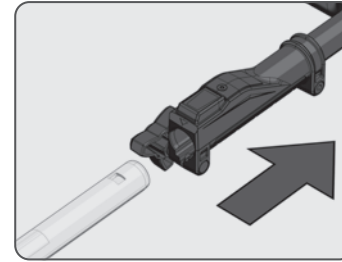

2

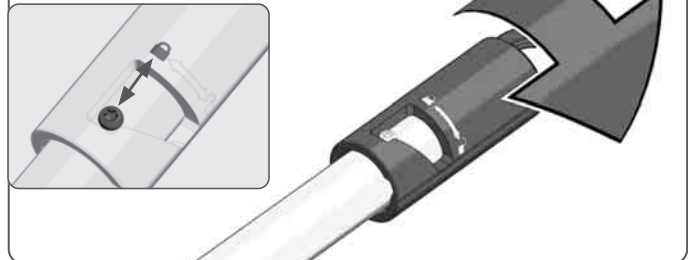

3



TECHNICAL DATA	M18 FOPH-BCA
Type	Cordless Brush Cutter
Production code	4914 98 02 XXXXXX
Voltage battery	18 V ---
No-load speed, low speed	0-4600 min <sup>-1</sup>
No-load speed, medium speed	0-5400 min <sup>-1</sup>
No-load speed, high speed	0-6200 min <sup>-1</sup>
Cutting blade diameter	230 mm
Weight according EPTA-Procedure 01/2014 (2.0 Ah ... 12.0 Ah)	4,76 ... 5,82 kg
Weight without battery	4,33 kg
Weight battery (M18B2 ... M18HB12)	0,43 kg ... 1,49 kg
Recommended ambient operating temperature	-18...+50 °C
Recommended battery types	M18B...; M18HB...; M18FB...
Recommended charger	M12-18...; M1418...; M18...
<b>Noise information:</b> Measured values determined according to EN 6284 1. Typically, the A-weighted noise levels of the tool are: Sound pressure level / Uncertainty K Sound power level / Uncertainty K	81,3 dB(A) / 3 dB(A) 91,1 dB(A) / 3 dB(A)
<b>Always wear ear protectors!</b>	
<b>Vibration information:</b> Total vibration values (vector sum in the three axes) determined according to EN 6284 1. Vibration emission value a <sub>v</sub> / Uncertainty K Vibration front handle Vibration rear handle	3,19 m/s <sup>2</sup> / 1,5 m/s <sup>2</sup> 2,35 m/s <sup>2</sup> / 1,5 m/s <sup>2</sup>

For technical data and approvals of application heads for use on various powerbases please refer to the operating instructions of the used application head.

## **A** WARNING!

The vibration and noise emission level given in this information sheet has been measured in accordance with a standardized test given in EN 62841 and may be used to compare one tool with another. It may be used for a preliminary assessment of exposure.

The declared vibration and noise emission level represents the main applications of the tool. However if the tool is used for different applications, with different accessories or poorly maintained, the vibration and noise emission may differ. This may significantly increase the exposure level over the total working period.

An estimation of the level of exposure to vibration and noise should also take into account the times when the tool is switched off or when it is running but not actually doing the job. This may significantly reduce the exposure level over the total working period.

Identify additional safety measures to protect the operator from the effects of vibration and/or noise such as: maintain the tool and the accessories, keep the hands warm, organization of work patterns.

**A** **WARNING** Read all safety warnings, instructions, illustrations and specifications provided with this power tool. Failure to follow all instructions listed below may result in electric shock, fire and/or serious injury.  
**Save all warnings and instructions for future reference.**

## **CORDLESS BRUSH CUTTER SAFETY WARNINGS**

**Do not use the machine in bad weather conditions, especially when there is a risk of lightning.** This decreases the risk of being struck by lightning.

**Thoroughly inspect the area for wildlife where the machine is to be used.** Wildlife may be injured by the machine during operation.

**Thoroughly inspect the area where the machine is to be used and remove all stones, sticks, wires, bones, and other foreign objects.** Thrown objects can cause personal injury.

**Before using the machine, always visually inspect to see that the cutter or blade and the cutter or blade assembly are not damaged.** Damaged parts increase the risk of injury.

**Follow instructions for changing accessories.** Improperly tightened blade securing nuts or bolts may either damage the blade or result in it becoming detached.

**The rated rotational speed of the blade must be at least equal to the maximum rotational speed marked on the machine.** Blades running faster than their rated rotational speed can break and fly apart.

**Wear eye, ear, head and hand protection.** Adequate protective equipment will reduce personal injury by flying debris or accidental contact with the cutting line or blade.

**While operating the machine, always wear safety footwear. Do not operate the machine when barefoot or wearing open sandals.** This reduces the chance of injury to the feet from contact with a moving cutter, line or blade.

**While operating the machine, always wear long trousers.** Exposed skin increases the likelihood of injury from thrown objects.

**Keep bystanders away while operating the machine.** Thrown debris can result in serious personal injury.

**Always use two hands when operating the machine.** Holding the machine with both hands will avoid loss of control.

**Hold the machine by the insulated gripping surfaces only, because the cutting line or blade may contact hidden wiring.** Cutting line or blades contacting a "live" wire may make exposed metal parts of the machine "live" and could give the operator an electric shock.

**Always keep proper footing and operate the machine only when standing on the ground.** Slippery or unstable surfaces may cause a loss of balance or control of the machine.

**Do not operate the machine on excessively steep slopes.** This reduces the risk of loss of control, slipping and falling which may result in personal injury.

**When working on slopes, always be sure of your footing, always work across the face of slopes, never up or down and exercise extreme caution when changing direction.** This

reduces the risk of loss of control, slipping and falling which may result in personal injury.

**Keep all parts of the body away from the cutter, line or blade when the machine is operating. Before you start the machine, make sure the cutter, line or blade is not contacting anything.** A moment of inattention while operating the machine may result in injury to yourself or others.

**Do not operate the machine above waist height.** This helps prevent unintended cutter or blade contact and enables better control of the machine in unexpected situations.

**When cutting brush or saplings that are under tension, be alert for spring back.** When the tension in the wood fibres is released, the brush or sapling may strike the operator and/or throw the machine out of control.

**Use extreme caution when cutting brush and saplings.** The slender material may catch the blade and be whipped toward you or pull you off balance.

**Maintain control of the machine and do not touch cutters, lines or blades and other hazardous moving parts while they are still in motion.** This reduces the risk of injury from moving parts.

**Carry the machine with the machine switched off and away from your body.** Proper handling of the machine will reduce the likelihood of accidental contact with a moving cutter, line or blade.

**When transporting or storing the machine, always fit the cover on metal blades.** Proper handling of the machine will reduce the likelihood of accidental contact with the blade.

**Only use replacement cutters, lines, cutting heads and blades specified by the manufacturer.** Incorrect replacement parts may increase the risk of breakage and injury.

**When clearing jammed material or servicing the machine, make sure the switch is off and the battery pack is removed.** Unexpected starting of the machine while clearing jammed material or servicing may result in serious personal injury.

## **Blade thrust causes and related warnings**

Blade thrust is a sudden sideways, forward or backward motion of the machine, which may occur when the blade jams or catches on an object such as a sapling or a tree stump. It can be violent enough to cause the machine and/or operator to be propelled in any direction, and possibly lose control of the machine.

Blade thrust and its related hazards can be avoided by taking proper precautions as given below.

**Maintain a firm grip with both hands on the machine and position your arms to resist blade thrust. Position your body to the left side of the machine.** Blade thrust can increase the risk of injury due to the machine moving unexpectedly. Blade thrust can be controlled by the operator if proper precautions are taken.

**If the blade binds, or when interrupting a cut for any reason, switch the machine off and hold the machine motionless in the material until the blade comes to a complete stop. While the blade is binding, never attempt to remove the machine from the material or pull the machine backward while the blade is in motion, otherwise blade thrust may occur.** Investigate and take corrective actions to eliminate the cause of blade binding.

**Do not use blunt or damaged blades.** Blunt or damaged blades increase the risk of jamming or catching on an object, resulting in blade thrust.

**Always maintain good visibility of the material being cut.** Blade thrust is more likely to occur in areas where it is difficult to see the material being cut.

**If you are approached by another person while operating the machine, switch the machine off.** There is an increased risk of injury to other persons being struck by the moving blade in the event of blade thrust.

## **ADDITIONAL SAFETY WARNINGS**

Never allow children, persons with reduced physical, sensory or mental capabilities or lack of experience and knowledge or people unfamiliar with these instructions to use the machine, local regulations may restrict the age of the operator.

Keep any ventilation openings clear of debris.

**Keep cutting tools sharp and clean.** Properly maintained cutting tools with sharp cutting edges are less likely to bind and are easier to control. Sharpening and maintenance of the **cutting accessory** should only be performed by an authorised service centre. Uneven sharpening of the blades can lead to imbalance of the cutting head during operation and to an increased risk of accidents for the user of the tool.

Do not use an attachment extension with this tool attachment. The additional length will make this attachment difficult to control and could cause injury.

Use the shoulder strap to reduce user fatigue and help in maintaining control of the tool during use.

Do not wear multiple shoulder straps simultaneously. When wearing a shoulder strap, ensure that no other wearable interferes with the release and removal of the strap.

Do not use the tool near anything that is burning or smoking such as cigarettes, matches, or hot ashes.

To reduce the risk of health hazards from vapours or dust, do not use tool near toxic, carcinogenic or other hazardous materials such as asbestos, arsenic, barium, beryllium, lead, pesticides or other health endangering materials.

Use care when using around decorative plants and other obstacles. Accessories will cut/damage many materials.

Do not operate the tool without the guard in place. The guard must be attached properly during use. Operating the tool without the guard will cause serious injury.

Do not operate the tool without the front handle and hip barrier in place. The front handle must be attached properly during use.

Do not use the tool as an edger. Do not tilt tool to create a right angle to the ground. Keep brush cutter head parallel to the ground. Guard cannot protect against flying debris in this orientation

Brace for unexpected movement when contact is made with a hard object. Loss of control could result in serious injury.

Thrown objects may ricochet off of hard surfaces, such as walls, trees, and rocks and cause injury. When possible, do cutting by hand in closed in areas.

Clear the work area before each use. Remove all objects, such as cords, lights, wires, or strings which can be thrown or become entangled in the cutting means.

Beware of thrown objects; keep all bystanders, children, and pets at least 15 m away from work area.

Do not operate in poor lighting. The operator requires a clear view of the work area to identify potential hazards.

Inspect the product before each use. Check for loose fasteners, etc. Make sure all guards and handles are properly and securely attached. Replace any damaged parts before use. Check for battery pack leaks.

Do not modify the product in any way.

Do not allow children or untrained individuals to use the product.

Wear full eye and hearing protection while operating the product. If working in an area where there is a risk of falling objects, wear appropriate head protection.

Secure long hair so it is above shoulder level to prevent entanglement in moving parts.

Do not use the product when you are tired, ill, or under the influence of alcohol, drugs, or medication.

Keep firm footing and balance. Do not overreach. Overreaching can result in loss of balance or exposure to hot surfaces.

Before starting the product, make sure the cutting blades will not come in contact with anything.

Blades are sharp. When handling the blade assembly, wear non-slip, heavy duty protective gloves. Never touch the blade nor service the product unless the battery pack is removed.

**WARNING!** If the product is dropped, suffers heavy impact, or begins to vibrate abnormally, immediately stop the product and inspect for damage or identify the cause of the vibration. Any damage should be properly repaired or replaced by an authorised service centre.

Remove the battery pack before starting any work on the machine.

Do not dispose of used battery packs in the household refuse or by burning them. Milwaukee Distributors offer to retrieve old batteries to protect our environment.

Do not store the battery pack together with metal objects (short circuit risk).

Use only System M18 chargers for charging System M18 battery packs. Do not use battery packs from other systems.

Battery acid may leak from damaged batteries under extreme load or extreme temperatures. In case of contact with battery acid wash it off immediately with soap and water. In case of eye contact rinse thoroughly for at least 10 minutes and immediately seek medical attention.

**Warning!** To reduce the risk of fire, personal injury, and product damage due to a short circuit, never immerse your tool, battery pack or charger in fluid or allow a fluid to flow inside them. Corrosive or conductive fluids, such as seawater, certain industrial chemicals, and bleach or bleach containing products, etc., can cause a short circuit.

#### SPECIFIED CONDITIONS OF USE

This attachment is designed for removing smaller shrubs and bushes, cutting saplings, trimming, thinning, clearing weeds, cutting long grass and clearing nettles in domestic and hobby gardens.

Do not use this product in any other way as stated for normal use.

#### RESIDUAL RISK

Even when the product is used as prescribed, it is still impossible to completely eliminate certain residual risk factors. The following hazards may arise in use and the operator should pay special attention to avoid the following:

- Injury caused by vibration.  
Hold the product by designated handles and restrict working time and exposure.
- Exposure to noise can cause hearing injury.  
Wear ear protection and limit exposure.
- Injury due to flying debris  
Wear eye protection, heavy long trousers, gloves and substantial footwear at all times.
- Inhalation of toxic dusts.

#### NOTES FOR LI-ION BATTERIES

##### Use of Li-Ion batteries

Battery packs which have not been used for some time should be recharged before use.

Temperatures in excess of 50°C (122°F) reduce the performance of the battery pack. Avoid extended exposure to heat or sunshine (risk of overheating).

The contacts of chargers and battery packs must be kept clean.

For an optimum life-time, the battery packs have to be fully charged, after used.

To obtain the longest possible battery life remove the battery pack from the charger once it is fully charged.

For battery pack storage longer than 30 days:

Store the battery pack where the temperature is below 27°C and away from moisture

Store the battery packs in a 30% - 50% charged condition

Every six months of storage, charge the pack as normal.

##### Battery protection for Li-Ion Akkus

In extremely high torque, binding, stalling and short circuit situations that cause high current draw, the tool will vibrate for about 5 seconds, the fuel gauge will flash, and then the tool will turn OFF. To reset, release the trigger.

Under extreme circumstances, the internal temperature of the battery pack could raise too much. If this happens, the fuel gauge will flash until the battery pack cooled down. After the lights go off, the work may continue.

#### Transport of Lithium Batteries

Lithium-ion batteries are subject to the Dangerous Goods Legislation requirements.

Transportation of those batteries has to be done in accordance with local, national and international provisions and regulations.

- The user can transport the batteries by road without further requirements.
- Commercial transport of Lithium-Ion batteries by third parties is subject to Dangerous Goods regulations. Transport preparation and transport are exclusively to be carried out by appropriately trained persons and the process has to be accompanied by corresponding experts.

When transporting batteries:

- Ensure that battery contact terminals are protected and insulated to prevent short circuit.
- Ensure that battery pack is secured against movement within packaging.
- Do not transport batteries that are cracked or leak.

Check with forwarding company for further advice

#### OPERATION

Allow the tool to angle down, keeping at least 30 cm between the brush cutter head and any body part. Hold the tool just above the ground and swing the head side to side.

**NOTE:** The brush cutter will cut best when moved across the ground in the opposite direction of the arrow on the guard.

**WARNING!** Do not use tool as an edger. Do not tilt tool to create a right angle to the ground. Keep brush cutter head parallel to the ground. Guard cannot protect against flying debris in this orientation.

#### Materials to cut

Thick grass, brush, weeds, small diameter trees and saplings.

#### Cutting Tips

Make multiple passes in long growth to avoid blockages.

Avoid ornamental trees, shrubs, and plantings. Avoid contact with siding, fence posts, etc. They can all be damaged by the tool.

#### TRANSPORTATION AND STORAGE

Always turn off the tool when transporting from one location to another. Do not carry tool with finger on the trigger. Accidental starting can cause serious personal injury.

Remove the battery, cover the blade and allow it to cool before storing or transporting.

Carry the tool by the front handle to avoid accidental starting. Proper handling of the tool will prevent injury.

For transportation in vehicles, secure the product against movement or falling to prevent injury to persons or damage to the product.

Clean all foreign materials from the product. Store the product in a cool, dry, and well-ventilated place that is inaccessible to children. Keep away from corrosive agents, such as garden chemicals and de-icing salts. Do not store outdoors.

Do not immerse in water or spray with a hose. Do not clean with a pressure washer. Water entering a power tool will increase the risk of electric shock. Store tool indoors.

Do not store the power tool on or near to fertilizers or chemicals.

















#### MAINTENANCE









Clean and maintain the brush cutter before storage.

Use only Milwaukee accessories and Milwaukee spare parts. Should components need to be replaced which have not been described, please contact one of our Milwaukee service agents (see our list of guarantee/ service addresses).

If needed, an exploded view of the tool can be ordered. Please state the machine type printed as well as the six-digit No. on the label and order the drawing at your local service agents or directly at: Techtronic Industries GmbH, Max-Eyth-Straße 10, 71364 Winnenden, Germany.

#### SYMBOLS

	Please read the instructions carefully before starting the machine.
	CAUTION! WARNING! DANGER!
	Remove the battery pack before starting any work on the machine.
	Always wear goggles when using the machine.
	Wear ear protectors!
	Wear gloves!
	Wear a protective helmet. Wear ear protectors. Use safety glasses
	Wear safety shoes!
	Wear long trousers.
	Use both hands while operating.
	Keep bystanders at least 15 m (50 ft) away during use.
	Ensure that nobody is at risk of materials being catapulted out or falling.
	Beware of blade thrust.
	Keep hands and feet away from the blade
	WARNING - Disconnect battery before maintenance.
	Do not use with saw or edger blade.
	Never expose tool to rain.
	Place handle here.
	Accessory - Not included in standard equipment, available as an accessory.

	Do not dispose of waste batteries, waste electrical and electronic equipment as unsorted municipal waste. Waste batteries and waste electrical and electronic equipment must be collected separately. Waste batteries, waste accumulators and light sources have to be removed from equipment. Check with your local authority or retailer for recycling advice and collection point. According to local regulations retailers may have an obligation to take back waste batteries and Waste electrical and electronic equipment free of charge. Your contribution to re-use and recycling of waste batteries and waste electrical and electronic equipment helps to reduce the demand of raw materials. Waste batteries, in particular containing lithium and waste Electrical and electronic equipment contain valuable, recyclable materials, which can adversely impact the environment and the human health, if not disposed of in an environmentally compatible manner. Delete personal data from waste equipment, if any.
	No-load-speed
	Voltage
	Direct Current
	European Conformity Mark
	UK Conformity Mark
	Ukraine Conformity Mark
	EurAsian Conformity Mark

TECHNISCHE DATEN	M18 FOPH-BCA
Bauart	Akkufreischneider
Produktionsnummer	4914 98 02 XXXXX
Batteriespannung	18 V ---
Leerlaufdrehzahl, niedrige Drehzahl	0-4600 min <sup>-1</sup>
Leerlaufdrehzahl, mittlere Drehzahl	0-5400 min <sup>-1</sup>
Leerlaufdrehzahl, hohe Drehzahl	0-6200 min <sup>-1</sup>
Durchmesser Schneidmesser	230 mm
Gewicht nach EPTA-Prozedur 01/2014 (2.0 Ah ... 12.0 Ah)	4,76 ... 5,82 kg
Gewicht ohne Akku	4,33 kg
Gewicht Akku (M18B2 ... M18HB12)	0,43 kg ... 1,49 kg
Empfohlene Umgebungstemperatur beim Arbeiten	-18...+50 °C
Empfohlene Akkutypen	M18B...; M18HB...; M18FB...
Empfohlene Ladegeräte	M12-18...; M1418...; M18...
<b>Geräuschinformation:</b> Messwerte ermittelt entsprechend EN 62841. Der A-bewertete Geräuschpegel des Gerätes beträgt typischerweise: Schalldruckpegel / Unsicherheit K Schallleistungspegel / Unsicherheit K	81,3 dB(A) / 3 dB(A) 91,1 dB(A) / 3 dB(A)
<b>Gehörschutz tragen!</b>	
<b>Vibrationsinformationen:</b> Schwingungsgesamtwerte (Vektorsumme dreier Richtungen) ermittelt entsprechend EN 62841. Schwingungsemissionswert a <sub>w</sub> / Unsicherheit K Vibration vorderer Handgriff: Vibration hinterer Handgriff:	3,19 m/s <sup>2</sup> / 1,5 m/s <sup>2</sup> 2,35 m/s <sup>2</sup> / 1,5 m/s <sup>2</sup>

Technische Daten und Zulassungen der Aufsatzgeräte für die Verwendung auf verschiedenen Antriebseinheiten entnehmen Sie bitte aus den Betriebsanweisungen des verwendeten Aufsatzgerätes.

## ⚠️ WARNUNG!

Die angegebenen Schwingungsgesamtwerte und Geräuschemissionswerte wurden nach einem genormten Messverfahren gemäß EN 62841 gemessen und können für den Vergleich von Elektrowerkzeugen miteinander verwendet werden. Es kann für eine vorläufige Einschätzung der Belastung verwendet werden.

Der angegebene Schwingungs- und Geräuschemissionspegel repräsentiert die hauptsächlichlichen Anwendungen des Elektrowerkzeugs. Wenn allerdings das Elektrowerkzeug für andere Anwendungen, mit abweichenden Einsatzwerkzeugen oder ungenügender Wartung eingesetzt wird, können sich die Schwingungs- und Geräuschemissionen unterscheiden. Dies kann deren Wirkung über den gesamten Arbeitszeitraum deutlich erhöhen.

Bei der Abschätzung der Belastung durch Schwingungen und Lärm sollten auch die Zeiten berücksichtigt werden, in denen das Elektrowerkzeug ausgeschaltet ist oder zwar läuft, aber keine tatsächliche Arbeit verrichtet wird. Dies kann deren Wirkung über den gesamten Arbeitszeitraum deutlich reduzieren.

Legen Sie zusätzliche Sicherheitsmaßnahmen zum Schutz des Bedieners vor den Auswirkungen von Schwingungen- und / oder Lärm fest, wie z. B.: Wartung des Werkzeugs und des Zubehörs, Warmhalten der Hände, Organisation der Arbeitsabläufe.

## ⚠️ WARNUNG! Lesen Sie alle Sicherheitshinweise, Anweisungen, Darstellungen und Spezifikationen für dieses Elektrowerkzeug.

Versäumnisse bei der Einhaltung der nachstehenden Anweisungen können elektrischen Schlag, Brand und/oder schwere Verletzungen verursachen. **Bewahren Sie alle Sicherheitshinweise und Anweisungen für die Zukunft auf.**

## SICHERHEITSHINWEISE AKKUFREISCHNEIDER

**Das Gerät nicht bei schlechtem Wetter verwenden, vor allem nicht, wenn Blitzschlaggefahr droht.** So vermindern Sie die Gefahr, von einem Blitz getroffen zu werden.

**Den Einsatzbereich des Geräts vor Gebrauch gründlich auf wildlebende Tiere kontrollieren.** Wildtiere können durch das Gerät verletzt werden.

**Den Einsatzbereich sorgfältig prüfen und Steine, Stöcke, Drähte, Knochen oder sonstige Fremdkörper entfernen.** Weggeschleuderte Fremdkörper können zu Verletzungen führen.

**Die Schneidvorrichtung und das Schneidwerk vor Gebrauch auf beschädigte Teile kontrollieren.** Beschädigte Teile erhöhen das Verletzungsrisiko.

**Die Nenndrehzahl des Messers muss mindestens so hoch wie die maximale Drehzahl sein, die auf dem Gerät angegeben ist.** Messer, die schneller als ihre angegebene Nenndrehzahl drehen, können brechen und auseinanderfallen.

**Tragen Sie Schutzbrille, Gehörschutz und Schutzhandschuhe.** Das Tragen angemessener Schutzausrüstung verringert das Verletzungsrisiko durch umherfliegende Kleinteile oder den unbeabsichtigten Kontakt mit Schneidfäden oder Messer.

**Beim Betreiben des Geräts immer Sicherheitsschuhe tragen.** Das Gerät nicht barfuß oder mit offenen Schuhen betreiben. So vermeiden Sie Fußverletzungen durch den Kontakt mit dem rotierenden Schneidwerkzeug, Schneidfäden oder Messer.

**Beim Betreiben der Maschine immer lange Hosen tragen.** Nackte Haut erhöht das Verletzungsrisiko durch weggeschleudertes Material.

**Umstehende Personen während des Gebrauchs fernhalten.** Weggeschleuderte Teile können schwere Verletzungen verursachen.

**Das Gerät bei Gebrauch immer mit beiden Händen führen.** Das Führen des Geräts mit beiden Händen verhindert, dass Sie die Kontrolle über das Gerät verlieren.

**Halten Sie das Gerät stets an den isolierten Griffflächen für den Fall, dass Schneidfäden oder Messer mit Stromleitungen in Kontakt kommen.** Bei Kontakt mit einem stromführenden Kabeln können auch die Metallteile des Werkzeugs stromführend werden und dem Bediener einen Stromschlag versetzen.

**Achten Sie stets auf einen festen Stand und betreiben Sie das Gerät nur, wenn Sie auf dem Boden stehen.** Rutschige oder instabile Untergründe können dazu führen, dass Sie das Gleichgewicht oder die Kontrolle über das Werkzeug verlieren.

**Das Gerät nicht an extrem steilen Hängen verwenden.** So lassen sich Kontrollverlust, Rutsch- und Sturzrisiko verringern und Verletzungen vermeiden.

**Bei Arbeiten am Hang auf einen sicheren Stand achten und immer quer zum Hang arbeiten. Niemals längs zur Hangneigung arbeiten und extreme Vorsicht beim Richtungswechsel walten lassen.** So verringern Sie Kontrollverlust, Rutsch- und Sturzrisiko und vermeiden Verletzungen.

**Halten Sie während des Betriebs alle Körperteile fern von Schneidwerkzeuge, Schneidfäden oder Messer. Stellen Sie vor dem Starten des Geräts sicher, dass Schneidwerkzeug, Schneidfäden oder Messer nichts berühren.** Schon ein kurzer Moment der Unachtsamkeit während des Betriebs des Geräts kann zu schweren Verletzungen führen.

**Das Gerät nicht über Hüfthöhe führen.** So lässt sich der unbeabsichtigte Kontakt mit dem Schneidwerkzeug oder dem Messer vermeiden und das Gerät in unerwarteten Situationen besser kontrollieren.

**Beim Schneiden von Unterholz und jungen Bäumen, die unter Spannung stehen, auf zurückschnellende Zweige achten.** Wenn sich die Spannung im Holz löst, können Büsche oder junge Bäume den Bediener treffen und/oder das Gerät außer Kontrolle geraten lassen.

**Seien Sie besonders vorsichtig beim Schneiden von Unterholz und jungen Bäumen.** Das dünne Material kann sich im Messer verfangen und auf Sie zurückschlagen oder Sie aus dem Gleichgewicht bringen.

**Behalten Sie immer die Kontrolle über das Gerät und berühren Sie Schneidwerk, Schneidfäden oder Messer und sonstige gefährlichen rotierenden Teile nicht, solange sie noch in Bewegung sind.** So verringern Sie das Verletzungsrisiko durch rotierende Teile.

**Das Gerät nur ausgeschaltet transportieren und dabei vom Körper fernhalten.** Der vorschriftsmäßige Umgang mit dem Gerät verringert das Risiko eines unbeabsichtigten Kontakts mit dem rotierenden Schneidwerk, Faden oder Messer.

**Beim Transportieren oder Einlagern des Werkzeugs immer den Messerschutz aufsetzen.** Der vorschriftsmäßige Umgang mit dem Gerät verringert das Risiko eines unbeabsichtigten Kontakts mit dem Messer.

**Nur vom Hersteller angegebene Ersatzteile für Schneidwerke, Schneidfäden, Schneidköpfe und Messer verwenden.** Unzulässige Ersatzteile können zu Beschädigungen und Verletzungen führen.

**Vor dem Entfernen von Schnittresten oder vor Instandhaltungsarbeiten sicherstellen, dass der Hauptschalter ausgeschaltet und der Akku ausgesteckt ist.** Die unbeabsichtigte Aktivierung des Geräts beim Entfernen von Schnittresten oder bei Instandhaltungsarbeiten kann schwerwiegende Verletzungen zur Folge haben.

## Rückstoß – Ursachen und Warnhinweise

Unter Rückstoß versteht man das plötzliche Ausscheren des Geräts zur Seite, nach vorne oder hinten. Das kann vorkommen, wenn das Messer blockiert oder sich beispielsweise in einem jungen Trieb oder Baumstumpf verfängt. Der Rückstoß kann so heftig sein, dass Gerät und/oder Bediener abgedrängt werden und Sie die Kontrolle über das Gerät verlieren.

Durch die nachstehenden Vorsichtsmaßnahmen lassen sich Rückstöße und die damit einhergehenden Gefahren vermeiden.

**Halten Sie das Gerät mit beiden Händen gut fest und bereiten Sie sich darauf vor, mögliche Rückstöße mit den Armen abzufangen. Halten Sie sich links vom Gerät.** Ein Rückstoß kann das Verletzungsrisiko erhöhen, da sich das Gerät unerwartet bewegt. Durch geeignete Vorsichtsmaßnahmen lässt sich der Rückstoß kontrollieren.

**Wenn das Messer blockiert oder Sie den Schneidvorgang unterbrechen möchten, schalten Sie das Gerät aus und halten es fest, bis das Messer komplett stillsteht. Versuchen Sie niemals bei einem blockierten Messer, das laufende Gerät aus dem Material oder nach hinten zu ziehen. Andernfalls kann es zu einem Rückstoß kommen.** Ermitteln und beheben Sie die Ursache für das Blockieren des Messers.

**Keine stumpfen oder schadhafte Messer verwenden.** Stumpfe oder schadhafte Messer erhöhen das Risiko, dass das Messer blockiert oder sich verfängt und es zu einem Rückstoß kommt.

**Achten Sie auf freie Sicht auf das Schnittgut.** Rückstöße kommen häufiger vor, wenn Sie nicht genau sehen können, was Sie schneiden.

**Schalten Sie das Gerät aus, wenn sich Ihnen während der Arbeit eine andere Person nähert.** Bei einem Rückstoß besteht für umstehende Personen ein erhöhtes Risiko, durch das rotierende Messer verletzt zu werden.

## ZUSÄTZLICHE SICHERHEITSHINWEISE

Niemals zulassen, dass Kinder, Personen mit eingeschränkter körperlicher, sensorischer oder geistiger Leistungsfähigkeit oder fehlender Erfahrung und Kenntnissen oder Personen, die mit dieser Gebrauchsanleitung nicht vertraut sind, diese Maschine benutzen. Lokale Vorschriften können das Alter des Bedieners einschränken.

Lüftungsöffnungen stets frei und sauber halten.

**Schneidwerkzeuge immer scharf und sauber halten.** Ordnungsgemäß instandgehaltene Schneidwerkzeuge mit scharfen Klingen blockieren weniger leicht und sind besser zu kontrollieren. Das Nachschleifen und Warten von **Schneidwerkzeugzubehör** sollte nur durch ein autorisiertes Servicezentrum erfolgen. Das ungleichmäßige Nachschleifen der Messer kann zu unruhigen Bewegungen des Schneidkopfes führen und das Unfallrisiko für den Bediener erhöhen.

Verwenden Sie keine Verlängerung für den Werkzeugaufsatz. Die Verlängerung macht das Gerät schwer kontrollierbar und kann zu Verletzungen führen.

Verwenden Sie den Schultergurt, um die Arbeit zu erleichtern und eine bessere Kontrolle über das Gerät zu behalten.

Tragen Sie nicht mehrere Schultergurte gleichzeitig. Stellen Sie beim Verwenden eines Schultergurts sicher, dass keine anderen Kleidungsstücke das Öffnen und Abnehmen des Gurts behindern.

Das Gerät nicht in der Nähe von brennenden oder rauchenden Gegenständen wie Zigaretten, Streichhölzer oder heißer Asche verwenden.

Um gesundheitliche Risiken durch Dämpfe oder Stäube zu minimieren, das Gerät nicht in der Nähe von toxischen, karzinogenen oder sonstigen gefährlichen Gütern verwenden. Dazu zählen u. a. Asbest, Arsen, Barium, Beryllium, Blei, Pestizide oder andere gesundheitsschädliche Materialien.

Arbeiten Sie vorsichtig um Zierpflanzen und sonstige Hindernisse herum. Schneidzubehör kann viele Materialien zerschneiden/beschädigen.

Das Gerät nicht ohne Schutzabdeckung verwenden. Die Schutzabdeckung muss während des Betriebs immer montiert sein. Die Verwendung des Geräts ohne Schutzabdeckung kann schwere Verletzungen verursachen.

Das Gerät nicht ohne vorderen Griff und Hüftplatte verwenden. Der vordere Griff muss während des Betriebs immer montiert sein.

Das Gerät nicht als Kantenschneider verwenden. Das Gerät nicht im rechten Winkel zum Untergrund halten. Den Kopf des Freischneiders parallel zum Boden führen. Andernfalls schützt die Abdeckung nicht vor herausgeschleudertem Schnittgut.

Seien Sie auf unerwartete Bewegungen gefasst, falls es zu Berührungen mit harten Gegenständen kommt. Der Verlust der Kontrolle über das Gerät kann zu schweren Verletzungen führen.

Weggeschleudertes Material kann an harten Oberflächen wie Mauern, Bäumen oder Steinblöcken abprallen und Verletzungen verursachen. In engen Bereichen nach Möglichkeit manuell arbeiten.

Reinigen Sie vor jeder Benutzung den Arbeitsbereich. Entfernen Sie alle Gegenstände, wie Kabel, Lichter, Drähte oder Schnüre, die weggeschleudert werden können oder sich in der Schneidvorrichtung verfangen können.

Achten Sie darauf, dass Material weggeschleudert werden kann, weswegen umstehende Personen, Kinder und Haustiere einen Mindestabstand von 15 m zum Arbeitsbereich einzuhalten haben.

Nicht bei schlechter Beleuchtung verwenden. Der Benutzer braucht einen ungehinderten Blick auf den Arbeitsbereich, um mögliche Gefahren zu erkennen.

Untersuchen Sie das Gerät vor jeder Benutzung. Überprüfen Sie ob Verschlüsse oder andere Teile locker sind. Stellen Sie sicher, dass alle Schutzvorrichtungen und Griffe ordnungsgemäß und sicher befestigt sind. Ersetzen Sie vor der Benutzung alle beschädigten Teile. Überprüfen Sie ob der Akku ausläuft.

Nehmen Sie keinerlei Änderungen am Gerät vor.

Kinder oder ungeschulte Personen dürfen dieses Gerät nicht verwenden.

Tragen Sie bei Einsatz dieses Geräts vollen Augen- und Gehörschutz. Bei Arbeiten in Bereichen, wo die Gefahr herabfallender Teile besteht, muss Kopfschutz getragen werden.

Binden Sie lange Haare zurück, so dass diese sich über Schulterhöhe befinden um zu verhindern, dass sie sich in beweglichen Teilen verfangen.

Arbeiten Sie mit diesem Gerät nicht, wenn Sie müde oder krank sind, oder unter dem Einfluss von Alkohol, Drogen oder Medikamenten stehen.

Halten Sie immer das Gleichgewicht. Vermeiden Sie eine abnormale Körperhaltung. Überstrecken kann zu einem Verlust des Gleichgewichts oder Gefahren führen.

Vergewissern Sie sich vor dem Starten des Geräts, dass die Schneidmesser mit nichts in Kontakt geraten können.

Die Messer sind sehr scharf. Tragen Sie beim Umgang mit dem Schneidwerk rutschfeste, strapazierfähige Schutzhandschuhe. Berühren Sie die Messer niemals, wenn der Akku im Gerät steckt. Dasselbe gilt für Wartungsarbeiten.

**⚠️ Warnung! Wenn die Maschinen fallen gelassen wurde oder einen schweren Schlag erlitt oder ungewöhnlich vibriert, stoppen sie die Maschine sofort und überprüfen sie auf Schäden oder identifizieren Sie die Ursache der Vibration.** Jeder Schaden muß durch den autorisierten Kundendienst ordnungsgemäß repariert oder ausgetauscht werden.

Vor allen Arbeiten an der Maschine den Wechselakku herausnehmen

Verbrauchte Wechselakkus nicht ins Feuer oder in den Hausmüll werfen. Milwaukee bietet eine umweltgerechte Alt-Wechselakku-Entsorgung an; bitte fragen Sie Ihren Fachhändler.

Wechselakkus nicht zusammen mit Metallgegenständen aufbewahren (Kurzschlussgefahr).

Wechselakkus des Systems M18 nur mit Ladegeräten des Systems M18 laden. Keine Akkus aus anderen Systemen laden.

Unter extremer Belastung oder extremer Temperatur kann aus beschädigten Akkus Batteriefähigkeit auslaufen. Bei Berührung mit Batteriefähigkeit sofort mit Wasser und Seife abwaschen. Bei Augenkontakt sofort mindestens 10 Minuten gründlich spülen und unverzüglich einen Arzt aufsuchen.

**Warnung!** Um die durch einen Kurzschluss verursachte Gefahr eines Brandes, von Verletzungen oder Produktbeschädigungen zu vermeiden, tauchen Sie das Werkzeug, den Wechselakku oder das Ladegerät nicht in Flüssigkeiten ein und sorgen Sie dafür, dass keine Flüssigkeiten in die Geräte und Akkus eindringen. Korrodierende oder leitfähige Flüssigkeiten, wie Salzwasser, bestimmte Chemikalien und Bleichmittel oder Produkte, die Bleichmittel enthalten, können einen Kurzschluss verursachen.

#### BESTIMMUNGSGEMÄSSE VERWENDUNG

Dieser Aufsatz ist ausgelegt für das Entfernen kleiner Sträucher und Büsche, das Zurückschneiden junger Triebe, Rasentrimmen, Ausdünnen, das Entfernen von Unkraut, das Mähen von hohem Gras und das Entfernen von Brennnesseln in Gärten und Schrebergärten.

Dieses Gerät darf nur wie angegeben bestimmungsgemäß verwendet werden.

#### RESTRISIKEN

Selbst bei ordnungsgemäßem Gebrauch des Produkts lassen sich Restgefahren nicht vollständig ausschließen. Bei der Verwendung können folgende Risiken auftreten, weshalb der Bediener Folgendes beachten sollte:

- Durch Vibration verursachte Verletzungen. Halten Sie das Gerät an den dafür vorgesehenen Griffen und begrenzen Sie die Arbeits- und Expositionszeit.
- Lärmbelastung kann zu Gehörschädigungen führen. Tragen Sie einen Gehörschutz und schränken Sie die Expositionsdauer ein.
- Durch Schmutzpartikel verursachte Augenverletzungen. Tragen Sie immer eine Schutzbrille, feste lange Hosen, Handschuhe und festes Schuhwerk.
- Einatmen von giftigen Stäuben.

#### HINWEISE FÜR LI-ION-AKKUS

##### Gebrauch von Li-Ion-Akkus

Längere Zeit nicht benutzte Wechselakkus vor Gebrauch nachladen.

Eine Temperatur über 50°C vermindert die Leistung des Wechselakkus. Längere Erwärmung durch Sonne oder Heizung vermeiden.

Die Anschlusskontakte an Ladegerät und Wechselakku sauber halten.

Für eine optimale Lebensdauer müssen nach dem Gebrauch die Akkus voll geladen werden.

Für eine möglichst lange Lebensdauer sollten die Akkus nach dem Aufladen aus dem Ladegerät entfernt werden.

Bei Lagerung des Akkus länger als 30 Tage:  
Akku bei ca. 27°C und trocken lagern.  
Akku bei ca. 30%-50% des Ladezustandes lagern.  
Akku alle 6 Monate erneut aufladen.

##### Akkuüberlastschutz bei Li-Ion-Akkus

Bei Überlastung des Akkus durch sehr hohen Stromverbrauch, z.B. extrem hohe Drehmomente, plötzlichem Stopp oder Kurzschluss, vibriert das Elektrowerkzeug 5 Sekunden lang, die Ladeanzeige blinkt und das Elektrowerkzeug schaltet sich selbsttätig ab.

Zum Wiedereinschalten, den Schalterdrücker loslassen und dann wieder einschalten.  
Unter extremen Belastungen erhitzt sich der Akku zu stark. In diesem Fall blinken alle Lampen der Ladeanzeige bis der Akku abgekühlt ist. Nach Erlöschen der Ladeanzeige kann weitergearbeitet werden.

##### Transport von Li-Ion-Akkus

Lithium-Ionen-Akkus fallen unter die gesetzlichen Bestimmungen zum Gefahrguttransport.

Der Transport dieser Akkus muss unter Einhaltung der lokalen, nationalen und internationalen Vorschriften und Bestimmungen erfolgen.

- Verbraucher dürfen diese Akkus ohne Weiteres auf der Straße transportieren.
- Der kommerzielle Transport von Lithium-Ionen-Akkus durch Speditionsunternehmen unterliegt den Bestimmungen des Gefahrguttransports. Die Versandvorbereitungen und der Transport dürfen ausschließlich von entsprechend geschulten Personen durchgeführt werden. Der gesamte Prozess muss fachmännisch begleitet werden.

Folgende Punkte sind beim Transport von Akkus zu beachten:

- Stellen Sie sicher, dass die Kontakte geschützt und isoliert sind, um Kurzschlüsse zu vermeiden.
- Achten Sie darauf, dass der Akkupack innerhalb der Verpackung nicht verrutschen kann.
- Beschädigte oder auslaufende Akkus dürfen nicht transportiert werden.

Wenden Sie sich für weitere Hinweise an Ihr Speditionsunternehmen.

#### BEIDIENUNG

Führen Sie das Gerät schräg vom Körper weg und halten Sie einen Abstand von mindestens 30 cm zwischen Schneidkopf und Körper ein. Das Gerät knapp über dem Boden führen und den Schneidkopf hin und her schwingen.

**HINWEIS:** Der Freischneider erzielt die besten Ergebnisse, wenn er entgegengesetzt zur Richtung der Pfeile auf der Schutzabdeckung über den Boden geführt wird.

**WARNUNG!** Das Gerät nicht als Kantenschneider verwenden. Das Gerät nicht im rechten Winkel zum Untergrund halten. Den Kopf des Freischneiders parallel zum Boden führen. Andernfalls schützt die Abdeckung nicht vor herausgeschleudertem Schnittgut.

##### Schnittgut

Dichtes Gras, Gestrüpp, Unkraut, Bäume mit geringem Durchmesser und junge Triebe.

##### Tipps für gute Trimmergebnisse

Langes Gras in mehreren Durchgängen mähen, damit das Gerät nicht blockiert.

Zierbüsche, Sträucher und Pflanzungen meiden. Genügend Abstand zu Einfassungen, Zaunpfosten u. ä. einhalten, da sie durch den Trimmer beschädigt werden können.

#### TRANSPORT UND LAGERUNG

Das Gerät beim Ortswechsel immer ausschalten. Beim Tragen des Geräts den Finger vom Auslöser fernhalten. Versehentliches Einschalten kann zu schweren Verletzungen führen.

Vor dem Einlagern oder Transportieren den Akku entnehmen und abkühlen lassen und den Messerschutz anbringen.

Das Gerät am vorderen Griff tragen, um ein versehentliches Einschalten zu verhindern. Der sachgerechte Umgang mit dem Gerät verringert das Verletzungsrisiko.

Sichern Sie die Maschine beim Transport gegen Bewegung oder fallen, um Verletzungen und Beschädigung der Maschine zu verhindern.

Entfernen Sie alle Fremdkörper vom Produkt. Lagern Sie das Gerät an einem trockenen und gut belüfteten Ort, der Kindern keinen Zugang bietet. Das Produkt von korrodierend wirkenden Stoffen, wie Gartenchemikalien und Enteisungssalzen, fernhalten. Nicht im Freien lagern.

Nicht in Wasser eintauchen oder mit dem Gartenschlauch abspritzen. Nicht mit einem Hochdruckreiniger säubern. Wenn Wasser in ein Elektrogerät eindringt, erhöht sich das Stromschlagrisiko. Gerät in einem Innenraum lagern.

Das Elektrogerät nicht in der Nähe von Düngemitteln oder Chemikalien lagern.

#### WARTUNG

Den Freischneider vor dem Einlagern reinigen und warten.

Nur Milwaukee Zubehör und Milwaukee Ersatzteile verwenden. Bauteile, deren Austausch nicht beschrieben wurde, bei einer Milwaukee Kundendienststelle auswechseln lassen (Broschüre Garantie/Kundendienstadressen beachten).

Bei Bedarf kann eine Explosionszeichnung des Gerätes unter Angabe der Maschinen Type und der sechsstelligen Nummer auf dem Leistungsschild bei Ihrer Kundendienststelle oder direkt bei Techtronic Industries GmbH, Max-Eyth-Straße 10, 71364 Winnenden, Germany angefordert werden.

#### SYMBOLS

	Bitte lesen Sie die Gebrauchsanweisung vor Inbetriebnahme sorgfältig durch.
	ACHTUNG! WARNUNG! GEFAHR!
	Vor allen Arbeiten an der Maschine den Wechselakku herausnehmen
	Beim Arbeiten mit der Maschine stets Schutzbrille tragen.
	Gehörschutz tragen!
	Schutzhandschuhe tragen!
	Schutzhelm tragen. Gehörschutz tragen. Schutzbrille tragen.
	Sicherheitsschuhe tragen!
	Lange Hosen tragen.
	Das Gerät stets mit beiden Händen führen.
	Umstehende Personen haben während des Gebrauchs einen Mindestabstand von 15 m einzuhalten.

	Sicherstellen, dass umstehende Personen nicht von herausgeschleuderten oder herunterfallenden Materialien getroffen werden.
	Auf einen Rückstoß gefasst sein.
	Hände und Füße vom Messer fernhalten.
	WARNUNG: Vor Wartungsarbeiten den Akku entnehmen.
	Nicht mit Säge oder Kantenschneider verwenden.
	Die Maschine nicht dem Regen aussetzen.
	Den Griff hier montieren.
	Zubehör - Im Lieferumfang nicht enthalten, empfohlene Ergänzung aus dem Zubehörprogramm.
	Altballerrien, Elektro- und Elektronik-Altgeräte dürfen nicht zusammen mit dem Hausmüll entsorgt werden. Altballerrien, Elektro- und Elektronik-Altgeräte sind getrennt zu sammeln und zu entsorgen. Entfernen Sie Altballerrien, Altakkumulatoren und Leuchtmittel vor dem Entsorgen aus den Geräten. Erkundigen Sie sich bei den örtlichen Behörden oder bei Ihrem Fachhändler nach Recyclinghöfen und Sammelstellen. Je nach den örtlichen Bestimmungen können Einzelhändler verpflichtet sein, Altballerrien, Elektro- und Elektronik-Altgeräte kostenlos zurückzunehmen. Tragen Sie durch Wiederverwendung und Recycling Ihrer Altballerrien, Elektro- und Elektronik-Altgeräte dazu bei, den Bedarf an Rohmaterialien zu verringern. Altballerrien (vor allem Lithium-Ionen-Batterien), Elektro- und Elektronik-Altgeräte enthalten wertvolle, wiederverwertbare Materialien, die bei nicht umweltgerechter Entsorgung negative Auswirkungen auf die Umwelt und Ihre Gesundheit haben können. Löschen Sie vor der Entsorgung möglicherweise auf Ihrem Altgerät vorhandene personenbezogene Daten.
	Leerlaufdrehzahl
	Spannung
	Gleichstrom
	Europäisches Konformitätszeichen
	Britisches Konformitätszeichen
	Ukrainisches Konformitätszeichen
	001
	Euroasiatisches Konformitätszeichen

CARACTÉRISTIQUES TECHNIQUES		M18 FOPH-BCA
Type	Débroussailluse sans fil	
Numéro de série	4914 98 02 XXXXXX	
Voltage batterie	18 V ---	
Vitesse de rotation à vide, à basse vitesse	0-4600 min <sup>-1</sup>	
Vitesse de rotation à vide, à vitesse moyenne	0-5400 min <sup>-1</sup>	
Vitesse de rotation à vide, à vitesse élevée	0-6200 min <sup>-1</sup>	
Diamètre de la lame de coupe	230 mm	
Poids suivant EPTA-Procédure 01/2014 (2.0 Ah ... 12.0 Ah)	4,76 ... 5,82 kg	
Poids sans accu	4,33 kg	
Poids de l'accu (M18B2 ... M18HB12)	0,43 kg ... 1,49 kg	
Température conseillée lors du travail	-18...+50 °C	
Batteries conseillées	M18B...; M18HB...; M18FB...	
Chargeurs de batteries conseillés	M12-18...; M1418...; M18...	

**Informations sur le bruit:** Valeurs de mesure obtenues conformément à la EN 62841.

Les mesures réelles (des niveaux acoustiques de l'appareil sont :

Niveau de pression acoustique / Incertitude K	81,3 dB(A) / 3 dB(A)
Niveau d'intensité acoustique / Incertitude K	91,1 dB(A) / 3 dB(A)

**Toujours porter une protection acoustique!**

**Informations sur les vibrations:** Valeurs totales des vibrations (somme vectorielle de trois sens) établies conformément à EN 62841.

Valeur d'émission vibratoire a<sub>v</sub> / Incertitude K

Vibrations poignée antérieure	3,19 m/s <sup>2</sup> / 1,5 m/s <sup>2</sup>
Vibrations poignée postérieure	2,35 m/s <sup>2</sup> / 1,5 m/s <sup>2</sup>

Pour les données techniques et les homologations des têtes à utiliser sur les différentes unités de motorisation, voir les instructions de la tête utilisée.

## **A** AVERTISSEMENT!

Le niveau de vibration et d'émissions sonores indiqué dans cette fiche de données a été mesuré en respect d'une méthode standard de test selon la norme EN 62841 et peut être utilisé pour comparer les outils entre eux. Il peut être utilisé pour évaluation préliminaire de l'exposition.

Le niveau de vibration et d'émissions sonores déclaré correspond à l'application principale de l'outil. Cependant, si l'outil est utilisé pour des applications différentes, avec différents accessoires ou est mal entretenu, les vibrations et les émissions sonores peuvent différer. Cela peut augmenter considérablement le niveau d'exposition au cours de la période de travail totale.

Une estimation du niveau d'exposition aux vibrations et au bruit devrait également tenir compte des temps d'arrêt de l'outil ou des périodes où il est en marche mais n'effectue pas réellement le travail. Cela peut réduire considérablement le niveau d'exposition au cours de la période de travail totale.

Identifier des mesures de sécurité supplémentaires pour protéger l'opérateur des effets des vibrations et/ou du bruit tels que : l'entretien de l'outil et des accessoires, le maintien au chaud des mains, l'organisation des processus de travail.

**A** AVERTISSEMENT! Lire tous les avertissements de sécurité, les instructions opérationnelles, les illustrations et les spécifications fournies avec cet outil électrique. La non observance des instructions mentionnées ci-dessous peut causer des chocs électriques, des incendies ou de graves blessures.

**Conserver tous les avertissements et toutes les instructions pour pouvoir s'y reporter ultérieurement.**

## CONSIGNES DE SÉCURITÉ RELATIVES À LA DÉBROUSSAILLEUSE SANS FIL

**N'utilisez pas cet appareil en cas de mauvais temps, surtout en cas d'orage.** Ceci permet de réduire la probabilité d'être frappé par la foudre.

**Vérifier minutieusement qu'aucun animal sauvage ne se trouve dans la zone où sera utilisé l'appareil.** Cet appareil pourrait les blesser.

**Vérifier soigneusement la zone où sera utilisé l'appareil et retirez les pierres, les bâtons, les fils, les os et tout autre objet étranger.** La projection de corps étrangers peut provoquer des blessures.

**Avant d'utiliser l'appareil, vérifiez que le dispositif de coupe et le mécanisme de coupe ne comportent pas de pièces endommagées.** La présence de pièces endommagées augmente le risque de blessure.

**Suivez les instructions pour changer les accessoires.** Des écrous de blocage ou des vis mal serré(e)s sur la lame augmentent le risque d'endommagement ou de détachement de la lame.

**La vitesse de rotation nominale de la lame doit être au moins égale à la vitesse de rotation maximale indiquée sur l'appareil.** Une lame qui tourne plus vite que la vitesse nominale indiquée peut se casser et se détacher.

**Portez des lunettes de protection, une protection auditive et des gants de protection.** Le port d'un équipement de protection approprié réduit le risque de blessure dues à des petites pièces projetées ou à un contact accidentel avec le fil de coupe ou la lame.

**Lorsque vous utilisez la machine, portez toujours des chaussures de sécurité. N'utilisez pas l'appareil pieds nus ou avec des chaussures ouvertes.** Cela évitera les blessures au pied causées par le contact avec l'outil de coupe, le fil de coupe ou la lame en rotation.

**Lorsque vous utilisez la machine, portez toujours un pantalon long.** Une peau exposée augmente le risque de blessure par des objets projetés.

**Tenez les personnes présentes à l'écart pendant l'utilisation.** Les pièces projetées peuvent entraîner des blessures graves.

**Tenez toujours l'appareil avec les deux mains lors de son utilisation.** Le fait de tenir l'appareil avec les deux mains vous évite de perdre le contrôle de l'appareil.

**Tenez toujours l'appareil par les surfaces de préhension isolées au cas où le fil de coupe ou la lame entreraient en contact avec des câbles électriques.** En cas de contact avec un câble sous tension, les parties métalliques de l'appareil peuvent elles aussi être conductrices et électrocutées l'opérateur.

**Veillez toujours à ce que l'appareil soit bien stable et utilisez-le uniquement si vous êtes debout sur le sol.** Les surfaces glissantes ou instables peuvent vous faire perdre l'équilibre ou le contrôle de l'appareil.

N'utilisez pas l'appareil dans des pentes extrêmement raides. Cela permet de réduire la perte de contrôle de l'appareil ainsi que les risques de glissade et de chute, et de prévenir les blessures.

**Lorsque vous travaillez en pente, veillez à avoir un bon appui au sol et travaillez toujours à angle droit par rapport à la pente. Ne travaillez jamais dans le sens de la longueur de la pente et faites preuve d'une extrême prudence lorsque vous changez de direction.** Cela réduira le risque de perte de contrôle, de glissade et de chute et évite les blessures.

**Lorsque l'appareil est en cours de fonctionnement, tenez toutes les parties de votre corps éloignées de l'outil de coupe, du fil de coupe ou de la lame. Avant de démarrer l'appareil, assurez-vous que l'outil de coupe, le fil de coupe ou la lame ne touche rien.** Même un bref instant d'inattention pendant le fonctionnement de l'appareil suffit pour provoquer des blessures graves.

Ne dirigez pas l'appareil au-dessus de la taille. Cela permettra d'éviter tout contact involontaire avec l'outil de coupe ou la lame et facilitera le contrôle de la machine dans des situations inattendues.

**Lors de la coupe de broussailles et de jeunes arbres qui sont soumis à une tension, faites attention aux branches qui rebondissent.** Si la tension dans les fibres de bois se relâche, les broussailles ou les jeunes arbres peuvent heurter l'opérateur et/ou rendre l'appareil incontrôlable.

**Soyez extrêmement prudent lors du tronçonnage des broussailles et des jeunes arbres.** Les débris fins peuvent frapper la lame et être rejetés vers vous ou vous déséquilibrer.

**Gardez toujours le contrôle de l'appareil et ne touchez pas le mécanisme de coupe, le fil de coupe ou la lame et autres pièces rotatives dangereuses tant qu'ils sont encore en mouvement.** Cela permet de réduire le risque de blessures dues aux pièces en rotation.

**Ne transportez la machine que lorsqu'elle est éteinte et éloignez-la du corps.** Bien manipuler l'appareil permet de réduire le risque de contact accidentel avec le mécanisme de coupe, le fil ou la lame en rotation.

**Lors du transport ou du stockage de l'outil, toujours remettre le protège-lame.** Bien manipuler l'appareil permet de réduire le risque de contact accidentel avec la lame.

**Utiliser uniquement les pièces de rechange indiquées par le fabricant pour les mécanismes de coupe, les fils de coupe, les têtes de coupe et les lames.** Les pièces de rechange non autorisées peuvent entraîner des dommages et des blessures.

**Avant d'enlever les déchets de coupe ou de nettoyer, s'assurer que l'interrupteur principal est éteint et que l'accu est débranché.** La mise en marche accidentelle de l'appareil lors du retrait de déchets de coupe ou lors de travaux d'entretien peut entraîner des blessures graves.

### Recul – Causes et avertissements associés

Le recul est la déviation soudaine de l'outil sur le côté, vers l'avant ou vers l'arrière. Cela peut se produire lorsque la lame se bloque ou se coince dans une jeune pousse ou une souche, par exemple. Le recul peut être si brutal que l'outil et/ou l'utilisateur sont repoussés, entraînant ainsi une perte de contrôle de l'outil.

Les mesures de précaution suivantes permettent d'éviter les reculs et les risques qui en découlent.

**Saisissez l'appareil fermement des deux mains et préparez-vous à amortir les éventuels rebonds avec vos bras. Tenez-vous à gauche de l'appareil.** Un recul peut augmenter le risque de blessure, car l'appareil se déplace de manière inattendue. Des précautions appropriées permettent de contrôler le recul.

**Si la lame se bloque ou si vous souhaitez interrompre la coupe, éteignez l'appareil et maintenez-le fermement jusqu'à ce que la lame soit complètement immobile. Lorsque la lame est bloquée, n'essayez jamais de tirer l'appareil en marche hors du matériau à couper ou vers l'arrière. Sinon, vous risqueriez de provoquer un recul.** Déterminez et éliminez la cause du blocage de la lame.

**N'utilisez pas une lame émoussée ou endommagée.** Une lame émoussée ou endommagée augmente le risque de blocage ou d'accrochage de la lame et de recul.

**Veillez à avoir une vue dégagée sur le matériau à couper.** Les reculs sont plus fréquents lorsque vous ne pouvez pas bien voir ce que vous coupez.

**Si quelqu'un s'approche de vous pendant le travail, éteignez l'appareil.** En cas de rebond, les personnes se trouvant à proximité risquent d'être blessées par la lame en rotation.

## CONSIGNES DE SÉCURITÉ SUPPLÉMENTAIRES

Ne jamais permettre que des enfants, des personnes ayant des capacités physiques, sensorielles ou mentales réduites ou qui ne possèdent pas d'expérience et/ou une connaissance spécifique ou également des personnes n'ayant pas familiarité avec les présentes instructions d'emploi utilisent cette machine. Les normes locales peuvent limiter l'âge de l'opérateur.

Toujours maintenir les orifices de ventilation libres et propres.

**Toujours maintenir les outils de coupe aiguisés et propres.** Les outils de coupe bien entretenus et dont les lames sont tranchantes se bloquent moins facilement et sont plus faciles à contrôler. L'affûtage et l'entretien des **accessoires des outils de coupe** doivent être effectués uniquement par un centre de service agréé. L'affûtage irrégulier des lames peut entraîner des mouvements non circulaires de la tête de coupe et un risque accru d'accident pour l'utilisateur.

N'utilisez pas de rallonge pour l'accessoire de l'outil. La rallonge rend l'outil difficile à contrôler et peut entraîner des blessures.

Pour faciliter le travail et garder un meilleur contrôle de l'outil, utilisez la bandoulière.

Ne portez pas plusieurs bandoulières à la fois. Lorsque vous portez une bandoulière, assurez-vous qu'aucun autre vêtement ne gêne l'ouverture et le retrait de la bandoulière.

N'utilisez pas l'appareil près d'un élément qui brûle ou qui fume, comme des cigarettes, des allumettes ou des cendres chaudes.

Afin de minimiser les risques pour la santé liés aux vapeurs ou aux poussières, il convient de ne pas utiliser l'appareil à proximité de produits toxiques, cancérigènes ou autres produits dangereux, tels que l'amiante, l'arsenic, le baryum, le béryllium, le plomb, les pesticides ou autres matériaux nocifs pour la santé.

Faites attention lorsque vous utilisez l'appareil autour des plantes ornementales et autres obstacles. Les accessoires de coupe peuvent couper/endommager de nombreux matériaux.

N'utilisez pas l'appareil sans son cache de protection. Le cache de protection doit toujours être monté pendant l'utilisation. L'utilisation de l'appareil sans cache de protection peut entraîner des blessures graves.

N'utilisez pas l'appareil sans la poignée avant et la plaque de hanche. La poignée avant doit toujours être montée pendant l'utilisation.

N'utilisez pas l'appareil comme coupe-bordure. Ne tenez pas l'appareil en biais, perpendiculairement au sol. Maintenez la tête de la débroussailluse parallèle au sol. Dans le cas contraire, le cache ne protège pas contre les projections de débris.

Préparez-vous à un mouvement inattendu en cas de contact avec un objet dur. Toute perte de contrôle de l'appareil peut provoquer des blessures graves.

Les objets projetés peuvent ricocher sur des surfaces dures, telles que des murs, des arbres et des rochers et provoquer des blessures. Dans la mesure du possible, effectuez les coupes à la main dans des endroits fermés.

Avant toute utilisation, nettoyez la zone de travail. Retirez tous les objets comme les câbles, les lampes, les fils ou les cordes qui pourraient être éjectés ou être atrapés dans le dispositif de coupe.

N'oubliez pas que du matériau peut être projeté ; par conséquent, les personnes, les enfants et les animaux domestiques présents doivent se trouver à une distance minimale de 15 m par rapport à la zone de travail.

Ne pas travailler avec un mauvais éclairage. L'opérateur a besoin d'une visibilité nette de la zone de travail afin de pouvoir identifier les risques éventuels.

Vérifiez le produit avant utilisation. Vérifiez l'absence d'éléments desserrés et resserrez-les au besoin. Assurez-vous que toutes les protections et toutes les poignées sont bien en place et bien verrouillées. Remplacez toute pièce endommagée avant utilisation.

N'effectuez aucune modification sur l'appareil.

Les enfants et les personnes non formées ne doivent pas utiliser cet appareil.

Lorsque vous utilisez cet appareil, portez une protection oculaire et une protection auditive intégrales. En cas de travaux dans des zones où il existe un risque de chute de pièces, le port d'un casque de protection est obligatoire.

Attachez les cheveux longs au-dessus du niveau des épaules afin d'éviter qu'ils ne se prennent dans les parties en mouvement.

N'utilisez pas cet appareil lorsque vous êtes fatigué, malade, ou sous l'influence de l'alcool, de drogues ou de médicaments.

Gardez un bon appui et un bon équilibre. Ne travaillez pas en extension. Le travail en extension peut entraîner une perte d'équilibre et s'avérer dangereux.

Avant de démarrer l'appareil, assurez-vous que les lames de coupe n'entrent en contact avec rien.

Les lames sont très tranchantes. Lors de la manipulation de mécanisme de coupe, portez des gants de protection antidérapants et résistants. Ne touchez jamais les lames lorsque l'accu se trouve dans l'appareil. Cela vaut aussi pour les travaux d'entretien.

**AVERTISSEMENT! Si la machine est tombée, a subi un choc important ou se met à vibrer de façon anormale, arrêtez-la immédiatement et recherchez les dommages éventuels ou identifiez la cause des vibrations.** Toute pièce endommagée doit être correctement remplacée ou réparée par un service après-vente agréé.

Avant tous travaux sur la machine retirer l'accu interchangeable.

Ne pas jeter les accus interchangeables usés au feu ou avec les déchets ménagers. Milwaukee offre un système d'évacuation écologique des accus usés.

Ne pas conserver les accus interchangeables avec des objets métalliques (risque de court-circuit)

Ne charger les accus interchangeables du système M18 qu'avec le chargeur d'accus du système M18. Ne pas charger des accus d'autres systèmes.

En cas de conditions ou températures extrêmes, du liquide caustique peut s'échapper d'un accu endommagé. En cas de contact avec le liquide caustique de la batterie, laver immédiatement avec de l'eau et du savon. En cas de contact avec les yeux, rincer soigneusement avec de l'eau et consulter immédiatement un médecin.

**Avertissement!** Pour réduire le risque d'incendie, de blessures corporelles et de dommages causés par un court-circuit, ne jamais immerger l'outil, le bloc-piles ou le chargeur dans un liquide ou laisser couler un fluide à l'intérieur de celui-ci. Les fluides corrosifs ou conducteurs, tels que l'eau de mer, certains produits chimiques industriels, les produits de blanchiment ou de blanchiment, etc., peuvent provoquer un court-circuit.

#### UTILISATION CONFORME AUX PRESCRIPTIONS

Cet accessoire est conçu pour enlever les petits arbustes et les buissons, tailler les jeunes pousses, tondre le gazon, éclaircir, enlever les mauvaises herbes, tondre l'herbe haute et enlever les orties dans les jardins et les jardins ouvriers.

Ne pas utiliser ce produit de manière non conforme à l'utilisation normale.

#### RISQUES RÉSIDUELS

Même en cas d'utilisation correcte du produit il n'est pas possible d'exclure complètement des risques résiduels. Pendant l'utilisation les risques décrits ci-dessous pourront se présenter et par conséquent l'opérateur devra respecter les normes suivantes:

- Blessures causées par les vibrations. Tenir le dispositif à l'aide de ses poignées et limiter les temps de travail et d'exposition.
- L'exposition au bruit peut causer des dommages auditifs. Porter une protection auditive et limiter la durée de l'exposition.
- Lésions oculaires causées par des particules de déchets. Toujours porter des lunettes de sécurité, de pantalon long lourd, des gants et des chaussures robustes.
- Inhalation de gaz toxiques.

#### REMARQUE CONCERNANT LES ACCUS LI-ION

• Utilisation d'accus Li-Ion  
Des batteries qu'on n'a pas employées pendant longtemps devraient être rechargées avant leur usage.

Une température dépassant les 50°C réduit la durée de la batterie. Éviter l'exposition prolongée au soleil et aux sources de chaleur.

Tenir propres les contacts des accus et des chargeurs.

Pour une durée de vie optimale, les accus doivent être chargés à fond après l'utilisation.

Pour une plus longue durée de vie, enlevez les accus du chargeur quand celles-ci sont chargées.

En cas d'entreposage de la batterie pour plus de 30 jours:  
Entreposer la batterie à 27°C environ dans un endroit sec.  
Entreposer la batterie avec une charge d'environ 30% - 50%.  
Recharger la batterie tous les 6 mois.

• Protection des accus Li-Ion  
En cas d'une surcharge de l'accu à cause d'une très haute consommation de courant, par exemple suite à des couples extrêmement élevés, un arrêt soudain ou un court-circuit, l'outil électrique vibre pendant 5 secondes, l'indicateur de charge clignote et l'outil électrique se déconnecte automatiquement.  
Pour le ré-enclencher, relâcher le poussoir de l'interrupteur, puis enclencher à nouveau l'appareil.  
Sous des sollicitations extrêmes, l'accu s'échauffe trop fortement. Dans ce cas, tous les témoins de l'indicateur de charge clignotent jusqu'à ce que l'accu se soit refroidi. Il est possible de continuer à travailler dès que l'indicateur de charge s'est éteint.

• Transport des accus Li-Ion  
Les batteries lithium-ion sont soumises aux dispositions législatives concernant le transport de produits dangereux.

Le transport de ces batteries devra s'effectuer dans le respect des dispositions et des normes locales, nationales et internationales.

• Les utilisateurs peuvent transporter ces batteries sans restrictions.  
• Le transport commercial de batteries lithium-ion est réglé par les dispositions concernant le transport de produits dangereux. La préparation au transport et le transport devront être effectués uniquement par du personnel formé de façon adéquate. Tout le procédé devra être géré d'une manière professionnelle.

Durant le transport de batteries il faut respecter les consignes suivantes :

- S'assurer que les contacts soient protégés et isolés en vue d'éviter des courts-circuits.
- S'assurer que le groupe de batteries ne puisse pas se déplacer à l'intérieur de son emballage.
- Des batteries endommagées ou des batteries perdant du liquide ne devront pas être transportées.

Pour tout renseignement complémentaire veuillez vous adresser à votre transporteur professionnel.

#### FONCTIONNEMENT

Dirigez l'appareil en biais, loin du corps, en maintenant une distance d'au moins 30 cm entre la tête de coupe et toute partie du corps. Tenez l'appareil juste au-dessus du sol et faites pivoter la tête d'un côté à l'autre.

**REMARQUE :** Pour obtenir de meilleurs résultats, guidez la débroussailleuse au-dessus du sol dans le sens opposé aux flèches sur le cache de protection.

**AVERTISSEMENT !** N'utilisez pas l'appareil comme coupe-bordure. Ne tenez pas l'appareil en biais, perpendiculairement au sol. Maintenez la tête de la débroussailleuse parallèle au sol. Dans le cas contraire, le cache ne protège pas contre les projections de débris.

#### Matériaux à couper

Herbe épaisse, broussailles, mauvaises herbes, arbres de petit diamètre et jeunes pousses.

• Conseils pour de bons résultats de coupe  
Tondez l'herbe longue en plusieurs passages afin que l'appareil ne se bloque pas.

Évitez les buissons décoratifs, les arbustes et les plantes. Maintenez une distance suffisante par rapport aux bordures, poteaux de clôture et autres, car ils peuvent être endommagés par le le taille-bordures.

#### TRANSPORT ET STOCKAGE

Arrêtez toujours l'appareil lorsque vous changez de lieu. Ne laissez pas le doigt sur la gâchette lorsque vous portez l'appareil. Une mise en marche accidentelle peut entraîner de graves blessures.

Avant de ranger ou de transporter l'appareil, retirez la batterie et laissez-la refroidir, puis mettez en place le protège-lame.

Portez l'appareil en le tenant par sa poignée avant afin d'éviter toute mise en marche accidentelle. Une manipulation correcte de l'appareil réduit le risque de blessure.

Pour le transport, attachez la machine pour l'empêcher de bouger ou de tomber, afin d'éviter toute blessure et tout dommage matériel.

Débarrassez l'appareil de tous les corps étrangers. Rangez la en un endroit frais, sec et correctement ventilé, hors de portée des enfants. Pour plus de sécurité, rangez la batterie séparément du produit. Ne la rangez pas à proximité d'agents corrosifs tels que produits chimiques de jardinage ou sels de dégel. Ne rangez pas à l'extérieur.

N'immergez pas l'appareil dans l'eau et ne l'arrosez pas avec un tuyau d'arrosage. Ne le nettoyez pas avec un nettoyeur haute pression. Si de l'eau pénètre dans l'appareil électrique, cela augmente le risque d'électrocution. Entreposez l'appareil à l'intérieur.

N'entreposez pas l'appareil électrique à proximité d'engrais ou de produits chimiques.

#### ENTRETIEN

Nettoyer et entretenir la débroussailleuse avant de la ranger.

Utiliser uniquement les accessoires Milwaukee et les pièces détachées Milwaukee. Faire remplacer les composants dont le remplacement n'a pas été décrit, par un des centres de service après-vente Milwaukee (observer la brochure avec les adresses de garantie et de service après-vente).

En cas de besoin il est possible de demander un dessin éclaté du dispositif en indiquant le modèle de la machine et le numéro de six chiffres imprimé sur la plaquette de puissance et en s'adressant au centre d'assistance technique ou directement à Techtronic Industries GmbH, Max-Eyth-Straße 10, 71364 Winnenden, Germany.

#### SYMBOLES

	Lire avec soin le mode d'emploi avant la mise en service
	ATTENTION ! AVERTISSEMENT ! DANGER !
	Avant tous travaux sur la machine retirer l'accu interchangeable.
	Toujours porter des lunettes protectrices en travaillant avec la machine.
	Toujours porter une protection acoustique!
	Porter des gants de protection!
	Porter un casque de protection. Porter une protection auditive. Porter des lunettes de protection.
	Porter des chaussures de sécurité !
	Porter un pantalon long.
	Toujours guider l'appareil avec les deux mains.
	Les personnes présentes doivent respecter une distance minimale de 15 m pendant l'utilisation de l'appareil.
	Assurez-vous que les personnes présentes ne puissent pas être touchées par des matériaux projetés ou tombant.
	Être prêt à subir un recul.
	Garder les mains et les pieds éloignés de la lame.

	AVERTISSEMENT : Avant les travaux d'entretien, retirez l'accu.
	Ne pas utiliser avec une scie ou un coupe-bordure.
	Ne pas exposer la machine à la pluie.
	Monter la poignée ici.
	Accessoires - Ces pièces ne font pas partie de la livraison, complément recommandé de la gamme d'accessoires.
	Les déchets de piles et les déchets d'équipements électriques et électroniques (déchets d'équipements électriques et électroniques) ne sont pas à éliminer dans les déchets ménagers. Les déchets de piles et les déchets d'équipements électriques et électroniques doivent être collectés et éliminer séparément. Retirez les déchets de piles, les déchets d'accumulateurs et les ampoules des appareils avant de les jeter. S'adresser aux autorités locales ou au détaillant spécialisé en vue de connaître l'emplacement des centres de recyclage et des points de collecte. Selon les réglementations locales, les détaillants peuvent être tenus de reprendre gratuitement les déchets de piles et les déchets d'équipements électriques et électroniques. Contribuez à réduire la demande de matières premières en réutilisant et en recyclant vos déchets de piles et d'équipements électriques et électroniques. Les déchets de piles (surtout les piles au lithium-ion) et les déchets d'équipements électriques et électroniques comportent des matériaux précieux et recyclables qui peuvent avoir des impacts négatifs sur l'environnement et sur votre santé s'ils ne sont pas éliminés de manière écologique. Avant de mettre au rebut votre ancien appareil, supprimez les données personnelles qui pourraient s'y trouver.
	<p><b>FR</b></p> <p>Cet appareil et sa batterie se recyclent</p> <p>À DÉPOSER EN MAGASIN</p> <p>À DÉPOSER EN DÉCHÈTERIE</p> <p>OU</p> <p>Points de collecte sur <a href="http://www.quefairedemesdechets.fr">www.quefairedemesdechets.fr</a></p>
	Vitesse de rotation à vide
	Voltage
	Courant continu
	Marque de conformité européenne
	Marque de conformité britannique
	Marque de conformité ukrainienne
	Marque de conformité d'Eurasie

DATI TECNICI	M18 FOPH-BCA
Tipo di costruzione	Decespugliatore a batteria
Numero di serie	4914 98 02 XXXXXX
Voltaggio batteria	18 V ---
Giri a vuoto, bassa velocità	0-4600 min <sup>-1</sup>
Giri a vuoto, media velocità	0-5400 min <sup>-1</sup>
Giri a vuoto, alta velocità	0-6200 min <sup>-1</sup>
Diametro lama	230 mm
Peso secondo la procedura EPTA 01/2014 (2.0 Ah ... 12.0 Ah)	4,76 ... 5,82 kg
Peso senza batteria	4,33 kg
Peso batteria (M18B2 ... M18HB12)	0,43 kg ... 1,49 kg
Temperatura consigliata durante il lavoro	-18...+50 °C
Batterie consigliate	M18B...; M18HB...; M18FB...
Caricatori consigliati	M12-18...; M1418...; M18...

<b>Informazioni sulla rumorosità:</b> Valori misurati conformemente alla norma EN 62841.	
La misurazione A del livello di pressione acustica dell'utensile è di solito di:	
Livello di rumorosità / Incertezza della misura K	81,3 dB(A) / 3 dB(A)
Potenza della rumorosità / Incertezza della misura K	91,1 dB(A) / 3 dB(A)
<b>Utilizzare le protezioni per l'udito!</b>	
<b>Informazioni sulle vibrazioni:</b> Valori totali delle oscillazioni (somma di vettori in tre direzioni) misurati conformemente alla norma EN 62841.	
Valore di emissione dell'oscillazione a <sub>h</sub> / Incertezza della misura K	
Vibrazioni all'impugnatura anteriore	3,19 m/s <sup>2</sup> / 1,5 m/s <sup>2</sup>
Vibrazioni all'impugnatura posteriore	2,35 m/s <sup>2</sup> / 1,5 m/s <sup>2</sup>

Per i dati tecnici e le omologazioni delle teste da usare sulle diverse unità di motorizzazione si rimanda alle istruzioni per l'uso della testa utilizzata.

## **A** AVVERTENZA!

Il/i valore/i di emissione acustica riportato/i in questa scheda informativa sono stati misurati conformemente a un metodo di prova standard sulla base della norma EN 62841 e possono essere utilizzati per confrontare gli utensili tra loro. Può/possono essere utilizzato/i anche per una valutazione preliminare dell'esposizione.

Il livello di vibrazione ed emissione acustica dichiarato rappresenta le applicazioni principali dell'utensile. Tuttavia, se l'utensile è utilizzato per applicazioni diverse, con accessori differenti o una manutenzione non adeguata, la vibrazione e l'emissione acustica potrebbero variare. Ciò può aumentare significativamente il livello di esposizione durante l'intera durata del lavoro.

Una stima del livello di esposizione alle vibrazioni e al rumore dovrebbe tenere conto anche dei periodi in cui l'utensile è spento o è in funzione ma non sta lavorando. Ciò può ridurre significativamente il livello di esposizione durante l'intera durata del lavoro.

Identificare le misure di sicurezza supplementari per proteggere l'operatore dagli effetti delle vibrazioni e/o del rumore, ad esempio eseguendo la manutenzione dell'utensile e degli accessori, mantenendo le mani calde e organizzando gli schemi di lavoro.

**A** **AVVERTENZA! Leggere tutte le avvertenze di sicurezza, istruzioni operative, illustrazioni e specifiche fornite con questo elettroutensile.** Il mancato rispetto delle istruzioni di seguito riportate può causare scosse elettriche, incendi e/o lesioni gravi.  
**Conservare tutte le avvertenze di pericolo e le istruzioni operative per ogni esigenza futura.**

## **I**STRUZIONI DI SICUREZZA DECESPUGLIATORE A BATTERIA

**Non usare il dispositivo con condizioni atmosferiche avverse, soprattutto non in presenza di rischio di fulmini.** In questo modo si riduce il rischio di folgorazione.

**Prima dell'uso, controllare accuratamente l'area di applicazione del dispositivo per la presenza di animali selvatici.** Gli animali selvatici possono essere feriti dalla macchina.

**Controllare attentamente l'area di applicazione e rimuovere pietre, bastoni, fili, ossa o altri corpi estranei.** Eventuali corpi estranei eiettati possono causare lesioni.

**Prima dell'uso, controllare che il meccanismo di taglio e le parti collegate non siano danneggiate.** Eventuali parti danneggiate aumentano il rischio di lesioni.

Seguire le istruzioni per la sostituzione degli accessori. Dadi o viti di bloccaggio non correttamente serrati sulla lama possono danneggiarla o causarne il distacco.

**La velocità nominale della lama deve essere almeno pari alla velocità massima indicata sul dispositivo.** Lame che ruotano più velocemente della loro velocità nominale specificata possono rompersi e andare in pezzi.

**Indossare occhiali di sicurezza, protezioni per l'udito e guanti protettivi.** Indossare un equipaggiamento protettivo adeguato riduce il rischio di lesioni dovute all'eiezione di piccole parti o al contatto accidentale con il filo di taglio o la lama.

**Indossare sempre scarpe di sicurezza quando si utilizza il dispositivo.** **Non azionare il dispositivo a piedi nudi o con scarpe aperte.** In questo modo si evitano lesioni ai piedi causate dal contatto con l'utensile da taglio rotante, il filo di taglio o la lama.

**Indossare sempre pantaloni lunghi quando si utilizza la macchina.** La pelle nuda aumenta il rischio di lesioni da materiale eiettato.

**Durante l'uso, tenere lontane le persone che si trovano nelle vicinanze.** Parti eiettate possono causare lesioni gravi.

**Durante l'utilizzo tenere sempre il dispositivo con entrambe le mani.** Guidando il dispositivo con entrambe le mani si evita di perdere il controllo su di esso.

**Tenere sempre il dispositivo per le maniglie isolate per essere protetti nel caso in cui il filo di taglio o la lama dovesse entrare in contatto con una linea elettrica.** In caso di contatto con un cavo sotto tensione, anche le parti metalliche dell'utensile possono condurre corrente ed esporre l'operatore al rischio di folgorazione.

**Avere sempre cura di stare in piedi saldamente e azionare il dispositivo solo se si sta in piedi sul suolo.** Superfici scivolose o instabili possono far perdere l'equilibrio o il controllo del dispositivo.

Non utilizzare il dispositivo su pendii estremamente ripidi. In questo modo si riduce la perdita di controllo, il rischio di scivolare e cadere e si prevencono le lesioni.

**Quando si lavora su un pendio, accertarsi di un posizionamento stabile e lavorare sempre ad angolo retto rispetto al pendio. Non lavorare mai in senso longitudinale rispetto alla pendenza del pendio ed esercitare cautela estrema quando si cambia direzione.** In questo modo si riduce il rischio di perdere il controllo, di scivolare e cadere e si evitano le lesioni.

**Durante l'uso, tenere tutte le parti del corpo lontane dall'utensile da taglio, dal filo di taglio o dalla lama. Prima di avviare il dispositivo, assicurarsi che l'utensile da taglio, il filo di taglio o la lama non tocchino nulla.** Può bastare un piccolo momento di disattenzione durante l'uso del dispositivo per causare lesioni gravi.

Non guidare il dispositivo tenendolo al di sopra dell'altezza di vita. In questo modo si impedisce il contatto accidentale con l'utensile da taglio o la lama e si ottiene un migliore controllo del dispositivo in situazioni impreviste.

**Durante i lavori di taglio di sottobosco e di giovani alberi sottoposti a tensione, fare attenzione ai rami che potrebbero muoversi improvvisamente all'indietro dopo il taglio.** Quando si rimuove la tensione alla quale è sottoposto il legno, cespugli o giovani alberi possono colpire l'operatore e/o far perdere il controllo sul dispositivo.

**Usare estrema cautela quando si tagliano cespugli e arbusti giovani.** I materiali sottili possono incastrarsi nella lama ed essere proiettati nella direzione dell'operatore o possono fargli perdere l'equilibrio.

**Mantenere sempre il controllo sul dispositivo e non toccare il meccanismo di taglio, il filo di taglio o la lama e le altre parti rotanti pericolose fino a quando sono ancora in movimento.** In questo modo si riduce il rischio di lesioni causate da parti rotanti.

**Trasportare il dispositivo solo quando è spento e tenerlo lontano dal corpo.** Una corretta manipolazione del dispositivo riduce il rischio di contatto accidentale con il meccanismo di taglio rotante, con il filo o con la lama.

**Applicare sempre la protezione della lama quando si trasporta o si ripone l'utensile.** Una corretta manipolazione del dispositivo riduce il rischio di contatto accidentale con la lama.

**Utilizzare solo ricambi specificati dal produttore per meccanismi di taglio, fili di taglio, teste di taglio e lame.** Eventuali parti di ricambio non autorizzate possono causare danni e lesioni.

**Prima di rimuovere gli sfalci o prima di eseguire lavori di manutenzione, assicurarsi che l'interruttore principale sia spento e che la batteria sia scollegata.** Un'attivazione inavvertita del dispositivo durante la rimozione di sfalci o durante i lavori di manutenzione potrebbe avere conseguenze gravi.

### **Contraccolpi – cause e avvertenze**

Per contraccollo si intende un'improvviso movimento del dispositivo verso un lato, in avanti o all'indietro. Ciò può accadere se la lama si inceppa o rimane impigliata in un pollone o in un ceppo d'albero, ad esempio. Il contraccollo può essere così violento che il dispositivo e/o l'operatore vengono spinti via e si perde il controllo del dispositivo.

Adottando le seguenti precauzioni, è possibile evitare che si creino contraccolpi e i pericoli ad essi associati.

**Tenere saldamente il dispositivo con entrambe le mani e prepararsi ad assorbire l'eventuale contraccollo con le braccia. Tenersi a sinistra del dispositivo.** Il contraccollo può aumentare il rischio di lesioni poiché il dispositivo si muove inaspettatamente. Il contraccollo può essere controllato prendendo le dovute precauzioni.

**Se la lama si inceppa o si desidera interrompere il processo di taglio, spegnere il dispositivo e tenerlo nella sua posizione finché la lama non si ferma completamente. Non cercare mai di tirare il dispositivo ancora in funzione fuori dal materiale o all'indietro quando la lama è bloccata. In caso contrario non può derivare un contraccollo.** Ricercare ed eliminare la causa del blocco della lama.

**Non utilizzare lame smussate o danneggiate.** Lame smussate o danneggiate aumentano il rischio che la lama si inceppi o si impigli e provochi un contraccollo.

**Assicurarsi di avere la vista libera sul materiale da tagliare.** I contraccolpi sono più frequenti quando non si vede esattamente cosa si sta tagliando.

**Spegnere il dispositivo se un'altra persona si avvicina mentre si sta lavorando.** Quando si verifica un contraccollo cresce il rischio di lesioni a causa della lama rotante per le persone che si trovano nelle vicinanze.

## **ULTERIORI ISTRUZIONI DI SICUREZZA**

Non permettere mai che bambini, persone con capacità fisiche, sensoriali o mentali ridotte o con mancanza di esperienza e/o conoscenza specifica oppure persone che non abbiano familiarità con le presenti istruzioni d'uso utilizzino questa macchina. Le norme locali possono limitare l'età dell'operatore.

Mantenere sempre libere e pulite le aperture di ventilazione.

**Mantenere sempre affilati e puliti gli utensili da taglio.** Gli utensili da taglio sottoposti a una corretta manutenzione e con le lame affilate hanno meno probabilità di incepparsi e sono più facili da controllare. La riaffilatura e la manutenzione degli accessori degli utensili da taglio devono essere eseguite esclusivamente da un centro di assistenza autorizzato. Una riaffilatura non uniforme delle lame può provocare movimenti anomali della testa di taglio e aumentare il rischio di infortunio per l'operatore.

Non utilizzare prolunghe per l'attacco dell'utensile. Una prolunga renderebbe il dispositivo difficile da controllare e può causare lesioni.

Utilizzare la tracolla per facilitare il lavoro e mantenere un migliore controllo del dispositivo.

Non indossare più tracolle contemporaneamente. Quando si utilizza una tracolla, assicurarsi che nessun altro capo di abbigliamento ostacoli l'apertura e la rimozione della tracolla.

Non utilizzare il dispositivo in prossimità di oggetti che bruciano o fumano, come sigarette, fiammiferi o cenere calda.

Per ridurre al minimo i rischi per la salute derivanti da vapori o polveri, non utilizzare il dispositivo in prossimità di prodotti tossici, cancerogeni o comunque pericolosi. Questi includono tra l'altro amianto, arsenico, bario, berillio, piombo, pesticidi o altri materiali nocivi alla salute.

Lavorare con attenzione nelle vicinanze di piante ornamentali ed altri ostacoli. Gli accessori da taglio possono tagliare/danneggiare molti materiali.

Non usare il dispositivo senza la copertura di sicurezza. Durante l'utilizzo, la copertura di sicurezza deve restare sempre montata. L'uso del dispositivo senza la copertura di sicurezza può causare gravi lesioni.

Non utilizzare il dispositivo senza la maniglia anteriore e la piastra per l'anca. La maniglia anteriore deve essere sempre montata durante l'utilizzo.

Non usare il dispositivo come tagliabordi. Non tenere il dispositivo inclinato con un angolo perpendicolare al terreno. Guidare la testa del decespugliatore parallelamente al terreno. In caso contrario, la copertura non proteggerà dagli sfalci espulsi.

Restare preparati a movimenti imprevisti in caso di contatto con oggetti duri. La perdita di controllo del dispositivo può causare gravi lesioni.

Il materiale eiettato può rimbalzare su superfici dure come muri, alberi o blocchi di pietra e causare lesioni. Nelle aree strette, lavorare manualmente se possibile.

Prima di ogni utilizzo pulire l'area di lavoro. Rimuovere tutti gli oggetti come cavi, luci, fili metallici o corde che potrebbero essere eiettati o che potrebbero attorcigliarsi nel dispositivo di taglio.

Tenere sempre presente che potrebbe venire eiettato del materiale, per cui persone, bambini ed animali domestici devono mantenere una distanza minima di 15 m dall'area di lavoro.

Non lavorare in condizioni di scarsa illuminazione. L'operatore deve avere visione chiara dell'area di lavoro in modo da identificare i potenziali pericoli.

Controllare il prodotto prima dell'uso. Controllare e serrare le parti eventualmente allentate. Assicurarsi che paralam e manici siano montati accuratamente e correttamente. Sostituire le parti danneggiate prima dell'utilizzo.

Non eseguire modifiche sul dispositivo.

Questo dispositivo non deve essere utilizzato da bambini o da persone non appositamente istruite.

Durante l'utilizzo di questo dispositivo, indossare una completa protezione per occhi ed udito. Quando si lavora in area con rischio di caduta materiale, occorre indossare una protezione per la testa.

Assicurare i capelli lunghi al di sopra delle spalle per evitare che rimangano impigliati nelle parti in movimento.

Non mettere in funzione se stanchi, malati o sotto l'influenza di alcool, droghe o medicinali.

Mantenere sempre un appoggio saldo e l'equilibrio. Non protendersi. Protendersi potrà causare una perdita di equilibrio o esposizione a rischi.

Prima dell'avvio del dispositivo accertarsi che le lame di taglio non possano entrare in contatto con nessun oggetto.

Le lame sono molto taglienti. Quando si maneggia il meccanismo di taglio, indossare robusti guanti protettivi antiscivolo. Non toccare mai le lame quando la batteria è inserita nel dispositivo. Lo stesso vale per gli interventi di manutenzione.

**AVVERTENZA! Se l'utensile cade, viene colpito o inizia a vibrare in modo anormale, arrestarlo immediatamente e controllare eventuali danni identificando la causa delle vibrazioni.** Riparare eventuali danni far sostituire i pezzi da un centro servizi autorizzato.

Prima di iniziare togliere la batteria dalla macchina.

Non gettare le batterie esaurite sul fuoco o nella spazzatura di casa. La Milwaukee offre infatti un servizio di recupero batterie usate.

Nel vano d'innesto per la batteria del caricatore non devono entrare parti metalliche (pericolo di cortocircuito).

Le batterie del System M18 sono ricaricabili esclusivamente con i caricatori del System M18. Le batterie di altri sistemi non possono essere ricaricate.

Nel caso di batterie danneggiate da un carico eccessivo o da temperature alte, l'acido di queste potrebbe fuoriuscire. In caso di contatto con l'acido delle batterie lavarsi immediatamente con acqua e sapone. In caso di contatto con gli occhi risciacquare immediatamente con acqua per almeno 10 minuti e contattare subito un medico.

**Attenzione!** Per ridurre il rischio d'incendio, di lesioni o di danni al prodotto causati da corto circuito, non immergere mai l'utensile, la batteria ricaricabile o il carica batterie in un liquido e non lasciare mai penetrare alcun liquido all'interno dei dispositivi e delle batterie. I fluidi corrosivi o conduttori come acqua salata, alcuni agenti chimici, agenti candeggianti o prodotti contenenti agenti candeggianti potrebbero provocare un corto circuito.

## UTILIZZO CONFORME

Questo accessorio è stato progettato per rimuovere piccoli arbusti e cespugli, tagliare polloni, rifinire il prato, sfolire, rimuovere erbacce, tagliare l'erba alta e rimuovere le ortiche nei giardini e negli orti per anziani.

Non utilizzare questo prodotto in nessun modo diverso da quello indicato per l'uso normale.

## RISCHI RESIDUI

Anche in caso di uso corretto del prodotto non è possibile escludere del tutto i rischi residui. Durante l'uso possono presentarsi i seguenti rischi, per cui l'operatore dovrà rispettare quanto segue:

- Lesioni causate da vibrazioni. Tenere il dispositivo sulle apposite impugnature e limitare i tempi di lavoro e di esposizione.
- L'esposizione al rumore può causare danni all'udito. Indossare una protezione per l'udito e limitare la durata dell'esposizione.
- Lesioni agli occhi causate da particelle di detriti. Indossare sempre occhiali di protezione, pantaloni lunghi pesanti, guanti e scarpe robuste.
- Inalazione di polveri tossiche.

## NOTE PER BATTERIE AGLI IONI DI LITIO

### Uso di batterie agli ioni di litio

Batterie non usate per lungo tempo dovranno essere ricaricate prima del loro impiego.

Temperature superiori a 50°C riducono la durata delle batterie. Evitare l'esposizione prolungata ai raggi del sole o a fonti di calore.

Evitare di esporre l'accumulatore a surriscaldamento prolungato, dovuto ad esempio ai raggi del sole o ad un impianto di riscaldamento.

Per una ottimale vita utile è necessario ricaricare completamente le batterie dopo l'uso.

Per una più lunga durata, rimuovere le batterie dal caricabatterie quando saranno cariche.

In caso di immagazzinaggio della batteria per più di 30 giorni: Immagazzinare la batteria a circa 27°C in ambiente asciutto. Immagazzinare la batteria con carica di circa il 30% - 50%. Ricaricare la batteria ogni 6 mesi.

### Protezione contro il sovraccarico di batterie agli ioni di litio

In caso di sovraccarico dell'accumulatore dovuto ad un consumo molto elevato di corrente, ad es. momenti di coppia estremamente elevati, arresto improvviso o corto circuito, l'utensile elettrico vibra per 5 secondi, il display di carica lampeggia e l'elettronica si spegne automaticamente. Per riaccenderlo rilasciare l'interruttore e poi riaccenderlo. Se sottoposto a sollecitazioni estreme l'accumulatore si riscalda eccessivamente. In questo caso lampeggiano tutte le spie del display di carica finché l'accumulatore non è raffreddato. Quando il display di carica si spegne si può continuare a lavorare.

### Trasporto di batterie agli ioni di litio

Le batterie agli ioni di litio sono soggette alle disposizioni di legge sul trasporto di merce pericolosa.

Il trasporto di queste batterie deve avvenire rispettando le disposizioni e norme locali, nazionali ed internazionali.

- Gli utilizzatori possono trasportare queste batterie su strada senza alcuna restrizione.
- Il trasporto commerciale di batterie agli ioni di litio è regolato dalle disposizioni sul trasporto di merce pericolosa. Le preparazioni al trasporto ed il trasporto stesso devono essere svolti esclusivamente da persone idoneamente istruite. Tutto il processo deve essere gestito in maniera professionale.

Durante il trasporto di batterie occorre tenere conto di quanto segue:

- Assicurarsi che i contatti siano protetti ed isolati per evitare corto circuiti.
- Accertarsi che il gruppo di batterie non possa spostarsi all'interno dell'imballaggio.
- Batterie danneggiate o batterie che perdono liquido non devono essere trasportate.

Per ulteriori informazioni si prega di contattare il proprio trasportatore.

## UTILIZZO

Tenere il dispositivo lontano dal corpo in posizione obliqua verso il basso e mantenere una distanza di almeno 30 cm tra la testa di taglio e il corpo. Guidare il dispositivo appena sopra il terreno e far oscillare la testa di taglio avanti e indietro.

**AVVISO:** Il decespugliatore ottiene i migliori risultati quando viene guidato sul terreno in direzione opposta alle frecce sulla copertura di protezione.

**AVVERTENZA!** Non usare il dispositivo come tagliabordi. Non tenere il dispositivo inclinato con un angolo perpendicolare al terreno. Guidare la testa del decespugliatore parallelamente al terreno. In caso contrario, la copertura non proteggerà dagli sfalci espulsi.

### Sfalci

Erba fitta, rovi, erbacce, alberi di piccolo diametro e giovani polloni.

### Suggerimenti per un buon risultato di taglio

Tagliare l'erba alta in più passaggi in modo che l'unità non si blocchi.

Evitare i cespugli ornamentali, gli arbusti e le piantagioni. Mantenere una distanza sufficiente da bordature, pali di recinzione, ecc. perché possono essere danneggiati dal decespugliatore.

## TRASPORTO E STOCCAGGIO

Spegnere sempre il dispositivo quando si cambia posizione. Tenere il dito lontano dall'interruttore di accensione quando si trasporta il dispositivo. Un'inavvertita accensione può causare gravi lesioni.

Prima di riporre o trasportare il dispositivo, rimuovere la batteria e lasciarla raffreddare. Applicare la protezione della lama.

Trasportare il dispositivo tenendolo per la maniglia anteriore per evitare un'accensione accidentale. La corretta manipolazione del dispositivo riduce il rischio di lesioni.

Per il trasporto, assicurare l'utensile contro il movimento e la caduta per prevenire lesioni a persone o danni alla macchina.

Rimuovere eventuali materiali di scarto dal prodotto. Riporre in un luogo asciutto e ben ventilato non accessibile ai bambini. Per ulteriore sicurezza, riporre la batteria separatamente dal prodotto. tenerlo a distanza da agenti corrosivi, come le sostanze chimiche per il giardinaggio e il fondente chimico. Non riporre all'esterno.

Non immergere in acqua o sciacquare con il tubo da giardino. Non pulire con un'idropulitrice ad alta pressione. Se l'acqua penetra in un dispositivo elettrico, cresce il rischio di scosse elettriche. Conservare il dispositivo al chiuso.

Non conservare il dispositivo elettrico vicino a fertilizzanti o prodotti chimici.

## MANUTENZIONE













Pulire e sottoporre a manutenzione il decespugliatore prima di riportarlo.

Usare solo accessori Milwaukee e pezzi di ricambio Milwaukee. Gruppi costruttivi la cui sostituzione non è stata descritta, devono essere fatti cambiare da un punto di servizio di assistenza tecnica al cliente Milwaukee (vedi depliant garanzia/indirizzi assistenza tecnica ai clienti).

In caso di necessità è possibile richiedere un disegno esploso del dispositivo indicando il modello della macchina ed il numero a sei cifre sulla targa di potenza rivolgendosi al centro di assistenza tecnica o direttamente a Techronic Industries GmbH, Max-Eyth-Straße 10, 71364 Winnenden, Germany.

## SIMBOLI

	Si prega di leggere attentamente le presenti istruzioni per l'uso prima della messa in funzione.
	ATTENZIONE! AVVERTENZA! PERICOLO!
	Prima di iniziare togliere la batteria dalla macchina.
	Durante l'uso dell'apparecchio utilizzare sempre gli occhiali di protezione.
	Utilizzare le protezioni per l'udito!
	Indossare guanti protettivi!
	Indossare l'elmetto protettivo. Indossare protezioni acustiche adeguate. Indossare occhiali di sicurezza
	Indossare calzature antinfortistiche!
	Indossare pantaloni lunghi.
	Guidare il dispositivo sempre con entrambe le mani.
	Durante l'utilizzo le persone nelle vicinanze devono mantenere una distanza minima di 15 m.
	Assicurarsi che le persone presenti nelle vicinanze non vengano colpite da materiali espulsi o in caduta.

	Restare preparati alla possibilità di contraccolpi.
	Tenere mani e piedi lontani dalla lama.
	AVVISO: Rimuovere la batteria prima di qualsiasi lavoro di manutenzione.
	Non utilizzare con seghe o tagliabordi.
	Non esporre la macchina alle intemperie.
	Inserire qui la maniglia.
	Accessorio - Non incluso nella dotazione standard, disponibile a parte come accessorio.
	I rifiuti di pile e i rifiuti di apparecchiature elettriche ed elettroniche non devono essere smaltiti insieme ai rifiuti domestici. I rifiuti di pile e di apparecchiature elettriche ed elettroniche devono essere raccolti e smaltiti separatamente. Rimuovere i rifiuti di pile e di accumulatori nonché le sorgenti luminose dalle apparecchiature prima di smaltirle. Chiedere alle autorità locali o al rivenditore specializzato dove si trovano i centri di riciclaggio e i punti di raccolta. A seconda dei regolamenti locali, i rivenditori al dettaglio possono essere obbligati a ritirare gratuitamente i rifiuti di pile e i rifiuti di apparecchiature elettriche ed elettroniche. Aiutate a ridurre il fabbisogno di materie prime riutilizzando e riciclando i propri rifiuti di pile e di apparecchiature elettriche ed elettroniche. I rifiuti di pile (specialmente di pile agli ioni di litio) e i rifiuti di apparecchiature elettriche ed elettroniche contengono materiali preziosi e riciclabili che possono avere un impatto negativo sull'ambiente e sulla vostra salute se non vengono smaltiti in modo ecologico. Cancellare tutti i dati personali che potrebbero essere presenti sul vostro rifiuto di apparecchiatura prima di procedere allo smaltimento.
$n_0$	Numero di giri a vuoto
V	Voltaggio
	Corrente continua
	Marchio di conformità europeo
	Marchio di conformità britannico
	Marchio di conformità ucraino
	Marchio di conformità euroasiatico

DATOS TÉCNICOS		M18 FOPH-BCA
Tipo de construcción	Desbrozadora de batería	
Número de producción	4914 98 02 XXXXXX	
Tensión de la batería	18 V ---	
Velocidad de giro sin carga, velocidad de giro baja	0-4600 min <sup>-1</sup>	
Velocidad de giro sin carga, velocidad de giro media	0-5400 min <sup>-1</sup>	
Velocidad de giro sin carga, velocidad de giro alta	0-6200 min <sup>-1</sup>	
Diámetro de cuchilla de corte	230 mm	
Peso de acuerdo con el procedimiento EPTA 01/2014 (2.0 Ah ... 12.0 Ah)	4,76 ... 5,82 kg	
Peso sin batería	4,33 kg	
Peso de batería (M18B2 ... M18HB12)	0,43 kg ... 1,49 kg	
Temperatura ambiente recomendada durante el trabajo	-18...+50 °C	
Tipos de acumulador recomendados	M18B...; M18HB...; M18FB...	
Cargadores recomendados	M12-18...; M1418...; M18...	

**Información sobre ruidos:** Determinación de los valores de medición según norma EN 62841.

El nivel de ruido típico del aparato determinado con un filtro A corresponde a:

Presión acústica / Tolerancia K	81,3 dB(A) / 3 dB(A)
Resonancia acústica / Tolerancia K	91,1 dB(A) / 3 dB(A)

**Usar protectores auditivos!**

**Informaciones sobre vibraciones:** Nivel total de vibraciones (suma vectorial de tres direcciones) determinado según EN 62841.

Valor de vibraciones generadas a<sub>n</sub> / Tolerancia K

Vibración en el mango anterior	3,19 m/s <sup>2</sup> / 1,5 m/s <sup>2</sup>
Vibración en el mango posterior	2,35 m/s <sup>2</sup> / 1,5 m/s <sup>2</sup>

Los datos técnicos y las homologaciones de los cabezales intercambiables para el uso en las diferentes unidades de accionamiento los puede obtener de las correspondientes instrucciones de operación de los cabezales intercambiables utilizados.

## ADVERTENCIA!

El nivel de emisión de ruido y vibración indicado en esta hoja informativa se ha medido de acuerdo con una prueba estandarizada que figura en EN 62841 y se puede usar para comparar una herramienta con otra. Puede ser empleado para una evaluación preliminar de la exposición.

El nivel declarado emisión de vibración y ruido representa las principales aplicaciones de la herramienta. Sin embargo, si la herramienta se utiliza para diferentes aplicaciones, con diferentes accesorios o con un mantenimiento deficiente, la emisión de ruido y vibración puede diferir. Esto puede aumentar significativamente el nivel de exposición durante el periodo total de trabajo.

También se debe tener en cuenta una estimación del nivel de exposición a la vibración y el ruido cuando la herramienta está apagada o cuando está funcionando, pero no está haciendo su trabajo. Esto puede reducir significativamente el nivel de exposición durante el periodo total de trabajo.

Identifique medidas de seguridad adicionales para proteger al operador de los efectos de la vibración o el ruido, como realizar mantenimiento de la herramienta y los accesorios, mantener las manos calientes y organizar las pautas de trabajo.

** ADVERTENCIA:** Lea todas las advertencias de peligro, instrucciones, ilustraciones y especificaciones suministradas con esta herramienta eléctrica. En caso de no atenderse a las instrucciones siguientes, ello puede ocasionar una descarga eléctrica, un incendio y/o lesión grave. Guardar todas las advertencias de peligro e instrucciones para futuras consultas.

## INDICACIONES DE SEGURIDAD DE DESBROZADORA DE BATERIA

No utilizar el aparato con mal tiempo, especialmente si hay riesgo de impactos de rayos. De esta forma evitará el riesgo de ser alcanzado por un rayo.

**Antes del uso, controlar a fondo si hay animales silvestres en la zona de aplicación del aparato.** Los animales silvestres pueden sufrir lesiones provocadas por el aparato.

**Examinar con cuidado la zona de aplicación y retirar piedras, palos, alambres, huesos y otros cuerpos extraños.** Los cuerpos extraños proyectados pueden causar lesiones.

**Antes del uso, controlar si hay piezas del dispositivo de corte o del mecanismo de corte que están dañadas.** Las piezas dañadas aumentan el riesgo de lesiones.

**Cumpla con las indicaciones sobre el cambio de accesorios.** Las tuercas de seguridad o los tornillos de la cuchilla no apretados correctamente pueden dañarla o provocar que se suelte.

**El número de revoluciones nominal de la cuchilla debe ser como mínimo tan elevado como el número de revoluciones máximo especificado en el aparato.** Las cuchillas que giran a una velocidad superior al número de revoluciones nominal especificado pueden romperse o hacerse en pedazos.

Asegurarse de que la posición de apoyo es segura si se trabaja en una pendiente y trabajar siempre en sentido transversal respecto de la pendiente. No trabajar nunca en sentido longitudinal respecto de la inclinación de la pendiente y hacer que prevalega siempre el máximo cuidado a la hora de cambiar de dirección. Así disminuirá el riesgo de perder el control, resbalarse o caerse, evitándose lesiones.

**Durante su funcionamiento, mantenga todas las partes del cuerpo lejos de la herramienta de corte, del hilo de corte o de la cuchilla. Antes de arrancar el aparato, asegúrese de que la herramienta de corte, el hilo de corte o la cuchilla no están en contacto con nada.** Un simple momento de descuido durante la operación del aparato puede provocar lesiones graves.

No elevar el aparato por encima de la altura de la cadera. De esta forma se evita el contacto involuntario con la herramienta de corte o la cuchilla y se puede controlar mejor el aparato en situaciones imprevistas.

**Al cortar sotobosque y árboles jóvenes fuertemente tensos, tener cuidado con las ramas que se desprendan a alta velocidad.** Una vez que la madera deje de estar tensada es posible que arboustos o árboles jóvenes puedan impactar contra el operador y/o que el aparato pase a estar fuera de control.

**Tenga extremo cuidado al cortar sotobosque y árboles jóvenes.** El material fino puede quedar atrapado en la cuchilla e impactar contra usted con efecto látigo o hacerle perder el equilibrio.

**Mantenga siempre el control del aparato y no toque el mecanismo de corte, el hilo de corte o la cuchilla, así como tampoco otras piezas giratorias peligrosas mientras que están se estén moviendo.** Así disminuirá el riesgo de lesiones por efecto de piezas giratorias.

**Transportar el aparato estando este siempre desconectado y, al hacerlo, mantenerlo alejado del cuerpo.** La manipulación correcta del aparato reduce el riesgo de un contacto involuntario con el mecanismo de corte giratorio, el hilo o la cuchilla.

**Al transportar o almacenar la herramienta, colocar siempre la protección de la cuchilla.** La manipulación correcta del aparato reduce el riesgo de un contacto involuntario con la cuchilla.

**Utilizar solo las piezas de repuesto especificadas por el fabricante para los mecanismos de corte, los hilos de corte, los cabezales de corte y las cuchillas.** Las piezas de repuesto no autorizadas pueden provocar daños y lesiones.

**Antes de eliminar los restos de corte o de realizar trabajos de mantenimiento, asegurarse de que el interruptor principal está apagado y que se ha extraído la batería.** La activación involuntaria del aparato al retirar restos de material o durante trabajos de mantenimiento puede conllevar lesiones muy graves.

**Retroceso - Causas e indicaciones de advertencia**

Se habla de retroceso cuando el aparato se desplaza de forma rápida y repentina hacia un lado, hacia delante o hacia atrás. Ello se puede producir cuando la cuchilla está bloqueada o queda atrapada, por ejemplo, en un brote tierno o un tocón de árbol. El retroceso puede ser tan fuerte que el aparato y/o el operador se vea sometido a un fuerte empuje perdiéndose el control del aparato.

Tomando las siguientes medidas de precaución se pueden evitar retrocesos y los peligros que estos conllevan.

**Mantenga fuertemente sujeto el aparato con ambas manos y prepárese a tener que amortiguar con sus brazos los retrocesos que se puedan producir. Manténgase a la izquierda del aparato.** Un retroceso puede aumentar el riesgo de lesiones ya que el aparato se moverá de forma inesperada. Si se toman medidas de precaución adecuadas se consigue controlar el retroceso.

**Si la cuchilla está bloqueada o usted desea interrumpir el proceso de corte, apague el aparato y manténgalo sujeto hasta que la cuchilla se haya parado por completo. Si la cuchilla está bloqueada, no intente jamás extraer el aparato en funcionamiento del material o tirar de él hacia atrás. De lo contrario, se puede producir un retroceso.** Busque y solucione la causa por la que se ha quedado bloqueada la cuchilla.

**No utilizar cuchillas desafiladas o dañadas.** Las cuchillas desafiladas o dañadas aumentan el riesgo de que la cuchilla se bloquee o que quede atrapada provocando un retroceso.

**Asegúrese de tener buena visibilidad de los recortes de hierba que realiza.** Los retrocesos se producen con más frecuencia si no puede ver exactamente qué es lo que está cortando.

**Apague el aparato en el caso de que se le acerque otra persona cuando está trabajando.** Si se produce un retroceso, las personas que se encuentren cerca tienen un riesgo elevado de lesiones producidas por la cuchilla giratoria.

## INDICACIONES DE SEGURIDAD ADICIONALES

No se debe permitir en ningún caso que se haga uso de esta máquina por parte de niños, personas con capacidades físicas, sensoriales o mentales reducidas o sin experiencia o conocimientos o de personas no familiarizadas con este manual de instrucciones. Es posible la existencia de regulaciones locales que limiten el rango de edad del operador.

Mantener los orificios de ventilación siempre libres y limpios.

Mantener las herramientas de corte siempre afiladas y limpias. Las herramientas de corte con un mantenimiento correcto y que tengan cuchillas afiladas producen menos bloqueos y es más fácil controlarlas. El afilado y el mantenimiento de los accesorios de la herramienta de corte solo lo debería llevar a cabo un centro de servicio técnico autorizado. El afilado incorrecto de las cuchillas puede producir movimientos descentrados del cabezal de corte y aumentar el riesgo de accidente para el operador.

No utilice ningún alargador para la pieza de montaje de la herramienta. El alargador hace que el aparato sea difícil de controlar y puede producir lesiones.

Utilice la correa de hombros para facilitar el trabajo y mantener un mejor control del aparato.

No utilice varias correas de hombros al mismo tiempo. Al utilizar una correa de hombros, asegúrese de que no hay otras prendas de ropa que puedan impedir abrir o retirar la correa.

No utilice el aparato cerca de objetos que arden o emiten humo, tales como cigarrillos, cerillas o cenizas calientes.

A fin de minimizar los riesgos para la salud debidos a vapor o polvo, no utilizar el aparato cerca de sustancias tóxicas o carcinógenas o que supongan otro tipo de riesgo. Entre ellas se incluyen, entre otras, amianto, arsénico, bario, berilio, plomo, pesticidas u otros materiales dañinos para la salud.

Trabaje con cuidado alrededor de las plantas ornamentales y de otro tipo de posibles obstáculos. Los accesorios de corte pueden trocear o dañar muchos materiales.

No utilice el aparato sin tapa protectora. La tapa protectora debe permanecer montada durante el funcionamiento. La utilización del aparato sin tapa protectora puede provocar lesiones graves.

No utilice el aparato sin la empuñadura delantera y la placa elevadora. La empuñadura delantera debe permanecer montada durante el funcionamiento.

No utilice el aparato como recortadora de bordes. No mantener el aparato inclinado en el ángulo derecho respecto del suelo. Guiar el cabezal de la desbrozadora en paralelo al suelo. De lo contrario, la tapa no protege contra los recortes de hierba proyectados.

Prepárese ante posibles movimientos inesperados en el caso de que se produzcan contactos con objetos duros. La pérdida de control del aparato puede producir lesiones graves.

El material proyectado puede impactar en superficies duras como muros, árboles o bloques de piedra y provocar lesiones. Siempre que sea posible, trabajar manualmente en zonas estrechas.

Limpie la zona de trabajo antes de cada uso. Retire todos los objetos, tales como cables, luminarias, alambres o cordones que puedan salir proyectados o quedar atrapados en el dispositivo de corte.

Tenga en cuenta que es posible que material salga proyectado por lo que las personas próximas, los niños y las mascotas deben respetar una distancia mínima de 15 m de la zona de trabajo.

No opere la máquina en condiciones de iluminación deficiente. El operario debe contar con una visión clara del área de trabajo para identificar los peligros potenciales.

Inspeccione el aparato antes de su uso. Revise y apriete las piezas sueltas. Asegúrese de que todas las protecciones y mangos están unidos de forma correcta y segura. Sustituya cualquier pieza dañificada antes de su utilización.

No realice ningún tipo de modificación del aparato.

Los niños o las personas que no hayan sido debidamente instruidas no pueden utilizar ese aparato.

Al usar este aparato, lleve puesta una protección completa de ojos y auditiva. Durante trabajos en zonas con riesgo de caída de piezas hay que llevar una protección de cabeza.

Recoja el cabello largo para que quede por encima del nivel de los hombros y evitar así que se enmarañe en cualquier pieza móvil.

No utilice este aparato si está cansado o si se encuentra bajo la influencia de drogas, alcohol o medicamentos.

Mantenga su pisada firme y su equilibrio. No se extienda demasiado. Si se estira puede perder el equilibrio o puede quedar expuesto a peligros.

Al poner en marcha el aparato, asegúrese de que las cuchillas de corte no pueden entrar en contacto con nada.

Las cuchillas están muy afiladas. Al manejar el mecanismo de corte, lleve siempre puestos guantes protectores antideslizantes y resistentes al desgaste. No toque nunca las cuchillas cuando la batería está instalada. Lo mismo se aplica en el caso de trabajos de mantenimiento.

**ADVERTENCIA!** Si el equipo se cae, sufre fuertes impactos o comienza a vibrar de manera anormal, detenga inmediatamente la máquina e inspeccione la máquina en busca de daños o para identificar la causa de la vibración. La reparación de daños y la sustitución de piezas deben ser realizadas por un centro de servicio autorizado.

Retire la batería antes de comenzar cualquier trabajo en la máquina.

No tire las baterías usadas a la basura ni al fuego. Los Distribuidores Milwaukee ofrecen un servicio de recogida de baterías antiguas para proteger el medio ambiente.

No almacene la batería con objetos metálicos (riesgo de cortocircuito).

Recargar solamente los acumuladores del Sistema M18 en cargadores M18. No intentar recargar acumuladores de otros sistemas.

En caso de sobrecarga o alta temperatura, pueden llegar a producirse escapes de ácido provenientes de la batería. En caso de contacto con éste, limpie inmediatamente la zona con agua y jabón. Si el contacto es en los ojos, límpiese concienzudamente con agua durante 10 minutos y acuda inmediatamente a un médico.

**Advertencia!** Para reducir el riesgo de incendio, lesión personales y daños al producto debido a un cortocircuito, no sumerja nunca la herramienta, el pa-quete de baterías o el cargador en líquido ni permita que fluya un fluido dentro de ellos. Los fluidos corrosivos o conductivos, como el agua de mar, ciertos productos quími-cos industriales y blanqueadores o lejías que contienen, etc., Pueden causar un cortocircuito.

#### APLICACIÓN DE ACUERDO A LA FINALIDAD

Este complemento de montaje está diseñado para la eliminación de pequeños matorrales y arbustos, la poda de brotes tiernos, el desbroce, el raleo, la eliminación de maleza, la siega de hierbas altas y la eliminación de ortigas en jardines y huertos.

No utilizar este producto de otra forma a la establecida para su uso normal.

#### RIESGOS RESIDUALES

Incluso en caso de la utilización correcta del producto no se pueden excluir totalmente los peligros residuales. Durante la utilización del producto se pueden producir los siguientes riesgos, por lo que el usuario debería tener en cuenta lo siguiente:

- Lesiones provocadas por efecto de la vibración. Sujete el dispositivo utilizando las empuñaduras previstas para ello y limite el tiempo de trabajo y de exposición a riesgos.
- La contaminación acústica puede provocar lesiones auditivas. Lleve una protección auditiva y limite el tiempo de exposición a riesgos.
- Lesiones oculares producidas por partículas de suciedad. Lleve siempre gafas protectoras, pantalones resistentes y largos y calzado resistente.
- Inhalación de polvos tóxicos.

#### INDICACIONES PARA BATERÍAS DE IONES DE LITIO

##### Uso de baterías de iones de litio

Las baterías recargables no utilizadas durante un tiempo prolongado deben ser recargadas antes de utilizar el equipo.

Una temperatura superior a 50°C reduce el rendimiento de la batería recargable. Se debe evitar un calentamiento prolongado por el sol o la calefacción.

Los puntos de contacto de los cargadores y las baterías se deben mantener limpios.

Para un tiempo óptimo de vida, deberán cargarse las baterías completamente después de su uso.

Para garantizar la máxima capacidad y vida útil, las baterías recargables se deberían retirar del cargador una vez finalizada la carga.

En caso de almacenar la batería recargable más de 30 días: Almacenar la batería recargable en un lugar seco a una temperatura de aproximadamente 27°C.

Almacenar la batería recargable con un estado de carga del 30% y 50% aproximadamente.

Recargar la batería cada 6 meses.

##### Protección de sobrecarga de baterías en baterías de iones de litio

En caso de sobrecarga de la batería a causa de un consumo de corriente demasiado elevado, por ejemplo, en momentos de torsión extremadamente altos, de una parada o cortocircuito repentinos; el aparato eléctrico vibra durante 5 segundos, el indicador de carga parpadea y el aparato eléctrico se desconecta automáticamente.

Para conectarlo de nuevo, soltar el botón de encendido y después conectarlo otra vez. Bajo cargas extremas la batería se calienta demasiado. En este caso, todas las luces del indicador de carga parpadean hasta que la batería se enfría. Cuando se apaga el indicador de carga se puede trabajar de nuevo.

##### Transporte de baterías de iones de litio

Las baterías de iones de litio caen bajo las disposiciones legales relativas al transporte de mercancías peligrosas.

El transporte de estas baterías recargables debe llevarse a cabo, observando las normas y disposiciones locales, nacionales e internacionales.

- Los consumidores pueden transportar estas baterías recargables sin el menor reparo en la calle.
- El transporte comercial de baterías recargables de iones de litio por empresas de transportes está sometido a las disposiciones del transporte de mercancías peligrosas. Las preparaciones para el envío y el transporte deben ser llevados a cabo exclusivamente por personas instruidas adecuadamente. El proceso completo debe ser supervisado por personal competente.

Los siguientes puntos se deben observar para el transporte de las baterías recargables:

- Se debe asegurar que los contactos estén protegidos y aislados para evitar que se produzcan cortocircuitos.
- Preste atención a que el conjunto de baterías recargables no se pueda desplazar dentro del envase.
- Las baterías recargables deterioradas o derramadas no se deben transportar.

Rogamos que para cualquier información adicional se dirija a su empresa de transportes.

#### FUNCIONAMIENTO

Guíe el aparato inclinado y alejado del cuerpo y mantenga una distancia de al menos 30 cm entre el cabezal de corte y el cuerpo. Guiar el cuerpo a poca de distancia del suelo y oscilar el cabezal de corte de un lado al otro.

**NOTA:** Se consiguen los mejores resultados con la desbrozadora cuando es guiada sobre el suelo en la dirección contraria a las flechas indicadas en la tapa protectora.

**ADVERTENCIA!** No utilizar el aparato como recortadora de bordes. No mantener el aparato inclinado en el ángulo derecho respecto del suelo. Guiar el cabezal de la desbrozadora en paralelo al suelo. De lo contrario, la tapa no protege contra los recortes de hierba proyectados.

##### Recortes de hierba

Hierba espesa, matorrales, maleza, árboles de reducido diámetro, así como brotes tiernos.

##### Consejos para conseguir buenos resultados de corte

Segar las hierbas largas en varias pasadas para que no se bloquee el aparato.

Evitar los arbustos ornamentales, los matorrales y las superficies con plantas. Mantener una distancia suficiente de cerramientos y postes de vallas, entre otros, dado que la recortadora podría dañarlos.

#### TRANSPORTE Y ALMACENAMIENTO

Al cambiar de lugar, apagar siempre el aparato. Al transportar el aparato, mantener el dedo alejado del disparador. Si se activa de forma involuntaria se pueden provocar lesiones graves.

Antes de almacenar o transportar el aparato, extraer la batería, dejar que se enfríe y colocar la protección de la cuchilla.

Transportar el aparato cogiéndolo del asa delantera a fin de evitar un encendido involuntario. Un manejo correcto del aparato reduce el riesgo de lesiones.

Para el transporte, asegure la máquina para que no se mueva ni se caiga y evitar así lesionar a alguien o dañar la máquina.

Limpie todo el material extraño que pueda permanecer en el producto. Guarde en una zona seca y bien ventilada, a la que no puedan acceder los niños. Para mayor seguridad, almacene la batería y el producto por separado. Evite el contacto con agentes corrosivos tales como productos químicos de jardinería o sales descongelantes. No almacenar al aire libre.

No sumergir en el agua o rociar con una manguera de jardín. No limpiar con una hidrolimpiadora de alta presión. Si llega agua al interior de un aparato eléctrico aumenta el riesgo de descarga eléctrica. Almacenar el aparato en un espacio interior.

No guardar el aparato eléctrico cerca de fertilizantes o sustancias químicas.

#### MANTENIMIENTO

Limpiar y realizar el mantenimiento de la desbrozadora antes de almacenarla.

Utilice solamente accesorios y repuestos Milwaukee. En caso de necesitar reemplazar componentes no descritos, contacte con cualquiera de nuestras estaciones de servicio Milwaukee (consultar lista de servicio técnicos)

Puede solicitar, en caso necesario, una vista despiezada del aparato bajo indicación del tipo de máquina y el número de seis dígitos en la placa indicadora de potencia en su Servicio de Postventa o directamente en Techtronic Industries GmbH, Max-Eyth-Straße 10, 71364 Winnenden, Germany.

#### SIMBOLOS

	Lea las instrucciones detenidamente antes de conectar el dispositivo.
	¡ATENCIÓN! ¡ADVERTENCIA! ¡PELIGRO!
	Retire la batería antes de comenzar cualquier trabajo en la máquina.
	Para trabajar con la máquina, utilizar siempre gafas de protección.
	Usar protectores auditivos!
	Usar guantes protectores
	Llevar casco protector. Utilizar protección auditiva. Utilizar gafas protectoras.
	¡Usar calzado de seguridad!
	Llevar puestos pantalones largos.
	Guiar el aparato siempre con ambas manos.
	Durante el uso, las personas próximas deben respetar una distancia mínima de 15 m.
	Asegurarse de que materiales proyectados o caídos no alcancen a las personas que se encuentren cerca.
	Estar preparado para reaccionar ante un retroceso.
	Mantener alejadas las manos y los pies de la cuchilla.

	ADVERTENCIA: Extraer la batería antes de realizar trabajos de mantenimiento.
	No utilizar el aparato con una sierra o una recortadora de bordes.
	No exponga la máquina a la lluvia.
	Montar aquí la empuñadura.
	Accesorio - No incluido en el equipo estándar, disponible en la gama de accesorios.
	Los residuos de pilas y de aparatos eléctricos y electrónicos no se deben desechar junto con la basura doméstica. Los residuos de pilas y de aparatos eléctricos y electrónicos se deben recoger y desechar por separado. Retire los residuos de pilas y acumuladores, así como las fuentes de iluminación de los aparatos antes de desecharlos. Infórmese en las autoridades locales o en su distribuidor especializado sobre los centros de reciclaje y los puntos de recogida. Dependiendo de las disposiciones locales al respecto, los distribuidores minoristas pueden estar obligados a aceptar de forma gratuita la devolución de residuos de pilas, aparatos eléctricos y electrónicos. Contribuya mediante la reutilización y el reciclaje de sus residuos de pilas y de aparatos eléctricos y electrónicos a reducir la demanda de materias primas. Los residuos de pilas (sobre todo de pilas de iones de litio) y de aparatos eléctricos y electrónicos contienen valiosos materiales reutilizables que pueden tener efectos negativos para el medio ambiente y su salud si no son desechados de forma respetuosa con el medio ambiente. Antes de desecharlos, elimine los datos personales que podría haber en los residuos de sus aparatos.
	Velocidad en vacío
	Tensión
	Corriente continua
	Marcado de conformidad europeo
	Marcado de conformidad británico
	Marcado de conformidad ucraniano
	Marcado de conformidad euroasiático

CARACTERÍSTICAS TÉCNICAS	
Tipo	M18 FOPH-BCA Roçadeira sem fio
Número de produção	4914 98 02 XXXXXX
Tensão da bateria	18 V ---
Velocidade de marcha lenta sem carga, pequena velocidade	0-4600 min <sup>-1</sup>
Velocidade de marcha lenta sem carga, média velocidade	0-5400 min <sup>-1</sup>
Velocidade de marcha lenta sem carga, grande velocidade	0-6200 min <sup>-1</sup>
Diâmetro da lâmina de corte	230 mm
Peso nos termos do procedimento-EPTA 01/2014 (2.0 Ah ... 12.0 Ah)	4,76 ... 5,82 kg
Peso sem bateria	4,33 kg
Peso bateria (M18B2 ... M18HB12)	0,43 kg ... 1,49 kg
Temperatura ambiente recomendada ao trabalhar	-18...+50 °C
Tipos de baterias recomendadas	M18B...; M18HB...; M18FB...
Carregadores recomendados	M12-18...; M1418...; M18...
<b>Informações sobre ruído:</b> Valores de medida de acordo com EN 62841.	
O nível de ruído avaliado A do aparelho é tipicamente:	
Nível da pressão de ruído / Incertez K	81,3 dB(A) / 3 dB(A)
Nível da potência de ruído / Incertez K	91,1 dB(A) / 3 dB(A)
<b>Use protectores auriculares!</b>	
<b>Informações sobre vibração:</b> Valores totais de vibração (soma dos vectores das três direcções) determinadas conforme EN 62841.	
Valor de emissão de vibração a <sub>h</sub> / Incertez K	
Vibração no manípulo dianteiro	3,19 m/s <sup>2</sup> / 1,5 m/s <sup>2</sup>
Vibração no manípulo traseiro	2,35 m/s <sup>2</sup> / 1,5 m/s <sup>2</sup>

Os dados técnicos e as licenças dos cabeçotes para a utilização em diversas unidades de acionamento constam no manual de instruções do cabeçote usado.

## **A** ATENÇÃO!

O nível de emissão de ruído e vibração fornecido nesta ficha de informações foi medido de acordo com um teste padronizado que se encontra na norma EN 62841, podendo ser utilizado para fazer comparações entre ferramentas. Pode ser utilizado para fazer uma avaliação preliminar da exposição.

O nível de emissão de ruído e vibração declarado representa as principais aplicações da ferramenta. No entanto, se a ferramenta for utilizada para aplicações diferentes ou com acessórios distintos, ou se a sua manutenção for deficiente, a emissão de ruídos e vibrações poderá diferir. Isso poderá aumentar significativamente o nível de exposição ao longo do período de trabalho total.

A estimativa do nível de exposição à vibração e ruído também deve ter em conta os tempos em que a ferramenta, quer desligada quer em funcionamento, não está realmente a trabalhar. Isso poderá reduzir significativamente o nível de exposição ao longo do período de trabalho total.

Identifique medidas de segurança adicionais para proteger o operador contra os efeitos da vibração e/ou ruído, tais como: fazer a manutenção da ferramenta e dos acessórios, manter as mãos quentes, organizar padrões de trabalho.

**A** **ADVERTÊNCIA** Devem ser lidas todas as advertências de segurança, instruções, ilustrações e especificações fornecidas com esta ferramenta elétrica. O desrespeito das advertências e instruções apresentadas abaixo pode causar choque elétrico, incêndio e/ou graves lesões.

Guarde bem todas as advertências e instruções para futura referência.

## INSTRUÇÕES DE SEGURANÇA ROÇADEIRA SEM FIO

**Não use o dispositivo em caso de mau tempo, particularmente quando houver o risco de relâmpago.** Assim, você reduz o perigo de ser atingido por um relâmpago.

**Verifique minuciosamente se há animais selvagens na área de utilização do dispositivo.** Animais selvagens poderiam ser feridos pelo dispositivo.

**Verifique cuidadosamente a área de aplicação e remova pedras, varas, arames, ossos e outros corpos estranhos.** Corpos estranhos arremessados podem causar feridas.

**Verifique se há peças danificadas no dispositivo de corte e no mecanismo de corte.** Peças danificadas aumentam o risco de ferir-se.

**Observe as instruções para a troca dos acessórios.** Porcas de fixação ou parafusos não apertados corretamente na lâmina podem danificar ou soltar a lâmina.

**A velocidade de rotação nominal da lâmina deve ser pelo menos igual à velocidade de rotação máxima indicada no dispositivo.** Lâminas que giram mais rápido do que a sua velocidade de rotação indicada podem quebrar ou desmoronar.

**Use óculos de proteção, proteção auditiva e luvas de proteção.** A utilização de um equipamento de proteção adequado reduz o risco de ferir-se devido a peças pequenas projetadas ou ao contato acidental com o fio de corte ou a lâmina.

**Sempre use luvas de proteção ao utilizar o dispositivo. Não use o dispositivo descalço ou com sandálias.** Assim, você evita feridas dos pés devido ao contacto com a ferramenta rotativa, o fio de corte ou a lâmina.

**Sempre use calças compridas ao usar a máquina.** A pele nua aumenta o risco de ferir-se devido ao material arremessado.

**Mantenha outras pessoas afastadas durante a utilização.** Peças arremessadas podem causar feridas graves.

**Sempre opere o dispositivo com as duas mãos.** A utilização do dispositivo com as duas mãos evita a perda de controle sobre o dispositivo.

**Sempre segure o dispositivo nas pegadas isoladas para o caso do fio de corte ou da lâmina entrar em contato com linhas elétricas.** Em caso de contato com condutores elétricos, as peças metálicas da ferramenta também podem ficar sob tensão e provocar um choque elétrico do utilizador.

**Sempre se mantenha em uma posição segura e só utilize o dispositivo com os pés bem assentes na terra.** Superfícies escorregadias ou instáveis podem deixar você perder o equilíbrio ou o controle sobre a ferramenta.

Não use o dispositivo em encostas extremamente íngremes. Assim podem ser evitados a perda de controlo, o risco de derrapar e cair e feridas.

**Sempre mantenha-se numa posição segura ao trabalhar em inclinações e trabalhe em sentido transversal à inclinação. Nunca trabalhe em sentido longitudinal à inclinação e tenha cuidado extremo ao mudar a direção.** Assim, você reduz o risco de perder o controlo, de derrapar e cair e evita feridas.

**Mantenha todas as partes do corpo afastadas da ferramenta de corte, do fio de corte ou da lâmina durante a operação. Antes de arrancar o dispositivo, assegure-se de que a ferramenta de corte, o fio de corte ou a lâmina não toque em nada.** Já um pequeno momento de negligência durante a operação do dispositivo pode causar feridas graves.

Não use o dispositivo acima do nível da cintura. Assim pode ser evitado o contato acidental com a ferramenta de corte ou a lâmina e o dispositivo pode ser controlado melhor em situações inesperadas.

**Observe ramos que saltam para trás ao cortar vegetação rasteira e pequenas árvores sob tensão.** Quando a tensão ficar solta na madeira, arbustos ou pequenas árvores podem atingir o operador e/ou deixá-lo perder o controle sobre o dispositivo.

**Proceda com extremo cuidado ao cortar moitas e arbustos.** O material delgado pode prender a lâmina e ser chicoteado na sua direção ou deixá-lo desequilibrado.

**Mantenha sempre o controle sobre o dispositivo e não toque no mecanismo de corte, no fio de corte, na lâmina ou em outras peças rotativas perigosas enquanto eles ainda estiverem em movimento.** Assim, você evita o risco de ferir-se devido às peças rotativas.

**Só transporte o dispositivo desligado e mantenha-o afastado do corpo.** O manuseio correto do dispositivo reduz o risco de contato despropositado com o mecanismo de corte rotativo, o fio ou a lâmina.

**Sempre coloque a proteção da lâmina ao transportar ou armazenar a ferramenta.** A utilização correta do dispositivo reduz o risco de contato acidental com a lâmina.

**Só use as peças de reposição indicadas pelo fabricante para os mecanismos de corte, os fios de corte, as cabeças de corte e a lâmina.** Peças de reposição inadmissíveis podem causar danificações e feridas.

**Antes de remover resíduos de corte ou de realizar trabalhos de manutenção, assegure-se de que todos os interruptores principais estejam desligados e a bateria esteja desconectada.** A ativação acidental do dispositivo ao remover resíduos de corte ou durante trabalhos de reparação pode causar feridas graves.

## **Recuo - Causas e avisos**

O recuo é o deslocamento repentino do dispositivo para o lado, a frente ou para trás. Isso pode acontecer quando a lâmina está bloqueada ou fica presa, por exemplo, em um rebento ou um toco de árvore. O recuo pode ser tão forte que o dispositivo e/ou o operador são empurrados ao lado e perdem o controle sobre o dispositivo.

Com as seguintes medidas de precaução podem ser evitados os recuos e os perigos correspondentes.

**Sempre segure bem o dispositivo com as duas mãos e prepare-se para absorver eventuais recuos com os braços. Mantenha-se no lado esquerdo do dispositivo.** Um recuo pode aumentar o risco de ferir-se, uma vez que o dispositivo se movimenta inesperadamente. O recuo pode ser controlado com medidas de precaução adequadas.

**Quando a lâmina bloquear ou você quiser interromper o processo de corte, desligue o dispositivo e segure-o até a lâmina estiver completamente parada. Nunca tente retirar o dispositivo em operação do material ou puxá-lo para trás quando a lâmina estiver bloqueada. Caso contrário, poderá haver um recuo.** Identifique e elimine a causa do bloqueio da lâmina.

**Não use lâminas rombas ou danificadas.** Lâminas rombas ou danificadas aumentam o risco da lâmina bloquear ou ficar presa, causando um recuo.

**Assegure-se de ter uma visão livre à relva cortada.** Recuos ocorrem mais frequentemente quando você não vê o que está cortando.

**Desligue o dispositivo se uma pessoa aproximar-se durante ou trabalho.** Em caso de recuo há um perigo elevado de ferir pessoas próximas com a lâmina rotativa.

## INSTRUÇÕES DE SEGURANÇA SUPLEMENTARES

Nunca deixe crianças, pessoas com capacidades físicas, sensoras ou psíquicas limitadas ou falta de experiência e conhecimentos ou pessoas que não se tenham familiarizado com o manual de instruções usar esta máquina. Disposições locais podem limitar a idade do utilizador.

Mantenha sempre livres e limpas as aberturas de ventilação.

**Sempre mantenha as ferramentas de corte afiadas e limpas.** Ferramentas de corte mantidas corretamente com lâminas afiadas

bloqueiam com menor facilidade e podem ser controladas mais facilmente. A reafiação e a manutenção de **acessórios do dispositivo de corte** só devem ser efetuadas por um centro de assistência autorizado. A reafiação irregular das lâminas pode causar movimentos não concêntricos da cabeça de corte e aumentar o risco de ferir-se para o operador.

Não use uma extensão para o acessório da ferramenta. Com uma extensão, o dispositivo fica difícil de controlar o que pode causar feridas.

Use a alça de ombro para facilitar o trabalho e manter um melhor controle sobre o dispositivo.

Nunca use várias alças de ombro ao mesmo tempo. Na utilização de uma alça de ombro assegure-se de que outras peças de vestuário não dificultem a abertura e a remoção da alça.

Não utilize o dispositivo na proximidade de objetos ardentes ou fumegantes como cigarros, fósforos ou cinza quente.

Para minimizar os riscos de saúde devido a vapores ou pós nunca use o dispositivo na proximidade de substâncias tóxicas, carcinogêneas ou outros produtos perigosos. Disso fazem parte, entre outros, amianto, arsênio, bário, berílio, chumbo, pesticidas ou outros materiais nocivos para a saúde.

Trabalhe cuidadosamente em volta de plantas ornamentais e outros obstáculos. Os acessórios de corte podem cortar/danificar muitos materiais.

Não use o dispositivo sem cobertura de proteção. A cobertura de proteção sempre deve estar montada durante a operação. A utilização do dispositivo sem cobertura de proteção pode causar feridas graves.

Não use o dispositivo sem pega dianteira e placa de cintura. A pega dianteira sempre deve estar montada durante a operação.

Não use o dispositivo como corta sebes. Não mantenha o dispositivo inclinado em um ângulo reto ao chão. Mantenha a cabeça de corte da roçadeira em posição paralela ao chão. Caso contrário, a cobertura não protege contra relva cortada projetada.

Esteja preparado para movimentos inesperados em caso de contato com objetos duros. A perda de controle sobre o dispositivo pode causar feridas graves.

Material projetado pode ricochetear em superfícies duras como muros, árvores ou blocos de pedra e causar feridas. Trabalhe com as mãos em lugares estreitos, caso possível.

Limpe a área de trabalhar antes de qualquer uso. Remova todos os objetos como cabos, luzes, fios ou cordas, que poderiam ser projetados ou ficar presos no dispositivo de corte.

Observe que material pode ser projetado. Por isso, pessoas, crianças e animais domésticos que se encontram na proximidade devem manter uma distância mínima de 15 m à área de trabalho.

Não opere a motosserra em condições de pouca iluminação. O operador tem de ter uma visão clara da área de trabalho para identificar os potenciais perigos.

Inspeccione o aparelho antes de o usar. Verifique e aperte as peças soltas. Assegure-se de que todas as protecções e cabos estão unidos de forma correcta e segura. Substitua qualquer peça danificada antes da utilização.

Não faça modificações no dispositivo.

Crianças ou pessoas não instruídas não devem usar este dispositivo.

Use uma proteção dos olhos e dos ouvidos completa ao usar este dispositivo. Em caso de trabalhos em que haja o risco de peças em queda é obrigatório usar uma proteção da cabeça.

Prenda o cabelo comprido para que fique acima do nível dos ombros para evitar que fique emaranhado em peças móveis.

Não opere esta unidade se estiver cansado ou sob a influência de drogas, álcool ou medicamentos.

Mantenha-se bem apoiado e equilibrado. Não se aproxime em demasia. O acto de se esticar pode resultar na perda de equilíbrio ou exposição a perigos.

Antes de inicializar o dispositivo assegure-se de que as facas de corte não possam entrar em contato com nada.

As lâminas são muito afiadas. Use luvas de proteção antiderrapantes e resistentes ao manuseio do mecanismo de corte. Nunca toque nas lâminas, quando a bateria estiver no dispositivo. O mesmo se aplica aos trabalhos de manutenção.

**⚠️ ADVERTÊNCIA!** Se a máquina cair, sofrer um impacto pesado ou começar a vibrar anormalmente, pare a máquina de imediato e verifique se existem danos ou identifique a causa da vibração. Qualquer dano deve ser devidamente reparado ou substituído por um centro de assistência autorizado.

Antes de efectuar qualquer intervenção na máquina retirar o bloco acumulador.

Não queimar acumuladores gastos nem deitá-los no lixo doméstico. A Milwaukee possui uma eliminação de acumuladores gastos que respeita o meio ambiente.

Não guardar acumuladores junto com objectos metálicos (perigo de curto-circuito).

Use apenas carregadores do Sistema M18 para recarregar os acumuladores do Sistema M18. Não utilize acumuladores de outros sistemas.

Em caso de cargas ou temperaturas extremas, um acumulador de substituição danificado poderá verter líquido de bateria. Se entrar em contacto com este líquido, deverá lavar-se imediatamente com água e sabão. Em caso de contacto com os olhos, enxágue-os bem e de imediato durante pelo menos 10 minutos e consulte um médico o mais depressa possível.

**Advertência!** Para evitar o risco de incêndio, de feridas ou de danificação do produto causado por um curto-circuito, não imerja a bateria intercambiável ou o carregador em líquidos e assegure-se de que líquidos não penetrem nos aparelhos ou nas baterias. Líquidos corrosivos ou condutivos como água salgada, determinadas substâncias químicas ou produtos que contenham branqueadores podem causar um curto-circuito.

#### UTILIZAÇÃO AUTORIZADA

Este acessório foi projetado para a remoção de pequenos arbustos e touceiras, cortar pequenos rebentos, cortar relva, desbastar, remover erva daninha, cortar relva comprida e remover urtiga em jardins e hortas.

Não use este produto de outra maneira do que a indicada para o uso normal.

#### RISCOS RESIDUAIS

Mesmo se este produto for usado de forma correcta, riscos residuais não podem ser inteiramente excluídos. Os seguintes riscos podem ocorrer na utilização. Por isso, o utilizador deve observar o seguinte:

- Feridas causadas pela vibração. Segure o aparelho nos punhos previstos e limite o tempo de trabalho e exposição.
- Os ruídos podem levar à perda de audição. Use um protetor auricular e limite o período de exposição.
- Feridas dos olhos causadas por partículas de sujeira. Sempre use óculos de proteção, calças compridas sólidas e calçados sólidos.
- Inalação de póis tóxicos.

#### NOTAS PARA BATERIAS DE IÕES DE LÍTIU

##### Utilização de iões de lítio

Carregue baterias recarregáveis não usadas durante algum tempo, antes da utilização.

Uma temperatura de mais de 50°C reduz a potência da bateria recarregável. Evite um aquecimento prolongado causado pelo solo u por um aquecimento.

Mantenha limpos os contactos eléctricos no carregador e no bloco acumulador.

Para uma vida útil óptima das baterias, terá que carregá-las plenamente após a sua utilização.

Para assegurar uma vida útil longa, as baterias devem ser removidas do carregador depois do carregamento.

Se o pacote de bateria for armazenado por mais de 30 dias:

Armazene o pacote de bateria com aprox. 27°C em um lugar seco. Armazene o pacote de bateria com aprox. 30%-50% da carga completa. Carregue o pacote de bateria novamente de 6 em 6 meses.

##### Proteção contra sobrecarga para baterias de iões de lítio

No caso de sobrecarga da bateria devido a um consumo de corrente demasiado elevado, por exemplo um binário de rotação extremamente elevado, uma paragem repentina ou um curto-circuito, a ferramenta eléctrica

vibra durante 5 segundos, o indicador de carregamento de bateria começa a piscar e a ferramenta eléctrica desliga-se automaticamente.

Para a ligar novamente, desligar e voltar a ligar o interruptor Sob condições extremas, a bateria aquece demasiado. Nesse caso, todas as luzes do indicador de carregamento de bateria piscam até que esta arrefeça. Após as luzes do indicador de carregamento de bateria se apagarem, pode-se continuar a trabalhar.

##### Transporte de baterias de iões de lítio

Baterias de ião-lítio estão sujeitas às disposições da legislação relativa às substâncias perigosas.

O transporte destas baterias deve ser efetuado de acordo com as disposições e os regulamentos locais, nacionais e internacionais.

- O utilizador pode efectuar o transporte rodoviário destas baterias sem restrições.
- O transporte comercial de baterias de ião-lítio por terceiros está sujeito aos regulamentos relativos às substâncias perigosas. A preparação do transporte e o transporte devem ser executados exclusivamente por pessoas instruídas e o processo deve ser acompanhado pelos especialistas correspondentes.

Observe o seguinte no transporte de baterias:

- Assegure-se de que os contactos terminais estejam protegidos e isolados para evitar um curto-circuito.
- Assegure-se de que o bloco da bateria esteja protegido contra movimentos na embalagem.
- Não transporte baterias danificadas ou que tenham fuga.

Para instruções mais detalhadas consulte a companhia de transportes

#### OPERAÇÃO

Conduza o dispositivo inclinadamente para o lado oposto do corpo e mantenha uma distância de pelo menos 30 cm entre a cabeça de corte e o corpo. Passe o dispositivo um pouco por cima do chão e mova a cabeça de corte para cá e para lá.

**NOTA:** A roçadeira obtém os melhores resultados quando ela é passada sobre o chão em sentido oposto às setas na cobertura de proteção.

**ADVERTÊNCIA!** Não use o dispositivo como corta sebes. Não mantenha o dispositivo inclinado em um ângulo reto ao chão. Mantenha a cabeça de corte da roçadeira em posição paralela ao chão. Caso contrário, a cobertura não protege contra relva cortada projetada.

##### Relva cortada

Relva densa, moitas, ervas daninhas, árvores de pequeno diâmetro e rebentos.

##### Dicas para bons resultados de corte

Corte a relva comprida em várias etapas para que o dispositivo não bloqueie.

Evite arbustos decorativos, arboretos e plantações. Mantenha uma distância suficiente às bordas, postes de cerca, etc, pois eles podem ser danificados pelo aparador.

#### TRANSPORTE E ARMAZENAMENTO

Sempre desligue o dispositivo ao mudar de lugar. Mantenha o dedo afastado do botão do disparador ao carregar o dispositivo. Um ligamento acidental pode causar feridas graves.

Tire a bateria e deixe arrefecer e coloque a proteção da lâmina antes de armazenar ou transportar o dispositivo.

Carregue o dispositivo na pega dianteira para evitar um ligamento acidental. O manejo correto do dispositivo reduz o risco de ferir-se.

Para o transporte, segure a máquina para não se mover nem cair e evitar assim lesionar alguém ou danificar a máquina.

Limpe todos os materiais estranhos do produto. Guarde-o num local fresco e seco e bem ventilado a que as crianças não consigam aceder. Por motivos de segurança extra, armazene a bateria num local diferente do produto. Mantenha-o afastado de substâncias corrosivas, tais como produtos químicos utilizados em jardinagem e sais de descongelamento. Não armazenar ao ar livre.

Não mergulhar em água ou lavar com a mangueira de jardim. Não limpar com um dispositivo de limpeza de alta pressão. Se a água entrar em

uma ferramenta eléctrica, o risco de choque eléctrico aumenta. Armazene o dispositivo em um espaço interior.

Não armazene o dispositivo na proximidade de fertilizantes ou produtos químicos.

#### MANUTENÇÃO

Limpe e mantenha a roçadeira antes de armazená-la.

Utilizar apenas acessórios Milwaukee e peças sobresselentes Milwaukee. Os componentes cuja substituição não esteja descrita devem ser substituídos num serviço de assistência técnica Milwaukee (consultar a brochura relativa à garantia/moradas dos serviços de assistência técnica).

Se for necessário, um desenho de explosão do aparelho pode ser solicitado do seu posto de assistência ao cliente ou directamente da Techtronic Industries GmbH, Max-Eyth-Straße 10, 71364 Winnenden, Alemanha, indicando o tipo da máquina e o número de seis posições na chapa indicadora da potência.

#### SÍMBOLOS

	Por favor, leia bem o manual de instruções antes da utilização.
	CUIDADO! AVISO! PERIGO!
	Antes de efectuar qualquer intervenção na máquina retirar o bloco acumulador.
	Usar sempre óculos de protecção ao trabalhar com a máquina.
	Use protectores auriculares!
	Use luvas de protecção!
	Use um capacete. Sempre use a protecção dos ouvidos. Use óculos de protecção.
	Use sapatos de segurança!
	Use calças compridas.
	Sempre opere o dispositivo com as duas mãos.
	Pessoas que se encontrem na proximidade devem observar uma distância mínima de 15 m durante a utilização.
	Assegure-se de que materiais projetados ou que caíem não sejam lançados em transeuntes.
	Esteja preparado para um recuo.
	Mantenha as mãos e os pés afastados da lâmina.

	ADVERTÊNCIA: Retire a bateria antes de efetuar trabalhos de manutenção.
	Não utilizar como uma serra ou um corta sebes.
	Não exponha a máquina à chuva.
	Monte a pega.
	Acessório - Não incluído no equipamento normal, disponível como acessório.
	Resíduos de pilhas, resíduos de equipamentos eléctricos e electrónicos não devem ser descartados com o lixo doméstico. Resíduos de pilhas, resíduos de equipamentos eléctricos e electrónicos devem ser recolhidos e descartados separadamente. Remova os resíduos de pilhas, os resíduos de acumuladores e as luzes antes de descartar os equipamentos. Informe-se sobre os centros de reciclagem e os postos de coleta nas autoridades locais ou no seu vendedor autorizado. Dependendo dos regulamentos locais, os retalhistas podem ser obrigados a retomar gratuitamente os resíduos de pilhas e os resíduos de equipamentos eléctricos e electrónicos. Contribua a reduzir as necessidades de matérias-primas, reutilizando e reciclando os seus resíduos de pilhas e os seus resíduos de equipamentos eléctricos e electrónicos. Resíduos de pilhas (particularmente pilhas de íon lítio), resíduos de equipamentos eléctricos e electrónicos contêm materiais valiosos e reutilizáveis que podem ter efeitos negativos para o meio ambiente e a sua saúde. Apague eventuais dados pessoais existentes no seu resíduo de equipamento antes de descartá-lo.
$n_0$	Velocidade em vazio
$V$	Tensão
	Corrente contínua
	Marca de conformidade europeia
	Marca de conformidade britânica
	Marca de Conformidade Ucraniana
	Marca de conformidade euro-asiática

<b>TECHNISCHE GEGEVENS</b>	
Type	M18 FOPH-BCA Accu-bosmaaier
Productie nummer	4914 98 02 XXXXXX
Batterijspanning	18 V ---
Nullasttoerental, laag toerental	0-4600 min <sup>-1</sup>
Nullasttoerental, gemiddeld toerental	0-5400 min <sup>-1</sup>
Nullasttoerental, hoog toerental	0-6200 min <sup>-1</sup>
Diameter snijmes	230 mm
Gewicht volgens de EPTA-procedure 01/2014 (2.0 Ah ... 12.0 Ah)	4,76 ... 5,82 kg
Gewicht zonder wisselaccu	4,33 kg
Gewicht accu (M18B2 ... M18HB12)	0,43 kg ... 1,49 kg
Aanbevolen omgevingstemperatuur tijdens het werken	-18...+50 °C
Aanbevolen accutypes	M18B...; M18HB...; M18FB...
Aanbevolen laadtoestellen	M12-18...; M1418...; M18...
<b>Geluids informatie:</b> Meetwaarden vastgesteld volgens EN 62841. Het kenmerkende A-gewogen geluidsniveau van de machine bedraagt: Geluidsrukniveau / Onzekerheid K Geluidsvermogensniveau / Onzekerheid K <b>Draag oorbeschermers!</b>	 81,3 dB(A) / 3 dB(A) 91,1 dB(A) / 3 dB(A)
<b>Trillingsinformatie:</b> Totale trillingswaarden (vectorsom van drie richtingen) bepaald volgens EN 62841. Trillingsemissiewaarde a <sub>h</sub> / Onzekerheid K trilling aan de voorste handgreep trilling aan de achterste handgreep	 3,19 m/s <sup>2</sup> / 1,5 m/s <sup>2</sup> 2,35 m/s <sup>2</sup> / 1,5 m/s <sup>2</sup>

Voor de technische gegevens en goedkeuringen van de hulpgereedschappen voor het gebruik met verschillende aandrijfeenheden verwijzen wij naar de gebruiksaanwijzingen van het toegepaste hulpgereedschap.

#### **WAARSCHUWING!**

De in dit informatieblad vermelde trillings- en geluidsniveaus zijn gemeten in overeenstemming met een standaard testmethode conform EN 62841 en kunnen worden gebruikt om gereedschap met elkaar te vergelijken. Deze kunnen ook worden gebruikt voor het vooraf evalueren van de blootstelling.

De vermelde trillings- en geluidsniveaus gelden voor de meest gebruikelijke toepassingen van het gereedschap. Wanneer het gereedschap echter voor andere doeleinden of met andere hulpstukken gebruikt wordt of niet naar behoren onderhouden wordt, kan de mate van blootstelling over de hele werkperiode aanzienlijk hoger uitvallen.

Voor een nauwkeurig inschatting van de blootstelling aan trillingen en geluid moet ook de tijd in aanmerking worden genomen die het apparaat uitgeschakeld is of weliswaar loopt, maar niet werkelijk in gebruik is. Dit kan de waarde van de mate aan blootstelling over de hele werkperiode aanzienlijk verminderen.

Bepaal extra veiligheidsmaatregelen ter bescherming van de gebruiker tegen de gevolgen van trillingen en/of geluid, bijvoorbeeld: onderhoud van het gereedschap en hulpstukken, warmhouden van de handen, organisatie van de werkprocessen.

**WAARSCHUWING! Lees alle veiligheidswaarschuwingen, voorschriften, afbeeldingen en specificaties voor dit elektrische gereedschap.** Als de onderstaande waarschuwingen niet worden opgevolgd, kan dit een elektrische schok, brand of ernstig letsel tot gevolg hebben.  
**Bewaar alle waarschuwingen en voorschriften voor toekomstig gebruik.**

#### **VEILIGHEIDSLINSTRUCTIES ACCU-BOSMAAIER**

**Gebruik het apparaat niet bij slecht weer, vooral niet als gevaar voor bliksem bestaat.** Zo vermindert u het gevaar door blikseminslag.

**Controleer het werkgebied van het apparaat vóór gebruik zorgvuldig op wild levende dieren.** Wild levende dieren kunnen door het apparaat gewond raken.

**Controleer het werkgebied zorgvuldig en verwijder stenen, stokken, draad, botten en andere vreemde voorwerpen.** Wegslingerende vreemde voorwerpen kunnen letsel veroorzaken.

**Controleer de messen en het snijgarnituur vóór het gebruik op beschadigde onderdelen.** Beschadigde onderdelen verhogen het gevaar voor letsel.

**Neem de instructies voor de vervanging van het toebehoren in acht.** Niet correct aangedraaide oervingen of schroeven aan het mes kunnen het mes beschadigen of ertoe leiden dat het losraakt.

**Het nominale toerental van het mes moet minimaal even hoog zijn als het maximale toerental dat op het apparaat staat aangegeven.** Messen die sneller draaien dan het aangegeven nominale toerental kunnen breken en uitsvallen.

**Draag een veiligheidsbril, gehoorbescherming en veiligheidshandschoenen.** Het dragen van een gepaste veiligheidsuitrusting vermindert het risico voor letsel door rondslingerende kleine onderdelen of het abusievelijke contact met de snijdraad of het mes.

**Draag altijd veiligheidsschoenen als u het apparaat gebruikt. Gebruik het apparaat niet blootsvoets of met open schoeisel.** Zo voorkomt u letsel aan uw voeten door contact met het draaiende snijgereedschap, de snijdraad of het mes.

**Draag altijd lange broeken wanneer u de machine gebruikt.** Onbeschermde huid verhoogt het gevaar voor letsel door wegslingerend materiaal.

**Houd tijdens het gebruik personen van u verwijderd.** Wegslingerende onderdelen kunnen ernstig letsel veroorzaken.

**Bedien het apparaat altijd met beide handen.** Door het apparaat met beide handen te bedienen voorkomt u dat u de controle over het apparaat verliest.

**Houd het apparaat, voor het geval dat de snijdraad of het mes in contact komt met stroomleidingen, altijd vast aan de geïsoleerde grepen.** In geval van contact met een stroomvoerende kabel kunnen ook de metalen onderdelen van het gereedschap stroomvoerende worden, waardoor de bediener kan worden blootgesteld aan elektrische schokken.

**Let altijd op een vaste stand en gebruik het apparaat alleen als u op de grond staat.** Glibberige of instabiele ondergronden kunnen ertoe leiden dat u uw evenwicht of de controle over het apparaat verliest.

Gebruik het apparaat niet op extreem steile hellingen. Zo kunt u controleverlies en het risico op struikelen of vallen verminderen en letsel vermijden.

**Let bij werkzaamheden op een helling altijd op een veilige stand en werk altijd dwars ten opzichte van de helling. Werk nooit in de richting van de helling en wees extreem voorzichtig als u van richting verandert.** Zo vermindert u het risico op controleverlies, uitglijden of vallen en voorkomt u letsel.

**Houd alle lichaamsdelen tijdens het gebruik verwijderd van het snijgereedschap, de snijdraad of het mes. Waarborg vóór de start van het apparaat dat noch het snijgereedschap, noch de snijdraad, noch het mes iets kunnen raken.** Zelfs al een kort moment van onachtzaamheid tijdens het gebruik van het apparaat kan leiden tot ernstige verwondingen.

Gebruik het apparaat niet boven heuphoogte. Zo kan abusievelijk contact met het snijgereedschap of het mes vermeden en het apparaat in onverwachte situaties beter gecontroleerd worden.

**Let bij het snijden van struikgewas en jonge bomen die onder spanning staan, op terugspringende takken.** Als de spanning in het hout loskomt, kunnen bosjes of jonge bomen de bediener raken en/of ertoe leiden dat de bediener de controle over het apparaat verliest.

**Ga buitengewoon voorzichtig te werk bij het snijden van struikgewas en jonge bomen.** Het dunne materiaal kan in het mes worden getrokken en naar u toe zwiepen of u uit balans brengen.

**Houd het apparaat altijd onder controle en raak het snijgarnituur, de snijdraad of het mes en andere gevaarlijke roterende onderdelen niet aan, zolang deze nog in beweging zijn.** Zo vermindert u het gevaar voor letsel door roterende onderdelen.

**Transporteer het apparaat alleen als dit uitgeschakeld is en houd het daarbij van uw lichaam verwijderd.** Door het apparaat correct te gebruiken, vermindert u het risico op abusievelijk contact met het draaiende snijgarnituur, de snijdraad of het mes.

**Plaats altijd de mesbescherming als u het gereedschap transporteert of opbergt.** Door het apparaat correct te gebruiken vermindert u het risico op abusievelijk contact met het mes.

**Gebruik alleen door de fabrikant aangegeven reserveonderdelen voor snijgarnituren, snijdraden, snijkoppen en messen.** Ongeoorloofde onderdelen kunnen leiden tot letsel of beschadigingen.

**Waarborg vóór het verwijderen van maaisresten of vóór instandhoudingswerkzaamheden dat de netschakelaar uitgeschakeld en de accu verwijderd is.** Het abusievelijke inschakelen van het apparaat tijdens de verwijdering van maaisresten of tijdens instandhoudingswerkzaamheden kan leiden tot ernstig letsel.

#### **Terugslag – Oorzaken en waarschuwingen**

Met een terugslag wordt de plotselinge richtingverandering van het apparaat naar opzij, naar voren of naar achteren bedoeld. Dat kan gebeuren als het mes blokkeert of bijvoorbeeld in een jonge loot of boomstomp blijft hangen. De terugslag kan zo heftig zijn dat het apparaat en/of de bediener weggeduwd worden en de bediener de controle over het apparaat verliest.

Door de onderstaande voorzorgsmaatregelen kunnen terugslagen en de daarmee gepaard gaande gevaren worden vermeden.

**Houd het apparaat goed met beide handen vast en wees voorbereid om eventuele terugslagen met uw armen op te vangen. Blijf altijd links van het apparaat.** Een terugslag kan het risico voor letsel verhogen omdat het apparaat onverwachte bewegingen maakt. Door adequate voorzorgsmaatregelen kan zo'n terugslag worden opgevangen.

**Als het mes blokkeert of u het snijproces wilt onderbreken, schakelt u het apparaat uit en houdt het vast totdat het mes compleet stil staat. Tracht nooit het ingeschakelde apparaat bij een geblokkeerd mes uit het materiaal of naar achteren te trekken. In het andere geval bestaat gevaar voor een terugslag.** Bepaal en verhelp de oorzaak voor de blokkade van het mes.

**Gebruik geen botte of beschadigde messen.** Botte of beschadigde messen verhogen het risico dat het mes blokkeert of blijft haken, hetgeen tot een terugslag kan leiden.

**Let op dat u vrij zicht hebt op het maaisel.** Terugslagen treden vaker op als u niet goed kunt zien wat u maait.

**Schakel het apparaat uit als een andere persoon u nadert terwijl u het apparaat bedient.** In geval van een terugslag bestaat een verhoogd risico voor omstanders, door het draaiende mes gewond te raken.

#### **EXTRA VEILIGHEIDSLINSTRUCTIES**

Dit apparaat mag in geen geval worden gebruikt door kinderen en door personen met beperkte fysieke, sensorische of geestelijke vermogens of gebrekkige ervaring en/of kennis of door personen die niet vertrouwd zijn met deze handleiding. Het kan zijn dat ter plekke geldende voorschriften beperkingen bevatten m.b.t. de leeftijd voor de gebruiker.

Houd ventilatieopeningen altijd vrij en schoon.

**Houd snijgereedschappen altijd scherp en schoon.** Correct instandhouden snijgereedschappen met scherpe messen blokkeren minder snel en zijn beter te controleren. Het naslijpen en onderhouden van **toebehoren voor het snijgereedschap** dient alleen te worden uitgevoerd in een geautoriseerd servicecentrum. Het ongelijkmatige naslijpen van de messen kan ertoe leiden dat de bewegingen van de snijkop uit balans raken en het ongevalrisico voor de bediener stijgt.

Gebruik geen verlenging voor de opzetgereedschap. Door de verlenging is het apparaat moeilijker te controleren, hetgeen tot letsel kan leiden.

Gebruik de schouderriem om het werken te vereenvoudigen en een betere controle over het apparaat te hebben.

Draag niet meerdere schouderriemen tegelijk. Waarborg bij het gebruik van een schouderriem dat geen andere kledingstukken het openen en verwijderen van het apparaat belemmeren.

Gebruik het apparaat niet in de buurt van brandende of rokende voorwerpen zoals sigaretten, lucifers of hete as.

Om risico's voor de gezondheid door dampen of stoffen te minimaliseren, dient u het apparaat niet in de buurt van giftige, carcinogene of andere gevaarlijke goederen te gebruiken. Daartoe behoren o.a. asbest, arseen, barium, lood, pesticiden of andere gezondheidsschadelijke materialen.

Werk voorzichtig in de buurt van sierplanten en andere hindernissen. Het snijtoebehoren kan allerlei materialen kleinsnijden / beschadigen.

Gebruik het apparaat niet zonder beschermende afdekking. De beschermende afdekking moet tijdens het hele gebruik gemonteerd zijn. Het gebruik van het apparaat zonder beschermende afdekking kan leiden tot ernstig letsel.

Gebruik het apparaat niet zonder de voorste handgreep en het heupkussen. De voorste handgreep moet tijdens het hele gebruik gemonteerd zijn.

Gebruik het apparaat niet als kantensnijder. Houd het apparaat niet in een hoek van 90 graden ten opzichte van de ondergrond. Beweeg de kop van de bosmaaier parallel aan de bodem. In het andere geval biedt de afdekking geen bescherming tegen wegslingerend maaisel.

Wees voorbereid op onverwachte bewegingen in geval van contact met harde voorwerpen. Het controleverlies over het apparaat kan leiden tot ernstig letsel.

Wegslingerend materiaal kan van harde oppervlakken zoals muren, bomen of stenen blokken terugkaatsen en letsel veroorzaken. Werk op kleine ruimte bij voorkeur handmatig.

Verwijder vóór elk gebruik vreemde voorwerpen uit het werkgebied. Verwijder alle voorwerpen zoals kabels, lampen, draden of snoeren die kunnen worden weggeslingerd of in de messen terecht kunnen komen.

Er kan materiaal worden weggeslingerd, let dus op dat omstanders, kinderen en huisdieren minimaal 15 m afstand aanhouden tot het werkgebied.

Gebruik de kettingzaag niet bij slechte lichtomstandigheden. De gebruiker van de kettingzaag moet goed zicht hebben op het werkgebied, om potentiële risico's te kunnen herkennen.

Inspecteer het product voor gebruik. Controleer op losse onderdelen en maak vast. Zorg ervoor dat alle beschermers en handvatten goed en veilig zijn vastgemaakt. Vervang alle beschadigde onderdelen voor gebruik.

Voer geen wijzigingen uit aan het apparaat.

Kinderen of ongeschoolde personen mogen dit apparaat niet gebruiken.

Draag bij het gebruik van dit apparaat een complete oog- en gehoorbescherming. Bij werkzaamheden met gevaar voor vallende voorwerpen moet hoofdbescherming worden gedragen.

Maak lang haar vast boven schouderhoogte om te voorkomen dat het verstrikt raakt in de bewegende delen.

Gebruik deze machine niet als u moe, ziek of onder de invloed van alcohol, drugs of medicijnen bent.

Bewaar steeds een stevige houvast en goed evenwicht. Overrek u niet. Wanneer u overreikt kan dit leiden tot evenwichtsverlies of blootstelling aan gevaar.

Waarborg dat de messen met niets contact maken als u het apparaat inschakelt.

De messen zijn zeer scherp. Draag bij werkzaamheden met en aan het snijgarnituur slipvaste, robuuste veiligheidshandschoenen. Raak de messen nooit aan als de accu op het apparaat is aangesloten. Dit geldt ook voor onderhoudswerkzaamheden.

**⚠ WAARSCHUWING! Als het apparaat is gevallen, flink wordt gestoten of abnormaal begint te trillen, de machine direct uitschakelen en op schade controleren of de oorzaak van het trillen opsporen.** Enige schade moet direct worden gerepareerd of vervangen door een bevoegd onderhoudscentrum.

Voor alle werkzaamheden aan de machine de accu verwijderen.

Verbruikte accu's niet in het vuur of bij het huisvuil werpen. Milwaukee biedt namelijk een milieuvriendelijke recyclingmethode voor uw oude accu's.

Wisselaccu's niet bij metalen voorwerpen bewaren (kortsluitingsgevaar!).

Wisselaccu's van het Akku-Systeem M18 alléén met laadapparaten van het Akku-Systeem M18 laden. Geen accu's van andere systemen laden.

Onder extreme belasting of extreme temperaturen kan uit de accu accu-vloeistof lopen. Na contact met accu-vloeistof direct afwassen met water en zeep. Bij oogcontact direct minstens 10 minuten grondig spoelen en onmiddellijk een arts raadplegen.

**Waarschuwing!** Voorkom brand, persoonlijk letsel of materiële schade door kortsluiting en dompel het gereedschap, de wisselaccu en het laadtoestel niet onder in vloeistoffen en waarborg dat geen vloeistoffen in de apparaten en accu's kunnen dringen. Corrosieve of geleidende vloeistoffen zoals zout water, bepaalde chemicaliën, bleekmiddelen of producten die bleekmiddelen bevatten, kunnen een kortsluiting veroorzaken.

## VOORGESCHREVEN GEBRUIK VAN HET SYSTEEM

Dit hulpstuk is ontwikkeld voor het verwijderen van kleine struiken en bosjes, het snoeien van jonge loten, het trimmen van gras, het uitdunnen, het verwijderen van onkruid, het maaien van hoog gras en het verwijderen van brandnetels uit tuinen en volkstuinjes.

Gebruik dit product alleen in overeenstemming met het beoogde gebruik.

## RESTRISICO'S

Zelfs bij correct gebruik van het product kunnen resterende gevaren niet volledig worden uitgesloten. De bediener dient de volgende punten in acht te nemen om eventuele risico's te vermijden:

- Door vibraties veroorzaakt letsel. Houd de machine vast aan de daarvoor bedoelde grepen en beperk de tijd die u met de machine werkt en waarin u aan de vibraties wordt blootgesteld.
- Lawaai kan leiden tot gehoorschade. Draag een gehoorbescherming en beperk de tijd waarin u aan het lawaai wordt blootgesteld.
- Door vuildeeltjes veroorzaakt oogletsel. Draag altijd een veiligheidsbril, nauwsluitende, lange broeken, handschoenen en vast schoeisel.
- Inademen van toxische stoffen.

## OPMERKINGEN OVER LI-ION-ACCU'S

### Gebruik van li-ion-accu's

Gedurende langere tijd niet gebruikte wisselaccu's moeten vóór hernieuwd gebruik worden opgeladen.

Een temperatuur van meer dan 50 °C vermindert het vermogen van de wisselaccu. Vermijd dus langere verwarming door zon of andere warmtebronnen.

De aansluitcontacten aan het laadapparaat en de accu schoonhouden.

Voor een optimale levensduur moeten de accu's na het gebruik volledig opgeladen worden.

Voor een zo lang mogelijke levensduur van de accu's dienen deze na het opladen uit het laadtoestel te worden verwijderd.

Bij een langere opslag van de accu dan 30 dagen: accu bij ca. 27 °C droog bewaren. accu bij ca. 30 % - 50 % van de laadtoestand bewaren. accu om de 6 maanden opnieuw opladen.

### Overbelastingsbeveiliging voor li-ion-accu's

Bij overbelasting van de accu door zeer hoog stroomverbruik, bijv. extreem hoge draaimomenten, plotseling stoppen of kortsluiting, vibreert het elektrische gereedschap gedurende 5 seconden, de laadweergave knippert en het elektrische gereedschap schakelt automatisch uit.

Om het gereedschap weer in te schakelen, moet u de drukschakelaar loslaten en vervolgens weer inschakelen.

Onder extreme belastingen wordt de accu te heet. In dit geval knippen alle lampen van de laadweergave totdat de accu afgekoeld is. Na het doven van de laadweergave kunt u weer verder werken.

### Transport van li-ion-accu's

Lithium-ionen-accu's vallen onder de wettelijke bepalingen inzake het transport van gevaarlijke goederen.

Voor het transport van deze accu's moeten de lokale, nationale en internationale voorschriften en bepalingen in acht worden genomen.

- Verbruikers mogen deze accu's zonder meer over de weg transporteren.
- Het commerciële transport van lithium-ionen-accu's door expeditiebedrijven is onderhevig aan de bepalingen inzake het transport van gevaarlijke goederen. De verzendingsvoorbereidingen en het transport mogen uitsluitend worden uitgevoerd door dienovereenkomstig opgeleide personen. Het complete proces moet vakkundig worden begeleid.

Onderstaande punten moeten bij het transport van accu's in acht worden genomen:

- Waarborg ter vermijding van kortsluitingen dat de contacten beschermd en geïsoleerd zijn.
- Let op dat het accupack in de verpakking niet kan verschuiven.
- Beschadigde of lekkende accu's mogen niet worden getransporteerd.

Neem voor meer informatie contact op met uw expeditiebedrijf.

## BEDIENING

Beweeg het apparaat schuin van uw lichaam weg en houd een afstand van minimaal 30 cm tussen de snijkop en uw lichaam aan. Houd het apparaat vlak boven de bodem en beweeg de snijkop heen en weer.

**OPMERKING:** U behaalt de beste resultaten met de bosmaaier als u hem in de tegenovergestelde richting van de pijlen op de beschermende afdekking over de grond beweegt.

**WAARSCHUWING!** Gebruik het apparaat niet als kantensnijder. Houd het apparaat niet in een hoek van 90 graden ten opzichte van de ondergrond. Beweeg de kop van de bosmaaier parallel aan de bodem. In het andere geval biedt de afdekking geen bescherming tegen wegslingerend maaisel.

### Maaisel

Dicht gras, struikgewas, onkruid, bomen met een geringe diameter en jonge loten.

### Tips voor goede snijresultaten

Maai lang gras in meerdere doorgangen, zodat het apparaat niet blokkeert.

Vermijd het contact met sierheesters, struiken en planten. Houd voldoende afstand van omheiningen, afrasteringspalen e.d. omdat deze door de trimmer beschadigd kunnen raken.

## TRANSPORT EN OPSLAG

Schakel het apparaat altijd uit als u naar een andere plaats loopt. Houd de vinger tijdens het dragen van de startknop verwijderd. Abusievelijk inschakelen kan leiden tot ernstig letsel.

Verwijder de accu, laat hem afkoelen en breng de mesbescherming aan voordat u het apparaat opbergt of transporteert.

Draag het apparaat aan de voorste greep om abusievelijk inschakelen te voorkomen. Door een deskundige omgang met het apparaat vermindert u het gevaar voor letsel.

Voor transport beveilig u de machine tegen bewegingen of vallen om letsel of schade aan de machine te voorkomen.

Verwijder alle vreemde voorwerpen van het product. Bewaar op een koele, droge en goed geventileerde plaats die niet toegankelijk is voor kinderen. Bewaar voor extra veiligheid de accu afzonderlijk van het product. Houd corrosieve producten, zoals tuinchemicaliën en strooizout uit de buurt van het apparaat. Bewaar niet buitenshuis

Niet onderdompelen in water en niet met de tuinslang afsprengen. Niet reinigen met een hogedrukreiniger. Wanneer water in een elektrisch apparaat binnendringt, stijgt het risico voor elektrische schokken. Bewaar het apparaat in een binnenruimte.

Bewaar het apparaat niet in de buurt van meststoffen of chemicaliën.

## ONDERHOUD

Reinig en onderhoud de bosmaaier voordat u hem opbergt.

Gebruik uitsluitend Milwaukee toebehoren en onderdelen. Indien componenten die moeten worden vervangen niet zijn beschreven, neem dan contact op met een officieel Milwaukee servicecentrum (zie onze lijst met servicecentra).

Zo nodig kan een explosietekening van het apparaat worden aangevraagd bij uw klantenservice of direct bij Techtronic Industries GmbH, Max-Eyth-Strasse 10, 71364 Winnenden, Duitsland onder vermelding van het machinetype en het zetscijferige nummer op het typeplaatje.

## SYMBOLEN

	Lees de instructies zorgvuldig door voordat u het apparaat in gebruik neemt.
	LET OP! WAARSCHUWING! GEVAAR!
	Voor alle werkzaamheden aan de machine de accu verwijderen.
	Bij het werken met de machine altijd een veiligheidsbril dragen.
	Draag oorbeschermers!
	Draag veiligheidshandschoenen!
	Draag een veiligheidshelm. Draag gehoorbescherming. Draag een veiligheidsbril.
	Draag veiligheidsschoenen!
	Draag een lange broek.
	Bedien het apparaat altijd met beide handen.
	Personen die in de buurt staan, moeten tijdens het gebruik een minimumafstand van 15 m aanhouden.
	Waarborg dat personen in de buurt niet kunnen worden geraakt door wegslingerend of naar beneden vallend materiaal.

	Wees voorbereid op een terugslag.
	Houd handen en voeten van het mes verwijderd.
	WAARSCHUWING: Verwijder de accu voordat u onderhoudswerkzaamheden uitvoert.
	Gebruik het apparaat niet met een zaag of kantensnijder.
	Stel de machine niet bloot aan regen.
	Monteer de greep.
	Toebehoren - Wordt niet meegeleverd. Is apart leverbaar. Zie hiervoor het toebehorenprogramma.
	Afgedankte batterijen en afgedankte elektrische en elektronische apparatuur mogen niet samen via het huisafval worden afgevoerd. Afgedankte batterijen en afgedankte elektrische en elektronische apparatuur moeten gescheiden ingezameld en afgevoerd worden. Verwijder afgedankte batterijen, afgedankte accu's en verlichtingsmiddelen uit de apparatuur voordat u deze afvoert. Informeer bij uw gemeente of bij uw vakhandelaar naar recyclingbedrijven en inzamelpunten. Al naargelang de lokaal van toepassing zijnde voorschriften kunnen detailhandelaren verplicht zijn om afgedankte batterijen, afgedankte elektrische en elektronische apparatuur kosteloos terug te nemen. Geef uw afgedankte batterijen, afgedankte elektrische en elektronische apparatuur af voor recycling en help zo mee om de behoefte aan grondstoffen te verminderen. Afgedankte batterijen (vooral lithium-ion-batterijen), afgedankte elektrische en elektronische apparatuur bevatten waardevolle, recyclebare materialen die, mits ze niet milieuvriendelijk worden afgevoerd, negatieve gevolgen kunnen hebben voor het milieu en uw gezondheid. Verwijder persoonlijke gegevens van uw afgedankte apparatuur voordat u deze afvoert.
	Onbelast toerental
	Spanning
	Gelijkstroom
	Europees symbool van overeenstemming
	Britse conformiteitsmarkering
	Oekraïens symbool van overeenstemming
	Euro-Aziatisch symbool van overeenstemming

TEKNISKE DATA	
Type	M18 FOPH-BCA Batteridrevet buskrydder
Produktionsnummer	4914 98 02 XXXXXX
Batterispænding	18 V ---
Tomgangshastighed, lav hastighed	0-4600 min <sup>-1</sup>
Tomgangshastighed, middel hastighed	0-5400 min <sup>-1</sup>
Tomgangshastighed, høj hastighed	0-6200 min <sup>-1</sup>
Diameter klinge	230 mm
Vægt svarer til EPTA-procedure 01/2014 (2.0 Ah ... 12.0 Ah)	4,76 ... 5,82 kg
Vægt uden batteri	4,33 kg
Vægt batteri (M18B2 ... M18HB12)	0,43 kg ... 1,49 kg
Anbefalet temperatur under arbejde	-18...+50 °C
Anbefalede batterityper	M18B...; M18HB...; M18FB...
Anbefalede opladere	M12-18...; M1418...; M18...

#### Støjinformation:

Måleværdier beregnes iht. EN 62841.

Værktøjets A-vurderede støjniveau er typisk:

Lydtrykniveau / Usikkerhed K

Lydeffekt niveau / Usikkerhed K

#### Brug høreværn!

**Vibrationsinformation:** Samlede vibrationsværdier (værdisum for tre retninger) beregnet iht. EN 62841.

Vibrationseksponering a<sub>h</sub> / Usikkerhed K

Vibration ved forreste håndtag

Vibration ved bageste håndtag

81,3 dB(A) / 3 dB(A)

91,1 dB(A) / 3 dB(A)

3,19 m/s<sup>2</sup> / 1,5 m/s<sup>2</sup>

2,35 m/s<sup>2</sup> / 1,5 m/s<sup>2</sup>

De tekniske data og godkendelser af de udskiftelige værktøjshoveder til brug på forskellige motorenheder fremgår af brugsanvisningen for det anvendte udskiftelige værktøjshoved.

#### ⚠ ADVARSEL!

Det vibrations- og støjemissionsniveau, der nævnes i dette oplysnings-skema, er blevet målt i overensstemmelse med en standardiseret test fra EN 62841, og det kan bruges til at sammenligne ét værktøj med et andet. Det kan bruges til en foreløbig bedømmelse af eksponeringen.

Det erklærede vibrations- og støjemissionsniveau repræsenterer værktøjets primære anvendelsesformål. Det er dog sådan, at hvis værktøjet bruges til andre formål, med forskellig tilbehør eller dårlig vedligehold, så kan vibrations- og støjemissionen variere. Det kan evt. øge eksponeringsniveauet markant i løbet af det samlede arbejdstidsrum.

En vurdering af eksponeringsniveauet ift. vibration og støj bør også tage hensyn til de tidspunkter, hvor værktøjet er slukket eller hvor det kører, men rent faktisk ikke udfører jobbet. Det kan evt. mindske eksponeringsniveauet markant i løbet af det samlede arbejdstidsrum.

Identificér yderligere sikkerhedsforanstaltninger med henblik på at beskytte brugeren mod effekten af vibration og/eller støj, som fx: vedligehold værktøjet og tilbehøret, hold hænderne varme, organisering af arbejdsmønstre.

#### ⚠ ADVARSEL Læs alle advarselsinformationer, anvisninger, figurer og specifikationer, som følger med dette el-værktøj.

En manglende overholdelse af alle nedenstående anvisninger kan medføre elektrisk stød, brand og/eller alvorlige kvæstelser.

Opbevar alle advarselshenvisninger og instrukser til senere brug.

#### SIKKERHEDSOPLYSNINGER BATTERIDREJET BUSKRYDDER

Brug ikke trimmeren i dårligt vejr, særligt ikke, hvis der er risiko for lynnedslag. På den måde reducerer du risikoen for at blive ramt af lyn.

Undersøg grundigt området for dyreliv, der hvor maskinen skal bruges. Maskinen kan forårsage skade på dyrelivet.

Undersøg grundigt det område, hvor trimmeren skal bruges, og fjern alle sten, pinde, ledninger, knogler eller andre genstande. Genstande, der slynges ud fra trimmeren kan forårsage personskade.

Kontroller trimmerhoved og trimmertråden for beskadigede dele inden brug. Beskadigede dele øger risikoen for kvæstelser.

Følg instruktionerne vedrørende udskiftning af tilbehør. Hvis klingens låsemøtrikker eller skruer ikke er spændt korrekt, kan det resultere i skader på klingens eller medføre, at klingens løser sig.

Klingens nominelle hastighed skal som minimum være lig med den maksimale rotationshastighed, der er angivet på maskinen. Hvis klingens roterer hurtigere end den nominelle rotationshastighed, kan den knække og flyve væk.

Brug beskyttelsesbriller, høreværn og beskyttelseshandsker. Brug af passende beskyttelsesudstyr reducerer risikoen for personskade på grund af udslængede smådele eller utilsigtet kontakt med skæretråden eller klingens.

Sørg for altid at have sikkerhedssko på, når du bruger maskinen. Brug ikke maskinen barfodet eller med åbne sko. Dette reducerer risikoen for skader på fødderne i tilfælde af kontakt med den roterende buskrydder, skæretråd eller klinge.

Bær altid lange bukser, når du bruger maskinen. Bar hud øger risikoen for skader pga. materiale, der slynges ud.

Sørg for at holde afstand til andre personer, når du bruger trimmeren. Udslængede dele kan forårsage alvorlig personskade.

Brug altid to hænder, når maskinen betjenes. Ved at bruge begge hænder undgår du at miste kontrollen over maskinen.

Hold altid fat omkring de isolerede håndtag under brug i tilfælde af, at skæretråden eller klingens kommer i kontakt med strømlinjen. Ved kontakt med et strømførende kabel er der også risiko for, at værktøjets metalliske dele kan blive strømførende og give brugeren elektrisk stød.

Sørg altid for at have sikkert fodfæste og betjen kun maskinen, når du står på jorden. Glatte eller ustabile underlag kan få dig til at miste balancen eller miste kontrollen over værktøjet.

Brug ikke trimmeren på meget stejle skråninger. Dette reducerer risikoen for tab af kontrol, for at glide og falde og således undgå personskade.

Når du arbejder på en skråning, skal du sikre dig, at du har sikkert fodfæste og altid arbejde på tværs af skråningen. Du må aldrig arbejde med fronten ned eller op ad skråningen og vær ekstra forsigtig, når du

skifter retning. Dette vil mindske risikoen for kontroltab, for at glide og falde samt mindske risikoen for personskade.

Hold alle dele af kroppen væk fra buskrydderen, skæretråden og klingens. Sørg altid for inden start, at buskrydderen, skæretråden eller klingens ikke er i kontakt med noget. Blot et kort øjeblik uopmærksomhed under arbejdet kan medføre alvorlig personskade.

Brug ikke maskinen over taljehøjde. På denne måde undgås utilsigtet kontakt med buskrydderen eller klingens og giver bedre kontrol over maskinen i uventede situationer.

I forbindelse med rydning af buske og unge træer, der sidder i spænd, skal du være opmærksom på, at grenene kan slå tilbage. Når spændingen i træfibrene udløses, er der risiko for, at buske eller unge træer rammer brugeren og/eller få brugeren til at miste kontrollen over maskinen.

Vær derfor ekstra forsigtig, når du trimmer buske og unge træer. Der er risiko for, at det tynde materiale bliver trukket ind i klingens og slynget ud mod dig eller bringe dig ud af balance.

Bevar altid kontrollen over maskinen og rør ikke ved skæreværket, skæretråden eller klingens eller andre farlige roterende dele, mens de stadig er i bevægelse. Dette vil mindske risikoen for personskade forårsaget af roterende dele.

Sluk altid maskinen, inden du transporterer den og hold den væk fra kroppen. Korrekt håndtering af maskinen reducerer risikoen for utilsigtet kontakt med det roterende skæreværk, tråd eller klinge.

Når du transporterer eller opbevarer værktøjet, skal beskyttelseskærmens til klingens altid sidde på. Korrekt håndtering af maskinen reducerer risikoen for utilsigtet kontakt med klingens.

Anvend altid kun reservedele til skæreværk, skæretråde, buskrydderhoveder og klinger, som er godkendt af producenten. Uautoriserede reservedele kan medføre materiel skade og personskade.

Før du fjerner materierester eller udfører vedligeholdelse, skal du sørge for, at hovedafbryderen er slukket og at batteriet er afbrudt. Utilsigtet aktivering af maskinen ifm., at du fjerner materierester eller ifm. vedligeholdelse kan forårsage alvorlig personskade.

#### Tilbageslag – årsager og advarsler

Tilbageslag er, når maskinen med en pludselig bevægelse viger sidelæns, fremad eller bagud. Det kan ske, hvis klingens blokerer eller sidder fast i en genstand, f.eks. et ungt skud eller en træstub. Tilbageslaget kan være så voldsomt, at maskinen og/eller bruger skubbes væk og du mister kontrollen over maskinen.

Ved at tage følgende forholdsregler kan du undgå tilbageslag og de dermed forbundne farer.

Bevar et fast greb med begge hænder på maskinen, og vær forberedt på at modstå kraften fra tilbageslaget ved hjælp af armene. Stå på venstre side af maskinen. Tilbageslag kan øge risikoen for tilbageslag, fordi maskinen bevæger sig uventet. Tilbageslag kan kontrolleres ved at tage passende forholdsregler.

Hvis klingens sidder fast, eller du gerne vil afbryde arbejdet, skal du slukke for maskinen og holde den, indtil klingens er stoppet helt. Forsøg aldrig at trække maskinen fri fra materialet eller bagud med en blokeret klinge, mens maskinen stadig er tændt. Manglende overholdelse af dette kan forårsage tilbageslag. Undersøg årsagen til klingens blokering og afhjælp fejlen.

Brug ikke sløve eller beskadigede klinger. Sløve eller beskadigede klinger øger risikoen for, at klingens blokerer eller sætter sig fast, hvilket resulterer i tilbageslag.

Sørg for, at du har frit udsyn til det materiale, der ryddes. Tilbageslag er mere almindeligt, hvis du ikke kan se helt nøjagtigt, hvad det er, du rydder.

Sluk maskinen, hvis en anden person nærmer sig, mens du arbejder. I tilfælde af tilbageslag har omkringstående personer øget risiko for at blive ramt af den roterende klinge og komme til skade.

#### YDERLIGERE SIKKERHEDSOPLYSNINGER

Tillad aldrig, at maskinen bruges af børn, personer med begrænsede fysiske, sensoriske eller mentale evner eller manglende erfaring og kendskab eller personer, som ikke er fortrolige med denne brugsanvisning. Lokale forskrifter kan begrænse operatørens alder.

Hold altid ventilationsåbningerne rene og sørg for, at de ikke er blokeret.

Skæreværktøjet skal altid holdes skarpe og rene. Korrekt vedligeholdt skæreværktøj med skarpe klinger er mindre tilbøjeligt til at blokere og er nemmere at kontrollere. Efterslibning og vedligeholdelse af skæreværktøjstilbehør bør kun udføres af et autoriseret servicecenter. En ujævn efterslibning kan resultere i ubalance i klingeområdet under drift, samt øget risiko for, at brugeren kommer til skade.

Forlænger til tilbehøret må ikke anvendes. Den ekstra længde vil gøre det vanskeligere at kontrollere maskinen og kan forårsage personskade.

Brug skulderremmen for at lette arbejdet og for bedre kontrol over maskinen.

Brug ikke flere skulderremme samtidigt. Når du bruger en skulderrem, skal du sørge for, at din øvrige beklædning ikke forhindrer dig i at åbne skulderremmen og tage den af.

Maskinen må ikke anvendes i nærheden af brændende eller rygende genstande, f.eks. cigaretter, tændstikker eller varm aske.

For at reducere sundhedsrisici fra dampe eller støv må maskinen ikke anvendes i nærheden af giftigt, kræftfremkaldende eller andre farlige materialer. F.eks. asbest, arsen, barium, beryllium, bly, pesticider eller andre sundhedsskadelige materialer.

Vær forsigtig, når du arbejder i nærheden af prydblister og andre forhindringer. Skæreltilbehør kan ødelægge/beskadige mange materialer.

Maskinen må ikke anvendes uden beskyttelseskærm. Beskyttelseskærmen skal altid være monteret under drift. Brug af maskinen uden beskyttelseskærm kan resultere i alvorlig personskade.

Maskinen må ikke anvendes uden det forreste håndtag og hoftepladen. Det forreste håndtag skal altid være monteret under drift.

Maskinen må ikke anvendes som kantklipper. Hold ikke maskinen skråt i forhold til jorden. Buskrydderens hoved skal holdes parallelt med jorden. Ellers beskytter skærmen ikke det materiale, der slynges ud.

Vær forberedt på uventede bevægelser, hvis maskinen kommer i kontakt med hårde genstande. Hvis du mister kontrollen over maskinen, kan det resultere i alvorlig personskade.

Materiale, der slynges ud og rammer hårde overflader, f.eks. en mur, et træ eller store sten, kan forårsage personskade. I smalle områder udføres arbejdet manuelt, hvis det er muligt.

Sørg for at arbejdsområdet er ryddeligt, inden hækkeklipperen tages i brug. Fjern alle genstande, såsom kabler, lys, metaltråde eller snører, som kankan blive slynget ud eller sætte sig fast i klingens.

Vær opmærksom på, at der er risiko for at blive ramt af udslængt materiale, hvorfor omkringstående personer, børn og husdyr skal opholde sig i en afstand på mindst 15 m fra arbejdsområdet.

Udfør ikke arbejdet ved ringe lysforhold. Operatøren kræver et klart udsyn over arbejdsområdet for at identificere potentielle farer.

Husk at inspicere produktet inden brug. Kontrollér og efterspænd evt. løse dele. Kontrollér, at alle skærme, og håndtag er fastgjort ordentligt og sikkert. Udskift evt. beskadigede dele inden brug.

Værktøjsheden må ikke modificeres.

Børn eller uskolede personer må ikke anvende denne værktøjsenhed.

Anvend altid beskyttelsesbriller og høreværn, når du bruger denne enhed. Hvis der arbejdes i områder med risiko for nedstyrtende dele, skal der bæres hovedbeskyttelse.

Langt hår skal bindes op over skulderniveau, så det ikke risikerer at vikles ind i bevægelige dele.

Undlad at bruge dette produkt, hvis du er træt, syg eller påvirket af alkohol, narkotika eller medicamenter.

Hold et godt fodfæste og balance. Overstræk ikke. Ved at læne sig for langt frem kan man miste balancen eller på anden måde udsætte sig for fare.

Sørg altid for inden start, at skæreklingen ikke kan komme i kontakt med noget.

Klingerne er meget skarpe. Anvend skridsikre, slidstærke beskyttelseshandsker i forbindelse med håndtering af skæreværket. Rør aldrig ved klingerne, når batteriet sidder i maskinen. Det samme gælder for vedligeholdelsesarbejde.

⚠ ADVARSEL! Hvis maskinen tabes, udsættes for stød eller begynder at vibrere unormalt, skal man omgående stoppe den og inspicere den for skader eller lokalisere årsagen til vibrationen. Enhver beskadiget del skal repareres ordentligt eller udskiftes på et autoriseret servicecenter.

Ved arbejde inden i maskinen, bør batteriet tages ud.

Opbrugte udskiftningsbatterier må ikke brændes eller kasseres sammen med alm. husholdningsaffald. Milwaukee har en miljørigtig bortskaftelse af gamle udskiftningsbatterier, henvend Dem til Deres forhandler.

Opbevar ikke udskiftningsbatterier sammen med metalgenstande af fare for kortslutning.

Brug kun M18 ladeapparater for opladning af System M18 batterier.

I tilfælde af en ekstrem belastning eller ekstrem temperatur kan der flyde batterivæske ud af et beskadiget batteri. Hvis De kommer i berøring med batterivæsken, skal den vaskes godt og grundigt af med vand og sæbe. I tilfælde af øjenkontakt, skal man mindst skylle øjnene godt og grundigt igennem i 10 minutter og omgående opsøge en læge.

**Advarsel!** For at undgå risiko for brand, kvæstelser eller beskadigelse af produktet forårsaget af kortslutning må værktøjet, batteripakken eller opladeren ikke nedsænkes i vand. Sørg ligeledes for, at der ikke trænger væske ind i enhederne og batterierne. Korroderende eller ledende væsker, f.eks. saltvand, bestemte kemikalier, blegestoffer eller produkter, som indeholder blegestoffer, kan forårsage kortslutning.

#### TILTÆNKT FORMÅL

Dette tilbehør er beregnet til at fjerne mindre buske og buske, klipping af unge skud, trimning af græsplæner, udynding, rydning af ukrudt, klipping af højt græs og rydning af brændenælder i haver og kolonihaver.

Dette produkt må kun anvendes i overensstemmelse med forskriftsmæssig brug.

#### RESTRISICI

Selv hvis produktet bruges korrekt, kan restresici ikke helt udelukkes. Ved brug kan følgende risici opstå, og derfor bør brugerens lægge mærke til det følgende:

- Kvæstelser, som forårsages af vibration.  
Hold maskinen fast i de dertil beregnede greb og begræns arbejds- og ekspositionstiden.
- Støjbelastning kan medføre høreskader.  
Brug høreværn og begræns ekspositionstiden.
- Øjenskader på grund af snavspartikler.  
Brug altid beskyttelsesbriller, faste lange bukser, handsker og fast fodtøj.
- Indånding af giftigt støv.

#### BEMÆRKNINGER VEDRØRENDE LI-ION-BATTERIER

##### Brug af Li-ion-batterier

Skiftbatterier, der ikke har været i brug i længere tid, skal genoplades inden anvendelse.

En temperatur over 50°C nedsætter skiftbatteriets ydeevne. Længere tids opvarmning grundet solindfald eller varmeapparat skal undgås.

Tilslutningskontakterne på oplader og udskiftningsbatterier skal holdes rene.

For at opnå en optimal levetid skal de genopladelige batterier oplades fuldt efter brug.

For at sikre en så lang levetid som muligt skal batterierne tages ud af opladeren, når de er fuldt opladet.

Skal batterierne opbevares længere end 30 dage:  
Temperatur ca. 27°C i tørre omgivelser.  
Opbevares ved ca. 30%-50% af ladetilstanden.  
Batteri skal genoplades hver 6. måned.

##### Overbelastningsbeskyttelse vedrørende Li-Ion-batterier

Overbelastes batteriet på grund af meget højt strømforbrug, f.eks. som følge af ekstremt høje drejningsmomenter, pludseligt stop eller kortslutning, vibrerer el-værktøjet i 5 sekunder, ladeindikatoren blinker, og el-værktøjet slukker af sig selv.  
For at tænde igen slippes trykknappen, hvorefter du tænder el-værktøjet igen.  
Ved ekstreme belastninger bliver batteriet for varmt. I så fald blinker alle lamper på ladeindikatoren, indtil batteriet er kølet af. Når ladeindikatoren går ud, kan arbejdet genoptages.

##### Transport af Li-ion-batterier

Lithium-batterier er omfattet af lovgivningen om transport af farligt gods.

Transporten af disse batterier skal ske under overholdelse af lokale, nationale og internationale regler og bestemmelser.

- Forbrugere må transportere disse batterier på veje uden yderligere krav.
- Den kommercielle transport af lithium-batterier ved speditonsfirmaer er omfattet af reglerne for transport af farligt gods. Forberedelsen af forsendelse og transport må kun udføres af tilsvarende trænedede personer. Den samlede proces skal følges af fagfolk.

Følgende punkter skal overholdes ved transport af batterier:

- Sørg for at kontakterne er beskyttet og isoleret for at forhindre kortslutninger.
- Sørg for at batteripakken ikke kan bevæge sig inden for emballagen.
- Beskadigede eller lækkenne batterier må ikke transporteres.

Kontakt dit speditonsfirma for at få yderligere oplysninger.

#### IBRUGTAGNING

Hold maskinen skråt, væk fra kroppen, og hold en afstand på mindst 30 cm mellem buskrydderhovedet og kroppen. Hold maskinen lige over jorden og sving buskrydderhovedet fra side til side.

**BEMÆRK:** Du opnår de bedste resultater, når buskrydderen flyttes hen over jorden i modsat retning af pilene på beskyttelseskærmen.

**ADVARSEL!** Maskinen må ikke anvendes som kantklipper. Hold ikke maskinen skråt i forhold til jorden. Buskrydderens hoved skal holdes parallelt med jorden. Ellers beskytter skærmen ikke mod det materiale, der slynges ud.

##### Rydning af følgende materialer:

Tykt græs, krat, ukrudt, træer med lille diameter og unge skud.

##### Tips til et godt trimningsresultat

Langt græs slås ad flere omgange, så maskinen ikke blokerer.

Gå uden om prydbuske, buske og beplantning. Hold sikker afstand til kanter, hegnspæle osv., da de kan blive beskadiget af trimmeren.

#### TRANSPORT OG OPBEVARING

Sluk altid for trimmeren, når du bærer den fra et sted til et andet. Hold fingeren væk fra aftrækkeren, når du transporterer den. Utilsligt start kan forårsage alvorlig personskade.

Tag batteriet ud og lad det køle af og sæt beskyttelseskærmen på før opbevaring eller transport.

Transportér trimmeren i det forreste håndtag for at forhindre utilsigtet start. Korrekt håndtering af trimmeren reducerer risikoen for personskade.

Til transport skal man sikre maskinen, så den ikke kan bevæge sig eller vælte; dette for at forebygge personskader eller skader på maskinen.

Afrens alle fremmedlegemer fra produktet. Opbevar den på et køligt, tørt og godt ventileret sted utilgængeligt for børn. For at være på den sikre side, skal batteriet opbevares separat fra produktet. Opbevar motorsaven på afstand af ætsende midler som f.eks. havekemikalier og optøningsalt. Må ikke opbevares udendørs.

Må ikke nedsænkes i vand eller sprøjtes over med haveslangen. Må ikke rengøres med højtryksrensere. Hvis der trænger vand ind i el-værktøjet, øges risikoen for elektrisk stød. Trimmeren skal opbevares indendørs.

Elværktøjet må ikke opbevares i nærheden af gødning eller kemikalier.

#### VEDLIGEHOLDELSE

Buskrydderen skal rengøres og smøres før opbevaring.

Brug kun Milwaukee-tilbehør og Milwaukee-reservedele. Komponenter, hvor udskiftningsproceduren ikke er beskrevet, skal skiftes ud hos et Milwaukee-servicecenter (se brochure garanti/kundeserviceadresser).

Hvis det er nødvendigt, kan der bestilles en sprængskitse af værktøjet. Angiv herved venligst maskintypen samt det sekscifrede nummer på mærkepladen og bestil tegningen hos din lokale kundeserviceafdeling eller direkte hos Techtronic Industries GmbH, Max-Eyth-Straße 10, 71364 Winnenden, Tyskland.

#### SYMBOLER



Læs brugsanvisningen omhyggeligt inden ibrugtagning.



BEMÆRK! ADVARSEL! FARE!



Ved arbejde inden i maskinen, bør batteriet tages ud.



Når der arbejdes med maskinen, skal man have beskyttelsesbriller på.



Brug høreværn!



Brug beskyttelseshandsker!



Brug sikkerhedshjelm.  
Brug høreværn.  
Brug beskyttelsesbriller.



Brug sikkerhedssko!



Bær lange bukser.



Brug altid to hænder, når maskinen betjenes.

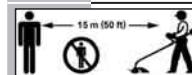

Omkringstående personer skal overholde en sikkerhedsafstand på mindst 15 m, når grensaven er i brug.



Sørg for, at omkringstående personer ikke bliver ramt af materialer, der slynges ud eller falder ned.



Vær forberedt på tilbageslag.



Hold hænder og fødder væk fra klingerne.



ADVARSEL: Batteriet skal tages ud før udførelse af vedligeholdelse.



Må ikke anvendes sammen med sav eller kantklipper.



Udsæt ikke maskinen for regn.



Håndtaget monteres her.



Tilbehør - Ikke inkluderet i leveringsomfanget, køb købes som tilbehør.



Udtjente batterier, affald af elektrisk og elektronisk udstyr må ikke bortskaftes sammen med husaffald. Udtjente batterier, affald af elektrisk og elektronisk udstyr skal indsamles og bortskaftes særskilt.  
Fjern udtjente batterier, udtjente akkumulatore og lysmidler fra udstyret, inden det bortskaftes.  
Spørg efter genbrugsstationer og indsamlingssteder hos de lokale myndigheder eller din fagforhandler.  
Alt efter de lokale bestemmelser kan detailhandelnde være forpligtede til gratis at tage brugte batterier, affald af elektrisk og elektronisk udstyr tilbage.  
Bidrag til at nedbringe behovet for råmaterialer ved at genbruge og genanvende dine udtjente batterier, affald af elektrisk og elektronisk udstyr.  
Udtjente batterier (især lithium-ion-batterier), affald af elektrisk og elektronisk udstyr indeholder værdifulde, genanvendelige materialer, som kan have en negativ effekt på miljøet og dit helbred ved ikke miljørigtig bortskaftelse.  
Slet inden bortskaftelsen personrelaterede data, som måtte befinde sig på dit affald af udstyret.



Omdrejningstal, ubelastet



Spænding



Jævnstrøm



Europæisk overensstemmelsesmærke



Britisk overensstemmelsesmærkning



Ukrainsk konformitetsmærke



Euroasiatisk overensstemmelsesmærke

TEKNISKE DATA	M18 FOPH-BCA
Type	Batteridrevet børstekutter
Produksjonsnummer	4914 98 02 XXXXXX
Batterispenning	18 V ---
Turtall ved tomgang, lavt turtall	0-4600 min <sup>-1</sup>
Turtall ved tomgang, middels turtall	0-5400 min <sup>-1</sup>
Turtall ved tomgang, høyt turtall	0-6200 min <sup>-1</sup>
Diameter skjærekniv	230 mm
Vekt i henhold til EPTA-Prosedyren 01/2014 (2.0 Ah ... 12.0 Ah)	4,76 ... 5,82 kg
Vekt uten byttebatteri	4,33 kg
Vekt akkumulator (M18B2 ... M18HB12)	0,43 kg ... 1,49 kg
Anbefalt omgivelsestemperatur under arbeid	-18...+50 <span> </span> °C
Anbefalte batterityper	M18B...; M18HB...; M18FB...
Anbefalte ladere	M12-18...; M1418...; M18...

**Støyinformsjon:** Måleverdier fastslått i samsvar med EN 62841.

Det typiske A-bedømte støynivået for maskinen er: Lydtrykknivå / Usikkerhet K 81,3 dB(A) / 3 dB(A) Lydeffektnivå / Usikkerhet K 91,1 dB(A) / 3 dB(A)

**Bruk hørselsvern!**

<b>Vibrasjonsinformasjoner:</b> Totale svingningsverdier (vektorsum fra tre retninger) beregnet jf. EN 62841.	
Svingningsemissjonsverdi a <sub>v</sub> / Usikkerhet K	
Vibrasjon på håndtaket foran	3,19 m/s <sup>2</sup> / 1,5 m/s <sup>2</sup>
Vibrasjon på håndtaket bak	2,35 m/s <sup>2</sup> / 1,5 m/s <sup>2</sup>

Tekniske data og bevilning til bruk av verktøy hodene på de forskjellige driftsenhetene er oppført i bruksanvisningen til det verktøy hodet som brukes.

**A** **ADVARSEL!**

De angitte vibrasjonseksponerings- og støynivåverdiene har blitt målt i samsvar med standardiserte målemetoder jamfør EN 62841 og kan brukes til å sammenligne et verktøy med et annet. De kan brukes til en foreløpig eksponeringsvurdering.

De angitte vibrasjonseksponerings- og støyeimisjonsverdiene gjelder for vanlig bruk av verktøyet. Dersom verktøyet blir brukt til noe annet, sammen med annet utstyr eller er dårlig vedlikeholdt kan de angitte vibrasjonseksponerings- og støyeverdiene variere. Dette kan øke eksponerings- og emisjonsverdiene betraktelig for hele perioden du bruker verktøyet.

Når en vurderer vibrasjonseksponeringsnivået og støyeverdi må en inkludere den perioden som verktøyet er slått av eller når verktøyet går, men ikke direkte brukes til noe. Dette kan redusere eksponeringsnivået betraktelig over hele perioden som verktøyet er i bruk.

Det er viktig å etablere ytterligere sikkerhetstiltak for å beskytte brukeren mot påvirkning av vibrasjon og/eller støy, slik som: vedlikehold av verktøyet og tilleggsutstyr, hold hendene varme, organiserte arbeidsrutiner.

**A** **ADVARSEL! Les gjennom alle sikkerhets advarsler, anvisninger, illustrasjoner og spesifikasjoner for dette elektroverktøyet.** Feil ved overholdelsen av advarslene og nedenstående anvisninger kan medføre elektriske støt, brann og/eller alvorlige skader. **Ta godt vare på alle advarslene og informasjonene.**

#### SIKKERHETSINSTRUKSER FOR BATTERIDREVT BØRSTEKUTTER

**Ikke bruk kantklipperen i dårlig vær, spesielt ikke dersom det består fare for lynnedslag.** På denne måten reduserer du faren for å bli truffet av lyn.

**Kontroller området der apparatet skal arbeide grundig for vitlevende dyr før bruk.** Ville dyr kan bli skadet av apparatet.

**Kontroller området der apparatet skal brukes grundig og fjern stener, stokker, wiler, bein og andre fremmedlegemer.** Fremmedlegemer som slynges bort kan føre til personskader.

**Kontroller klippeinnretningen og skjæreverket for skadde deler før bruken.** Skadde deler øker faren for personskade.

**Ta instruksene til skifte av tilbehørsdelene til følge.** Sikringsmutre eller skruer på kniven som ikke er strammet til på forskriftsmessig måte kan skade kniven eller føre til at den løsner.

**Knivens nominelle turtall må være minst så høyt som det maksimale turtallet som er angitt på apparatet.** Kniver som roterer raskere enn deres angitte nominelle turtall kan brenke og falle fra hverandre.

**Ha på deg vernebriller, hørselsvern og vernehansker.** Bruk av passende verneutstyr reduserer faren for å bli skadet av smådelar som blir slynget ut i luften eller ved utilsiktet kontakt med skjæretråd eller kniv.

et øyeblikks uoppmærksomhet under driften av apparatet kan føre til alvorlig personskade.

Ikke før apparatet over hoftehøyde. På denne måten kan man unngå utilsiktet kontakt med skjæreverktøyet eller kniven, og dessuten har man apparatet bedre under kontroll i uventede situasjoner.

**Når man skjærer kratt og unge trær som står under spenning, må du gi deg i akt for grener som slår tilbake.** Når spenningen i trevirket løser seg, kan busker eller unge trær treffe operatøren og/eller gjøre at man mister kontrollen over apparatet.

**Vær spesielt forsiktig når du skjærer kratt og unge trær.** Det nytte materialet kan sette seg fast i kniven og slå tilbake på deg, eller gjøre at du mister likevekten.

**Behold alltid kontrollen over apparatet, og berør ikke skjæreverk, skjæretråd eller kniv samt andre farlige, roterende deler så lenge de ennå er i bevegelse.** På denne måten reduserer du faren for personskade gjennom roterende deler.

**Apparatet må bare transporteres i utkoblet tilstand, og hold den borte fra kroppen.** En forskriftsmessig omgang med apparatet reduserer risikoen for en utilsiktet kontakt med det roterende skjæreverket, tråd eller kniv.

**Ved transport eller oppbevaring av verktøyet må alltid knivbeskyttelsen settes på.** En forskriftsmessig omgang med apparatet reduserer risikoen for en utilsiktet kontakt med kniven.

**Bruk bare reservedeler til skjæreverk, skjæretråd, skjærehoder og kniv som er angitt av produsenten.** Ikke-tillatte reservedeler kan føre til materielle skader og personskader.

**Før rester av snittmaterialet fjernes eller før det foretas arbeid til istandholdelse, må det sikres at hovedbryteren er slått av og at batteripakken er tatt ut.** Uforvarende aktivering av apparatet mens du fjerner materialrester eller mens du foretar arbeider til istandholdelse,kan ha alvorlig personskadning til følge.

**Tilbakestøt – Årsaker og advarsler**

Med tilbakestøt menes det at apparatet plutselig skjærer ut til siden, fremover eller bakover. Dette kan hende dersom kniven er blokkert eller den setter seg fast en ung spire eller en trestubbe. Tilbakestøt kan være så heftig at apparatet og/eller operatøren blir skubbet bort og du mister kontrollen over apparatet.

Ved å følge forsiktighetstiltakene som er angitt nedenfor, kan man unngå tilbakestøt og de farene som e forbundet med slike.

**Hold apparatet godt fast med begge hender og forbered deg på å fange opp mulige tilbakestøt med armene.** Opphold deg på venstre side av apparatet. Et tilbakestøt kan øke faren for personskade, da apparatet beveger seg uforvarende. Med egnede forsiktighetstiltak kan tilbakestøtet kontrolleres.

**Dersom kniven er blokkert eller du ønsker å avbryte skjærearbeidet, må du slå av apparatet og holde det fast inntil kniven har kommet til fullstendig stillstands. Forsøk aldri å trekke apparatet ut av materialet eller bakover mens det er i gang, dersom kniven er blokkert. Ellers kan det oppstå et tilbakestøt.** Finn frem til årsaken til at kniven er blokkert og sørg for utbedring.

**Ikke bruk en sløv eller skadet kniv.** Sløve eller skadde kniver øke faren for at kniven blokkeres eller setter seg fast og det oppstår et tilbakestøt.

**Pass på at du har fritt utsyn til materialet som skal skjæres.** Tilbakestøt oppstår oftere dersom du ikke kan se nøyaktig hva du skjærer.

**Slå av apparatet dersom det nærmer seg en annen person mens du arbeider.** Ved et tilbakestøt består det en økt fare for personer i nærheten å bli skadet av den roterende kniven.

#### EKSTRA SIKKERHETSINSTRUKSER

Barn, personer med innskrenket fysisk, sensorisk eller psykisk ytelsesevne eller manglende erfaring og kunnskaper eller personer som ikke har gjort seg kjent med denne bruksanvisningen må aldri tillates å bruke denne maskinen. Lokalt regelverk kan inneholde innskrenkelser på alderen til brukeren.

Vifteåpninger må alltid holdes åpne og rene.

**Skjæreverktøy må alltid holdes skarpe og rene.** Skjæreverktøy som holdes ordentlig i stand og med skarpe blad blokkerer ikke så lett, og de er bedre å kontrollere. Ettersliping og vedlikehold av **tilbehør til skjæreverktøy** bør bare utføres av et autorisert servicesenter. En ujevn ettersliping av

**Hold alle kroppsdeler borte fra skjæreverktøyet, skjæretråden eller kniven under driften. Før du starter apparatet, må du forvisse deg om at skjæreverktøyet, skjæretråden eller kniven ikke berører noe.** Allerede

et øyeblikks uoppmærksomhet under driften av apparatet kan føre til alvorlig personskade.

Ikke før apparatet over hoftehøyde. På denne måten kan man unngå utilsiktet kontakt med skjæreverktøyet eller kniven, og dessuten har man apparatet bedre under kontroll i uventede situasjoner.

**Når man skjærer kratt og unge trær som står under spenning, må du gi deg i akt for grener som slår tilbake.** Når spenningen i trevirket løser seg, kan busker eller unge trær treffe operatøren og/eller gjøre at man mister kontrollen over apparatet.

**Vær spesielt forsiktig når du skjærer kratt og unge trær.** Det nytte materialet kan sette seg fast i kniven og slå tilbake på deg, eller gjøre at du mister likevekten.

**Behold alltid kontrollen over apparatet, og berør ikke skjæreverk, skjæretråd eller kniv samt andre farlige, roterende deler så lenge de ennå er i bevegelse.** På denne måten reduserer du faren for personskade gjennom roterende deler.

**Apparatet må bare transporteres i utkoblet tilstand, og hold den borte fra kroppen.** En forskriftsmessig omgang med apparatet reduserer risikoen for en utilsiktet kontakt med det roterende skjæreverket, tråd eller kniv.

**Ved transport eller oppbevaring av verktøyet må alltid knivbeskyttelsen settes på.** En forskriftsmessig omgang med apparatet reduserer risikoen for en utilsiktet kontakt med kniven.

**Bruk bare reservedeler til skjæreverk, skjæretråd, skjærehoder og kniv som er angitt av produsenten.** Ikke-tillatte reservedeler kan føre til materielle skader og personskader.

**Før rester av snittmaterialet fjernes eller før det foretas arbeid til istandholdelse, må det sikres at hovedbryteren er slått av og at batteripakken er tatt ut.** Uforvarende aktivering av apparatet mens du fjerner materialrester eller mens du foretar arbeider til istandholdelse,kan ha alvorlig personskadning til følge.

**Tilbakestøt – Årsaker og advarsler**

Med tilbakestøt menes det at apparatet plutselig skjærer ut til siden, fremover eller bakover. Dette kan hende dersom kniven er blokkert eller den setter seg fast en ung spire eller en trestubbe. Tilbakestøt kan være så heftig at apparatet og/eller operatøren blir skubbet bort og du mister kontrollen over apparatet.

Ved å følge forsiktighetstiltakene som er angitt nedenfor, kan man unngå tilbakestøt og de farene som e forbundet med slike.

**Hold apparatet godt fast med begge hender og forbered deg på å fange opp mulige tilbakestøt med armene.** Opphold deg på venstre side av apparatet. Et tilbakestøt kan øke faren for personskade, da apparatet beveger seg uforvarende. Med egnede forsiktighetstiltak kan tilbakestøtet kontrolleres.

**Dersom kniven er blokkert eller du ønsker å avbryte skjærearbeidet, må du slå av apparatet og holde det fast inntil kniven har kommet til fullstendig stillstands. Forsøk aldri å trekke apparatet ut av materialet eller bakover mens det er i gang, dersom kniven er blokkert. Ellers kan det oppstå et tilbakestøt.** Finn frem til årsaken til at kniven er blokkert og sørg for utbedring.

**Ikke bruk en sløv eller skadet kniv.** Sløve eller skadde kniver øke faren for at kniven blokkeres eller setter seg fast og det oppstår et tilbakestøt.

**Pass på at du har fritt utsyn til materialet som skal skjæres.** Tilbakestøt oppstår oftere dersom du ikke kan se nøyaktig hva du skjærer.

**Slå av apparatet dersom det nærmer seg en annen person mens du arbeider.** Ved et tilbakestøt består det en økt fare for personer i nærheten å bli skadet av den roterende kniven.

kniven kan føre til ujevne bevegelser av skjærehodet, slik at faren for at operatøren lider personskade øker.

Bruk ikke noen forlengelse for verktyøhodet. Forlengelsen gjør det vanskelig å kontrollere apparatet og kan føre til at det oppstår personskade.

Bruk skulderstroppen for å gjøre arbeidet lettere og beholde en bedre kontroll over apparatet.

Ikke ha på deg flere skulderstropper samtidig. Når du bruker en skulderstropp, må du være sikker på at ingen andre klesplagg hindrer åpning og fjerning av stroppen.

Ikke bruk apparatet i nærheten av brennende eller røykende gjenstander som sigaretter, fyrstikker eller varm aske.

For å minimere helsefaren gjennom damp eller støv, skal apparatet ikke brukes i nærheten av toksiske, kreftfremkallende eller andre farlige stoffer. Med til dette teller asbest, arsen, barium, beryllium, bly, pesticider og andre helseskadelige materialer.

Arbeid forsiktig rundt prydblåter og andre hindere. Skjæretilbehør kan skjære istykker/skade mange materialer.

Apparatet må ikke brukes uten vernedeksel. Vernedekselet må alltid være montert under driften. Bruk av apparatet uten vernedeksel kan føre til alvorlige personskader.

Apparatet må ikke brukes uten det fremre håndtaket og hofteplaten. Det fremre håndtaket må alltid være montert under driften.

Apparatet må ikke brukes som kantskjærer. Apparatet skal ikke holdes på skrått i høyrevinkel mot bakken. Hodet til børstekutteren skal føres parallelt mot bakken. Ellers beskytter deksleet ikke mot snittmateriale som slynges ut.

Vær forebered på uventede bevegelser, dersom det oppstår berøring med harde gjenstander. Tap av kontroll over apparatet kan føre til alvorlig personskade.

Material som slynges ut kan sprette tilbake fra harde overflater som murer, trær eller steinblokker og forårsake personskade. I trange områder må det hvis mulig arbeides manuelt.

Rengjør alltid arbeidsområdet før du begynner bruken av hekksaksen. Fjern alle gjenstander, som eksempelvis kabler, lamper, ståltråd eller snorer, som kan bli slynget av gårdeeller som kan bli viklet fast i klippeinnretningen.

Vær oppmerksom på at material kan bli slynget bort.Derfor må personen, barn og husdyr i nærheten overholde en minsteavstand på 15 m fra arbeidsområdet.

Du må ikke arbeide ved dårlig lys. Brukeren trenger et god sikt over hele arbeidsområde for å se eventuelle farer.

Inspiser produktet før bruk. Undersøk og stram alle løse deler. Påse at alle deksler, stropper og håndtak er korrekt og trygt montert. Erstatt alle skadede deler før fortsatt bruk.

Ikke foreta noen som helst endringer på turtallsregulatoren.

Barn og ikke-opplærte personer må ikke bruke dette utstyret.

Ha på deg komplett øye- og hørselsvern når du bruker utstyret. Ved arbeider i områder der det består fare for at deler kan falle ned, må du ha på deg hodebeskyttelse.

Sørg for at langt hår ikke når lenger ned en til skuldrene for å hindre at det kan fanges opp av roterende deler.

Ikke bruk utstyret når du er sliten, syk eller under påvirkning av alkohol, narkotika eller medisiner som kan påvirke reaksjonsevne og dømmekraft.

Ha god fotfeste og ballanse til enhver tid. Ikke len deg for langt. Ved å strekke deg kan du risikere å miste balansen eller utsette deg for farer.

Før du starter utstyret, må du forvisse deg om at klippebladene ikke kan komme i kontakt med noe.

Knivene er svært skarpe. Når du omgås med skjæreverket, må du ha på deg glislike og solide vernehansker. Berør aldri knivene så lenge batteripakken befinner seg i apparatet. Det samme gjelder for vedlikeholdsarbeider.

**A** **ADVARSEL! Dersom maskinen faller i bakken, får et sterkt slag eller starter å vibrere unormalt, stans maskinen omgående og sjekk for skader eller finn ut hva som er årsaken for vibrasjonene.** Enhver skade må reparere helt eller delen skiftes av et autorisert serviceverksted.

Ta ut vekselbatteriet før du arbeider på maskinen

Ikke kast brukte vekselbatterier i varmen eller husholdningsavfallet. Milwaukee tilbyr en miljøriktig deponering av gamle vekselbatterier; vennligst spør din fagforhandler.

Ikke oppbevar vekselbatterier sammen med metallgjenstander (kortslutningsfare).

Vekselbatterier av systemet M18 skal kun lades med lader av systemet M18. Ikke lad opp batterier fra andre systemer.

Under ekstreme belastninger og ekstreme temperaturer kan det lekkke ut batterivæske fra utskiftbare batterier. Ved berøring med batterivæske, vask umiddelbart med såpe og vann. Ved kontakt med øynene må øynene skylles grundig i rennende vann i minst 10 minutter. Oppsøk lege umiddelbart.

**Advarsel!** For å unngå fare for en brann forårsaket av en kortslutning, av personskafer eller skader av produktet, må det forhindres at batteripakken eller laderen dypes i væsker og også sørges for at ingen væsker kan komme inn i apparatene eller batteriene. Korroderende og ledende væsker som saltvann, visse kjemikalier og blekemidler eller produkt som inneholder blekemidler kan forårsake en kortslutning.

## FORMALSMESSIG BRUK

Dette verktøymodul er konstruert til fjerning av mindre kratt og busker, tilbakeskjæring av unge skudd, trimme plen, tyne ut, fjerne ugress, klipping av høyt gress og fjerning av brennelse i hager og kolonihager.

Dette apparatet må bare brukes til tiltenkt formål, slik det er angitt.

## RESTRISIKOER

Selv ved sakkyndig bruk av produktet kan resfærer ikke helt utelukkes. Ved bruk kan følgende risikoer oppstå og derfor må bruker ta hensyn til følgende:

- Skader forårsaket av vibrasjon. Hold alltid apparatet i håndtakene som er konstruert for dette og begrens arbeids- og eksponeringstiden.
- Støy kan føre til hørselsskader. Bruk hørselsvern og begrens eksponeringens varighet.
- Øyeskader forårsaket av smusspartikler. Bruk alltid vernebriller, solide langbukser, hansker og stødige sko.
- Innånding av giftig støv

## INFORMASJON SOM GJELDER LI-ION BATTERIPAKKER

### Bruk av Li-Ion batteripakker

Batterier som ikke er brukt på lengre tid må lagres før bruk.

Temperatur på over 50°C minker ytelsen til batteriet. Unngå oppvarming av sol eller fyring.

Hold tilkoplingskontaktene på lader og vekselbatteri rene.

For optimal holdbarhet må batteriene lades opp helt etter bruk.

For å oppnå en så lang brukstid som mulig, bør batteripakkene fjernes fra laderen etter opplading.

Ved lagring av batteriene lengre enn 30 dager:

Lagre batteriet tørt ved ca. 27°C.

Lagre batteriet ved en oppladningstilstand på ca. 30%-50%.

Lade opp batteriet igjen etter 6 måneder.

### Overlastvern i Li-Ion batteripakker

Ved overbelastning av det oppladbare batteriet p.g.a. svært høy strømforbruk; f.eks. ekstrem høy dreiemoment, plutselig stopp eller kortslutning, vibrert elektroverktøyet 5 sekunder, displayet for opplading blinker og elektroverktøyet utkobler seg automatisk. For gjeninnkobling, slipp løs bryteren og slå så på igjen. Ved ekstreme belastninger opphører det oppladbare batteriet seg for sterkt. I slike tilfeller blinker alle lampene på displayet til batteriet er avkjølt. Når lampene har sluttet å blinke, kan man fortsette å arbeide.

### Transport av Li-Ion batteripakker

Litium-ion-batterier faller under de lovfestede forskriftene om transport av farlig gods.

Transporten av disse batteriene må rette seg etter lokale, nasjonale og internasjonale forskrifter og bestemmelser.

- Forbruker har lov å transportere disse batteriene på gaten uten reglementering.

- Den kommersielle transport av Litium-ion-batterier av spedisjonsfirma faller under bestemmelsene om transport av farlig gods. Forberedningene av forsendelsen og transport skal utelukkende gjennomføres av personer som har blitt skolert til dette. Hele prosessen skal følges opp av fagfolk.

Følgende punkter skal tas hensyn til ved transport:

- Kontroller at kontaktene er beskyttet og isolert for å unngå kortslutninger.
- Pass på at batteripakken i forpakningen ikke kan skli fram og tilbake.
- Skadede eller batterier som lekker er det ikke lov å transportere.

Ta kontakt med spedisjonsfirma for ytterlige henvisninger.

## BETJENING

Før apparatet på skrått bort fra kroppen og hold en avstand på minst 30 cm mellom skjærehodet og kroppen. Før apparatet rett over bakken og sving skjærehodet frem og tilbake.

**MERK:** Du oppnår det beste resultatet med børstekutteren når den føres over bakken i motsatt retning av pilene på verneakselet.

**ADVARSEL!** Apparatet må ikke brukes som kantskjærer. Apparatet skal ikke holdes på skrått i høyrevinkel mot bakken. Hodet til børstekutteren skal føres parallelt mot bakken. Ellers beskytter dekslet ikke mot snittmateriale som slynges ut.

### Snittmateriale

Tett gress, kratt, ugress, trær med liten diameter og unge skudd.

### Tips for gode resultater fra arbeidet med gresstrimmeren

Langt gress skal klippes i flere omganger, slik at apparatet ikke blokkeres.

Prydbusker, kratt og beplantninger må unngås. Hold tilbørlig avstand til kantinger, gjerdestolper o.l., fordi slikt kan skade gresstrimmeren.

## TRANSPORT OG OPPBEVARING

Slå alltid av apparatet når du skifter plass. Når du bærer apparatet, må du holde fingeren borte fra utløseren. Utilittet innkobling kan føre til alvorlig personskafe.

Før oppbevaring eller transport må batteripakken tas ut og få kjøle seg ned, og sett på knivbeskyttelsen.

Bær apparatet med det fremre håndtaket for å forhindre en utilittet innkobling. Fagmessig omgang med apparatet reduserer faren for personskafe.

Ved transport må du sikre maskinen mot at den flytter seg eller kan falle ned for å hindre personskafer eller skader på maskinen.

Fjern alle fremmedelementer fra produktet. Lagres på et kjølig, tørt og godt ventilert sted som er utilgjengelig for barn. For ekstra sikkerhet, oppbevar batteriet separat fra produktet. Hold den borte fra korrosive materialer, så som ugressmidler og veisalt. Ikke oppbevar utendørs.

Apparatet skal ikke dykkes ned i vann eller spyles med hageslangen. Apparatet skal ikke rengjøres med en høytrykkspyle. Dersom vann trenger inn i et elektrisk verktøy, øker faren for elektrisk sjokk. Oppbevar apparatet i et lukket rom.

Elektroapparatet skal ikke oppbevares i nærheten av gjødsel eller kjemikalier.

## VEDLIKEHOLD

Rengjør og vedlikehold børstekutteren før den stilles til oppbevaring.

Bruk kun Milwaukee tilbehør og Milwaukee reservedeler. Komponenter der utskifting ikke er beskrevet skal skiftes ut hos Milwaukee kundeservice (se brosjyre garanti/kundeserviceadresser).

Ved behov kan det fås en eksplosjonstegning av apparatet hos kundeservice eller direkte hos Technic Industries GmbH, Max-Eyth-Straße 10, 71364 Winnenden, Germany ved angivelse av maskinens type og det sekstallige nummeret på maskinens skilt.

## SYMBOLER



Vennligst les nøye gjennom denne brukerhåndboken før du tar apparatet i bruk.

	OBS! ADVARSEL FARE!
	Ta ut vekselbatteriet før du arbeider på maskinen
	Bruk alltid vernebrille når du arbeider med maskinen.
	Bruk hørselsvern!
	Bruk vernehansker !
	Ha på deg vernehjelm. Ha på deg hørselsvern. Ha på deg vernebriller.
	Bruk sikkerhetssko!
	Ha på deg lange bukser.
	Før apparatet alltid med begge hendene.
	Personer i nærheten må overholde en minsteavstand på 15 m under bruken.
	Forviss deg om at personer som står i nærheten ikke kan bli truffet av materialer som slynges ut eller som faller ned.
	Vær forberedt på et tilbakestøt.
	Hold hender og føtter på avstand fra kniven.
	ADVARSEL: Ta ut batteripakken før det utføres vedlikeholdsarbeider.
	Ikke bruk med sag eller kantskjærer.
	Maskinen skal ikke utsettes for regn.
	Monter håndtaket her.
	Tilbehør - inngår ikke i leveransen, anbefalt komplettering fra tilbehørsprogrammet.

	Elektrisk og elektronisk avfall skal ikke avfallshåndteres sammen med husholdningsavfallet. Brukte batterier, elektrisk og elektronisk avfall skal samles kildesortert og avfallshåndteres. Fjern brukte batterier, akkumulatører og lysmidler fra apparatene før de kasseres. Be om informasjon hos de lokale myndighetene eller hos din fagforhandler om miljøstasjoner og samlesteder. Avhengig av de lokale bestemmelsene kan detaljhandlere være forpliktet til å ta tilbake brukte batterier, elektrisk og elektronisk avfall uten kostnader. Bidra til å redusere behovet for råmaterialer ved å sørge for gjenbruk og resirkulering av dine brukte batterier og ditt elektriske og elektroniske avfall. Brukte batterier (særlig litium-ion-batterier), elektrisk og elektronisk avfall inneholder verdifulle, gjenbrukbare materialer som ved ikke-miljøriktig avfallshåndtering kan ha negative konsekvenser for miljøet og din helse. Slett først eventuelle personrelaterte data fra det brukte apparatet før det avfallshåndteres.
	Tomgangsturlall
	Spenning
	Likestrøm
	Europeisk samsvarsmerke
	Britisk samsvarsmerke
	Ukrainsk samsvarsmerke
	Euroasiatisk samsvarsmerke

TEKNISKA DATA	M18 FOPH-BCA
Typ	Batteridriven röjsåg
Produktionsnummer	4914 98 02 XXXXXX
Batterispänning	18 V ---
Tomgångsvarvtal, lågt varvtal	0-4600 min <sup>-1</sup>
Tomgångsvarvtal, medelhögt varvtal	0-5400 min <sup>-1</sup>
Tomgångsvarvtal, högt varvtal	0-6200 min <sup>-1</sup>
Diameter kniven	230 mm
Vikt enligt EPTA 01/2014 (2.0 Ah ... 12.0 Ah)	4,76 ... 5,82 kg
Vikt utan växelbatteri	4,33 kg
Vikt batteri (M18B2 ... M18HB12)	0,43 kg ... 1,49 kg
Rekommenderad omgivningstemperatur vid arbete:	-18...+50 °C
Rekommenderade batterityper	M18B...; M18HB...; M18FB...
Rekommenderade laddare	M12-18...; M1418...; M18...
<b>Bullerinformation:</b> Mätvärdena har tagits fram baserade på EN 62841.	
A-värdet av maskinens ljudnivå utgör:	
Ljudtrycksnivå / Onoggrannhet K	81,3 dB(A) / 3 dB(A)
Ljudeffektsnivå / Onoggrannhet K	91,1 dB(A) / 3 dB(A)
<b>Använd hörselskydd!</b>	
<b>Vibrationsinformation:</b> Totala vibrationsvärden (vektorsumma ur tre riktningar) framtaget enligt EN 62841.	
Vibrationsemissionsvärde a <sub>v</sub> / Onoggrannhet K	
Vibration vid främre handtag	3,19 m/s <sup>2</sup> / 1,5 m/s <sup>2</sup>
Vibration vid bakre handtag	2,35 m/s <sup>2</sup> / 1,5 m/s <sup>2</sup>

Alla tekniska informationer och certifieringar för de olika verktygshuvudena finns i bruksanvisningen för respektive verktygshuvud.

## **A VARNING!**

De deklarerade vibrations- och bullernivåerna på detta informationsblad har uppmätts i enlighet med en standardiserad testmetod enligt EN 62841 och kan användas för att jämföra ett verktyg med ett annat. Det kan användas för en preliminär bedömning av exponeringen.

Den angivna vibrations- och bullernivån representerar verktygets huvudsakliga tillämpningar. Om verktyget emellertid används för olika tillämpningar, med olika eller dåligt underhållna tillbehör, kan vibrations- och bullerutsläppet variera. Detta kan öka exponeringsnivån avsevärt över den totala arbetsperioden.

En uppskattning av exponeringsnivån för vibrationer och buller bör även ta hänsyn till de tider då verktyget är avstängt eller när det körs utan att faktiskt arbeta. Detta kan avsevärt minska exponeringsnivån över den totala arbetsperioden.

Identifiera ytterligare säkerhetsåtgärder för att skydda operatören mot effekterna av vibrationer och/eller buller såsom: underhåll av verktyget och tillbehören, hålla händerna varma, organisation av arbetsmönster.

**A VARNING!** Läs noga igenom alla säkerhetsanvisningar, illustrationer och specifikationer som medföljer detta elverktyg. Fel som uppstår till följd av att anvisningarna nedan inte följs kan orsaka elstöt, brand och/eller allvarliga kroppsskador. Förvara alla varningar och anvisningar för framtida bruk.

## SAKERHETSANVISNINGAR BATTERIDRIVEN RÖJSÅG

Använd inte maskinen vid dåligt väder – framförallt inte när det finns risk för blixtnedslag. Genom detta minskar du risken att träffas av en blixn.

Kontrollera maskinens arbetsyta noggrant avseende vilt levande djur. Djur kan skadas av maskinen.

Kontrollera arbetsytan noggrant och ta bort stenar, stavar, trådar, ben eller andra främmande föremål. Stenar el. dyl. som slungas ut kan leda till kroppsskador.

Kontrollera att skärarordningen och skärverket är intakta innan du använder maskinen. Skadade komponenter ökar risken för kroppsskador.

Beakta anvisningarna om byte av tillbehör. Om läsmuttrar eller skruvar inte är korrekt ådragna på kniven kan kniven skadas eller lossna.

Knivens nominella varvtal ska vara minst lika högt som det maximala varvtalet som anges på maskinen. Knivar som roterar med högre varvtal än deras angivna nominella varvtal kan brytas och gå sönder.

Använd skyddsglasögon, hörselskydd och skyddshandskar. Användning av lämplig skyddsutrustning minskar risken att skadas av partiklar som slungas ut eller på grund av oavsiktlig kontakt med trimmertråden eller kniven.

Bär alltid skyddskor när du arbetar med maskinen. Maskinen får inte användas utan skor eller i öppna skor. På så vis undviker du skador på

fötterna genom kontakt med det roterande skärverktyget, trimmertråden eller kniven.

Bär alltid långa byxor när du använder maskinen. Risken att skadas är högre med bar hud.

Håll andra personer på avstånd under arbetet med maskinen. Partiklar som slungas ut kan vålla allvarliga kroppsskador.

Styr alltid maskinen med båda händerna. Genom att styra maskinen med båda händerna säkerställer du att du inte förlorar kontrollen över maskinen.

Håll alltid tag i maskinen om de isolerade greppytorna ifall trimmertråden eller kniven kommer i kontakt med elkablar. Vid kontakt med en strömförande kabel kan även verktygets metalldelar bli strömförande och ge användaren en elektrisk stöt.

Se till att du står stadigt och använd endast maskinen om du står på marken. Halkiga eller ostabila underlag kan leda till att du tappar balansen eller förlorar kontrollen om maskinen.

Använd inte maskinen på mycket kraftiga sluttningar. Genom detta kan risken att förlora kontrollen samt risken halka eller snubbla minskas och kroppsskador undvikas.

Se till att du står stadigt när du arbetar i en sluttning, arbeta alltid i konturlinjer. Arbeta aldrig i riktning längs med sluttningen och var mycket försiktig när du byter arbetsriktning. På så vis minskar du risken att förlora kontrollen, halka eller falla och du undviker skador.

Håll alltid borta alla kroppsdelar från skärverktyget, trimmertråden eller kniven. Innan du startar enheten ska du se till att skärverktyget, trimmertråden eller kniven inte berör någonting. Redan en kort ögonblicks oaksamhet när maskinen används kan leda till allvarliga personsador.

För inte maskinen över höfthöjd. Genom detta kan oavsiktlig kontakt med skärarordningen eller kniven undvikas och maskinen kontrolleras bättre i oväntade situationer.

Ge akt på kvistar som slår tillbaka när du skär i sly eller unga träd. Om spänningen släpper i träet kan buskar eller unga träd slå mot användaren och/eller röra sig okontrollerat.

Var extremt försiktig när du kapar sly och unga träd. Det smala materialet kan fångas i kniven och piskas mot dig eller få dig ur balans.

Se till att du alltid har kontrollen över maskinen och rör inte vid skärverktyget, trimmertråden eller kniven eller andra farliga roterande komponenter innan de har stannat fullständigt. På så vis minskar du risken att skadas av rörliga delar.

Maskinen får endast transporteras när den är avstängd och ska då hållas borta från kroppen. Genom korrekt hantering av maskinen kan risken för oavsiktlig kontakt med den roterande skärarordningen, trimmertråden eller kniven minskas.

Sätt alltid dit skyddet på kniven när verktyget ska transporteras eller förvaras. Genom korrekt hantering av maskinen kan risken för oavsiktlig kontakt med kniven minskas.

För skärverktyg, trimmertrådar, skärhuvud och knivar får endast sådana reservdelar användas som godkända av tillverkaren. Icke godkända reservdelar kan ge upphov till skador på maskinen och personsador.

Säkerställ att huvudströmbrytaren är frånslagen och att batteriet har tagits bort innan du tar bort växtrester eller rengör maskinen. Om maskinen slås på oavsiktligt när växtrester tas bort eller vid underhållsarbeten kan allvarliga kroppsskador inträffa.

## Rekyl – orsaker och säkerhetsanvisningar

Med rekyl menas en plötslig och okontrollerad rörelse av maskinen åt sidan, framåt eller bakåt. Detta kan inträffa om kniven blockerats eller t.ex. fångas i en grön ranka eller en stubbe. Rekylen kan vara så kraftig att maskinen och/eller användaren trängs åt sidan eller förlorar kontrollen över maskinen.

Genom följande försiktighetsåtgärder kan rekyl och de medföljande riskerna undvikas.

Håll ett ordentligt tag i maskinen med båda händerna och var beredd att dämpa eventuell rekyl med armarna. Håll dig till vänster om maskinen. Rekyl kan öka risken att skadas eftersom enheten rör sig oökat. Genom lämpliga försiktighetsåtgärder kan rekylens behållas.

Om kniven är blockerad eller om du vill avbryta arbetet ska du stänga av maskinen och hålla fast den tills kniven har stannat fullständigt. Försök aldrig att dra ut den påslagna maskinen ur materialet eller bakåt när kniven har fastnat. Annars kan verktyget rekylas kraftigt. Ta reda på orsaken till att kniven blockerats.

Använd inte slöa eller defekta knivar. Om du använder slöa eller defekta knivar ökar risken att kniven blockerats eller fastnar och maskinen rekylar.

Se till att du har sikt på var du arbetar. Rekyl inträffar oftare om du inte riktigt kan se vad du kapar.

Stäng av maskinen om en annan person närmar sig under arbetet. Om maskinen rekylar finns en ökad risk för personer i omgivningen att skadas av den roterande kniven.

## ÖVRIGA SÄKERHETSINSTRUKTIONER

Låt aldrig barn, personer med begränsad fysiskt, sensorisk eller mental förmåga, personer som saknar erfarenhet och kunskap, eller personer som inte känner till innehåll i den här bruksanvisningen använda den här maskinen. Lokala föreskrifter kan begränsa operatörens ålder.

Håll alltid ventilationsöppningarna öppna och rena.

Håll alltid skärverktygen vassa och rena. Korrekt underhållna skärverktyg med vassa knivar blockerar inte lika lätt och kan styras bättre. Efterslipning och underhåll av skärverkstillerbör bör endast utföras i en auktoriserad servicecentral. Om kniven efterslips ojämnt kommer skärhuvudet eventuellt att rotera ojämnt med ökad risk för olyckor för användaren.

Använd inte någon förlängning för verktygsenheten. Verktygsenheten gör det svårt att styra maskinen och kan ge upphov till personsador.

Använd axelremmen för att underlätta arbetet och ha bättre kontroll av maskinen.

Använd inte flera axelremmar samtidigt. När du använder en axelrem ska du säkerställa att dina kläder inte behindrar dig om du vill öppna och ta bort remmen.

Använd inte maskinen i närheten av brinnande eller rykande föremål som cigaretter, tändstickor eller varm aska.

För att minimera hälso riskerna från ångor eller damm får maskinen inte användas i närheten av giftiga, cancerframkallande eller på annat sätt farliga material. Sådana material är bl.a. asbest, arsenik, barium, beryllium, bly, pesticider eller andra hälsovådliga material.

Var försiktig när du arbetar i närheten av prydnadsväxter eller andra hinder. Skärtillbehöret kan kapa/skada många material.

Använd inte maskinen utan skyddskåpa. Skyddskåpan ska alltid vara monterad när maskinen går. Att använda maskinen utan skyddskåpa kan ge upphov till allvarliga kroppsskador.

Använd inte maskinen utan det främre handtaget och höftplattan. Det främre handtaget ska alltid vara monterat när maskinen går.

Använd inte maskinen som kantrimmer. Håll inte maskinen snett i 90 graders vinkel mot marken. Röjsågens huvud ska föras parallellt med marken. Annars skyddar inte kåpan mot kapat material som slungas ut.

Du får räkna med oväntade rörelser om maskinen kommer i kontakt med hårda föremål. Om du förlorar kontrollen över maskinen finns risk för allvarliga personsador.

Material som slungas ut kan studsas tillbaka på hårda ytor som murar, träd eller stenblock och ge upphov till personsador. Arbeta manuellt i trånga områden, om detta är möjligt.

Gör rent arbetsområdet innan varje användning. Ta undan alla föremål som kablar, lampor, trådar eller snören, som kan kastas iväg eller kan fastna i skärarordningen.

Tänk på att material kan kastas iväg och se till att personer, barn och husdjur i närheten håller ett avstånd på minst 15 m till arbetsområdet.

Får ej användas vid dålig belysning. Operatören måste ha en tydlig bild av arbetsområdet för att identifiera potentiella faror.

Se över produkten före användning. Kontrollera och sätt fast ev. lösa delar. Se till att alla skydd och handtag sitter fast ordentligt. Byt ut eventuella skadade delar före användning.

Utför inga ändringar på maskinen.

Barn eller utbildade personer får inte använda den här maskinen.

Använd alltid ögon- och hörselskydd när maskinen används. Skyddshjälm ska användas på platser där det finns risk för nedfallande föremål.

Sätt upp hår som är längre än till axlarna så att det inte trasslas in i rörliga delar.

Använd inte den här enheten när du är trött, sjuk eller under påverkan av alkohol, droger eller mediciner.

Bibehåll ett bra fotfäste och bra balans. Sträck dig inte. Sträcka sig över maskinen kan göra att du förlorar balansen och utsätter dig för risker.

Försäkra dig innan du startar maskinen att skärknivarna inte kan komma i kontakt med något.

Knivarna är mycket vassa. Använd halksäkra, slitstarka skyddshandskar när du hanterar skärverktyget. Berör aldrig knivarna om batteriet finns i maskinen. Detsamma gäller för underhållsarbeten.

**A VARNING!** Om maskinen tappas, utsätts för hårda slag eller börjar vibrera onormalt mycket ska maskinen omedelbart stoppas och kontrolleras för eventuella skador eller orsak till vibrationerna. Eventuella skador ska repareras ordentligt eller bytas ut av ett auktoriserat servicecenter.

Drag ur batteripaket innan arbete utföres på maskinen.

Kasta inte förbrukade batterier. Lämna dem till Milwaukee Tools för återvinning.

Förvara ej batteriet ihop med metallföremål, kortslutning kan uppstå.

System M18 batterier laddas endast i System M18 laddare. Ladda inte batterier från andra system.

Under extrem belastning eller extrem temperatur kan batterivätska tränga ut ur skadade utbytesbatterier. Vid beröring med batterivätska tvätta genast av med vatten och tvål. Vid ögonkontakt spola genast i minst 10 minuter och kontakta genast läkare.

**Varning!** För att undvika den fara för brand, personskador eller produktskador som orsakas av en kortslutning, doppa inte ner verktyget, utbytesbatteriet eller laddaren i vätskor och se till att ingen vätska kan tränga in i apparaterna eller batterierna. Korroderande eller ledande vätskor, som saltvatten, vissa kemikalier, blekningsmedel eller produkter som innehåller blekmedel, kan orsaka en kortslutning.

## ANVÄND MASKINEN ENLIGT ANVISNINGARNA

Verktygsheten är avsedd för att röja mindre buskar, kapa av unga skott, trimma gräs, gallra, avlägsna ogräs, klippa högt gräs och avlägsna brännässla i trädgårdar och kolonitrdgårdar.

Använd inte den här produkten på ett annat sätt än den avsedda användningen.

## KVARSTÅENDE RISKER

Även om produkten används på ändamålsenligt och föreskrivet sätt kan kvarstående risker aldrig helt uteslutas. Vid användningen finns nedan nämnda risker varför du som användare vid sidan om alla andra föreskrifter också ska beaktas följande:

- Personskador orsakade av vibration. Håll fast maskinen i de därför avsedda handtagen och begränsa arbets- och exponeringstiden.
- Bullerbelastning kan leda till hörselskador. Bär hörselskydd och begränsa exponeringstiden.
- Ögonskador orsakade av smutspartiklar. Använd alltid skyddsglasögon, stabila långbyxor, handskar och stabila skor.
- Inandning av giftigt damm.

## ANVISNINGAR AVSEENDE LITIUMJONBATTERIER

### Användning av litiumjonbatterier

Om du inte använder ett laddningsbart batteri längre tid bör det laddas innan du använder kameran igen.

Temperatur över 50°C reducerar batteriernas effekt. Undvik därför längre tids uppvärmning exempelvis genom solen eller ett värmeelement.

Se till att anslutningskontakterna i laddaren och på batteriet är rena.

För att batterierna ska få lång livslängd ska de laddas fulla efter användning.

För en så lång livslängd som möjligt bör de uppladdningsbara batterierna tas ut ur laddaren efter uppladdning.

Om laddningsbara batterier lagras längre än 30 dagar:

- Lagra batteriet torrt och vid ca 27°C.
- Lagra batteriet vid ca 30%-50% av laddningskapaciteten.
- Ladda batterierna på nytt var 6:e månad.

### Batteri-överbelastningskydd för litiumjonbatterier

Om det laddningsbara batteriet överbelastas genom en mycket hög strömförbrukning, t.ex. extremt höga vridmoment, ett plötsligt stopp eller en kortslutning, så vibrerar elverktyget i 5 sekunder, laddningsindikeringen blinkar och elverktyget fränkopplas automatiskt. För att sedan sätta på elverktyget igen släpper du tryckbrytaren och tillkopplar sedan verktyget igen.

Vid en extrem belastning blir det laddningsbara batteriet för varmt. I detta fall blinkar alla lampor på laddningsindikeringen så länge tills batteriet har svalnat. När laddningsindikeringen har slocknat kan du fortsätta med arbetet.

### Transportera litiumjonbatterier

För litiumjon-batterier gäller de lagliga föreskrifterna för transport av farligt gods på väg.

Därför får dessa batterier endast transporteras enligt gällande lokala, nationella och internationella föreskrifter och bestämmelser.

- Konsumenter får transportera dessa batterier på allmän väg utan att behöva beakta särskilda föreskrifter.
- För kommersiell transport av litiumjon-batterier genom en speditorsfirma gäller emellertid bestämmelserna för transport av farligt gods på väg. Endast personal som känner till alla tillämpliga föreskrifter och bestämmelser får förbereda och genomföra transporten. Hela processen ska följas upp på fackmässigt sätt.

Följande ska beaktas i samband med transporten av batterier:

- Säkerställ att alla kontakter är skyddade och isolerade för att undvika kortslutning.
- Se till att batteripacken inte kan glida fram och tillbaka i förpackningen.
- Transportera aldrig batterier som läcker, har runnit ut eller är skadade.

För mer information vänligen kontakta din speditorsfirma.

## ANVÄNDNING

Styr maskinen snett från kroppen och iakttå ett avstånd på minst 30 cm mellan skärverktyget och kroppen. För maskinen knappt över markytan och sväng skärhuvudet från sida till sida.

**OBS:** Röjsågen ger bästa resultat om den förs över marken mot pilarnas riktning på skyddskåpan.

**WARNING!** Använd inte maskinen som kantrimmer. Håll inte maskinen snett i 90 graders vinkel mot marken. Röjsågens huvud ska föras parallellt med marken. Annars skyddar inte kåpan mot kapat material som slungas ut.

### Röjbart material

Tätt gräs, snår, ogräs, träd med liten diameter och unga skott.

### Tips för bra trimresultat

Långt gräs bör klippas i flera omgångar för att undvika att maskinen blockeras.

Undvik buskar, sly och planteringar. Håll tillräckligt avstånd till gräskanter, staketstolpar och liknande eftersom de kan skadas av trimmern.

## TRANSPORT OCH LAGRING

Stäng alltid av maskinen när du byter arbetsområde. Håll fingret borta från utlösaren när du bär maskinen. Oavsiktlig påslagning kan leda till allvarliga skador.

Innan maskinen stuvats undan eller transporteras ska batteriet tas bort för att svalna och knivskyddet monteras.

Bär maskinen i det främre handtaget för att undvika att den slås på av misstag. Korrekt hantering av maskinen minskar risken för personskador.

Vid transport ska maskinen säkras mot rörelser eller fallande för att förhindra personskador eller att maskinen skadas.

Ta bort allt främmande material från produkten. Förvara den svalt och välventilerat på en plats där barn inte kan komma åt den. För extra säkerhet ska batteriet förvaras åtskilt från produkten. Förvara på avstånd från frätande medel, t.ex. trädgårdskemikalier och vägsalt. Förvara den inte utomhus.

Doppa inte ner i vatten eller spola av med trädgårdsslangen. Gör inte rent med en högtrycksvätt. Om vatten tränger in i den elektriska maskinen ökar risken för elstöt. Förvara maskinen inomhus.

Förvara inte den elektriska maskinen i närheten av gödning eller kemikalier.

## SKÖTSEL

Rengör röjsågen innan den stuvats undan eller före underhållsarbeten.

Använd endast Milwaukee-tillbehör och Milwaukee-reservdelar. Komponenter, för vilka inget byte beskrivs, skall bytas ut hos Milwaukee-kundtjänst (se broschyren garanti-/kundtjänstadresser).

Vid behov kan du rekommendera apparatens sprängskiss antingen hos kundservicen eller direkt hos Techtronic Industries GmbH, Max-Eyth-Strasse 10, 71364 Winnenden, Germany. Du ska då ange maskintypen och numret på sex siffror som står på effektskytten.

## SYMBOLER

	Läs instruktionen noga innan du startar maskinen.
	OBSERVERA! WARNING! FARA!
	Drag ur batteripaket innan arbete utföres på maskinen.

	Använd alltid skyddsglasögon.
	Använd hörselskydd!
	Bär skyddshandskar!
	Använd skyddshjälm. Använd hörselskydd. Bär skyddsglasögon.
	Bär skyddshandskar!
	Bär långa byxor.
	Styr alltid maskinen med båda händerna.
	Personer som finns i närheten ska under användningen hålla ett minsta avstånd på 15 m.
	Säkerställ att personer som står i närheten inte träffas av material som kastas ut eller faller ned.
	Räkna alltid med reky!
	Håll händer och fötter borta från kniven.
	WARNING: Ta ur det uppladdningsbara batteriet innan underhållsarbeten.
	Får inte användas med sågverktyg eller kantrimmer.
	Utsätt sågen inte för regn.
	Montera handtaget här.
	Tillbehör - Ingår ej i leveransomfånget, erhålles som tillbehör.

	Förbrukade batterier och avfall som utgörs av eller innehåller elektrisk och elektronisk utrustning (WEEE) får inte slängas tillsammans med de vanliga hushållssoporna. Förbrukade batterier eller WEEE ska samlas och avfallshanteras separat. Ta ut förbrukade batterier, förbrukade ackumulatorer och ljuskällor ur produkterna innan de avfallshanteras. Kontakta den lokala myndigheten respektive kommunen eller fråga återförsäljare var det finns speciella avfallsstationer för elkrot. Beroende på de lokala bestämmelserna kan återförsäljare vara skyldiga att ta tillbaka förbrukade batterier eller WEEE gratis. Bidra till att minska behovet av råämnen genom återanvändning och återvinning av dina förbrukade batterier eller ditt WEEE. Förbrukade batterier (i synnerhet litiumjonbatterier) och WEEE innehåller värdefulla återvinningsbara material som kan skada miljön och din hälsa om de inte avfallshanteras på korrekt sätt. Tänk på att radera eventuella personuppgifter som kan finnas på din utrustning innan du lämnar den till avfallshanteringen.
	Tomgångsvarvt, obelastad
	Spänning
	Likström
	Europeisk märkning om överensstämmelse
	Brittisk symbol för överensstämmelse
	Ukrainskt konformitetsmärke
	Euroasiatisk symbol för överensstämmelse

<b>TEKNISET ARVOT</b>	<b>M18 FOPH-BCA</b>
Tyyppi	Akkutrimeri
Tuotantnumero	4914 98 02 XXXXX
Paristojen jännite	18 V ---
Joutokäyntikierrosluku, alhainen kierrosluku	0-4600 min <sup>-1</sup>
Joutokäyntikierrosluku, keskimääräinen kierrosluku	0-5400 min <sup>-1</sup>
Joutokäyntikierrosluku, korkea kierrosluku	0-6200 min <sup>-1</sup>
Leikkuuterän halkaisija	230 mm
Paino EPTA-meneteltyyn 01/2014mukaan (2.0 Ah ... 12.0 Ah)	4,76 ... 5,82 kg
Paino ilman vaihtoakun kera	4,33 kg
Akun paino (M18B2 ... M18HB12)	0,43 kg ... 1,49 kg
Suosittelut ympäristön lämpötila työn aikana	-18...+50 °C
Suosittelut akkutyypit	M18B...; M18HB...; M18FB...
Suosittelut latauslaitteet	M12-18...; M1418...; M18...

**Melunpäästö tiedot:**

Mitta-arvot määritetty EN 62841 mukaan.

Koneen tyyppilinen A-luokitettu melutaso:

Melutaso / Epävarmuus K	81,3 dB(A) / 3 dB(A)
Äänenvoimakkuus / Epävarmuus K	91,1 dB(A) / 3 dB(A)

<b>Käytä kuulosuojaimia!</b>	
<b>Tärinätiedot:</b> Värähtelyn yhteisarvot (kolmen suunnan vektorisumma) mitattuna EN 62841 mukaan.	
Värähtelyemissioarvo a <sub>n</sub> / Epävarmuus K	
Värinä etukahvassa	3,19 m/s <sup>2</sup> / 1,5 m/s <sup>2</sup>
Värinä takakahvassa	2,35 m/s <sup>2</sup> / 1,5 m/s <sup>2</sup>

Tekniset erittelyt sekä lisälaitteiden käyttöluopa eri käyttöyksikköihin liitettynä löytyvät käytetyn lisälaitteen käyttöohjeesta.

#### **A** VAROITUS!

Tässä tiedotteessa ilmoitettu (ilmoitetu) tärinä- ja melupäästöarvo(t) on mitattu standardisoidulla testimenetelmällä SFS-EN 62841 mukaisesti ja sitä voidaan käyttää työkalun vertailemiseen toisen työkalun kanssa. Sitä voidaan käyttää alustavaan alituksen arviointiin.

Ilmoitettu tärinä- ja melupäästöarvo koskee työkalun pääkäyttötarkoituksia. Jos kuitenkin työkalua käytetään eri varusteiden kanssa tai huonosti huollettuna, voi tärinä- ja melupäästö erota ilmoitetusta. Tämä voi merkittävästi nostaa alitustumistasoa koko työskentelyjakson ajaksi.

Arvioidussa tärinä- ja meluallistustasossa tulisi ottaa huomioon myös työkalun sammutuskerrat tai sen tyhjäkäynti. Tämä voi merkittävästi laskea alitustumistasoa koko työskentelyjakson ajaksi.

Tunnista esimerkiksi seuraavat lisävarotoimet, joilla voidaan suojata käyttäjää tärinän ja/tai melun vaikutuksilta: työkalun ja varusteiden ylläpito, käsien lämpimänä pito, työnkulun organisointi.

#### **A** VAROITUS Lue kaikki turvallisuusmääräykset, ohjeet, kuvitukset ja erittelyt, jotka toimitetaan tämän sähkötyökalun mukana. Jäljempänä annettujen ohjeiden noudattamisen laiminlyönti saattaa johtaa sähköiskuun, tulipaloon ja/tai vakavaan loukkaantumiseen. Säilytä kaikki turvallisuus- ja muut ohjeet tulevaisuutta varten.

#### TURVAOHJEET AKKUTRIMMERI

**Älä käytä laitetta huonolla säällä, varsinkin ukonilman ja salamavaaran uhatessa.** Näin vältät vaaran joutua salamaniiskun kohteeksi.

**Tarkasta alue, jolla aiot käyttää laitetta, huolellisesti ennen käyttöä, että alueella ei ole eläimiä.** Laitte voi vahingoittaa villieläimiä.

**Tarkasta työalue huolellisesti ja poista kivet, kepit, langat, luut tai muut vieraat esineet.** Pois sinkoutuneet vieraat esineet voivat aiheuttaa vammoja.

**Tarkasta ennen käyttöä, onko leikkurissa ja leikkuulaitteissa vahingoittuneita osia.** Vahingoittuneet osat lisäävät tapaturman vaaraa.

**Noudata lisätarvikkeiden vaihtamista koskevia ohjeita.** Väärin kiristetyt terän lukitusmutterit tai ruuvit voivat vaurioitua tai aiheuttaa terän irtoamisen.

**Terän nimellinsopeuden tulee olla vähintään yhtä suuri kuin laitteessa ilmoitettu maksiminopeus.** Nimellinsopeutta nopeammin pyörivät terät voivat rikkoutua ja hajota.

**Käytä suojalaseja, kuulosuojaimia ja suojakäsineitä.** Asianmukaisten suojavarusteiden käyttö vähentää loukkaantumiseriskiä, joka syntyy lentävistä pienistä osista taikka siimaan tai terään vahingossa koskettaessa.

**Käytä aina suojakäsineitä laitetta käytettäessä. Laitetta ei saa käyttää paljain jaloin tai avonaisilla kengillä.** Näin vältyt pyörivän leikkuuyksikön, siiman tai terän aiheuttamilta jalkavammoilta.

Älä nosta laitetta lantiota korkeammalle. Näin vältät tahattoman kosketuksen leikkuutyökaluun tai terään ja hallitsit laitetta paremmin odottamattomissa tilanteissa.

**Kun leikkaat aluskasvillisuutta tai nuoria puita, jotka ovat jännitettyjä, varo takaisin ponnahtavia oksia.** Kun puu vapautuu jännityksestä, pensaat tai nuoret puut voivat osua käyttäjään ja/tai viedä laitteen käsistä.

**Ole erityisen varovainen leikatessasi aluskasvillisuutta ja nuoria puita.** Ohut materiaali voi tarttua terään ja ponnahtaa takaisin sinua kohti tai horjuttaa tasapainoasi.

**Säilytä koneen hallinta aina, äläkä koske leikkuuyksikköön, siimaan tai teriin tai muihin vaarallisiin pyöriviin osiin, kun ne ovat vielä liikkeessä.** Näin vähennät pyörivien osien aiheuttamaa loukkaantumiseriskiä.

**Kuljeta laitetta vain sammutettuna ja pidä sitä silloinkin loitolla kehosta.** Laitteen määräystenmukainen käsittely vähentää riskiä joutua tahattomasti kosketuksiin pyörivän leikkuuyksikön, siiman tai terän kanssa.

**Aseta aina terän suojus paikalleen kuljetuksen tai säilytyksen ajaksi.** Laitteen määräystenmukainen käsittely vähentää tahattomasti terän kanssa kosketuksiin joutumisen vaaraa.

**Käytä valmistajan ilmoittamia varoasia leikkuuyksiköille, siimoille, leikkuupuaille tai terille.** Kielletyt varaosat voivat johtaa vaurioihin ja vammoihin.

**Varmista ennen leikkuujäämien poistamista tai huoltotöitä, että pääkytkin on kytketty pois päältä ja akku on irrotettu.** Laitteen tahaton aktiivinen leikkuujäämiä irrottaessa tai kunnossapitotöiden yhteydessä voi johtaa vakaviin vammoihin.

#### Takapotku – syyt ja varoitukset

Takapotkulla tarkoitetaan laitteen yhtäkkistä liikketa sivulle, eteen tai taakse. Näin voi käydä, jos terä jumiuuu tai jää kiinni esimerkiksi nuoreen versoon tai kantoon. Takapotku voi olla niin voimakas, että laite ja/tai käyttäjä työnnetään sivuun ja voit menettää laitteen hallinnan.

Noudattamalla seuraavia varotoimia voit välttää takapotkun ja siihen liittyvät vaarat.

**Pidä laitteesta tiukasti kiinni molemmilla käsillä ja valmistaudu käyttämään käsiäs mahdollisten takapotkun vastaanottamiseen. Pysy laitteen vasemmalla puolella.** Takapotku voi lisätä loukkaantumiseriskiä, koska laite liikkuu odottamattomasti. Takapotkua voi hallita sopivilla varotoimilla.

**Jos terä jumiuuu tai haluat keskeyttää leikkaamisen, sammuta laite ja pidä siitä kiinni, kunnes terä pysähtyy kokonaan. Älä koskaan yritä vetää käynnissä olevaa työkalua pois materiaalista tai taaksepäin, kun terä on jumissa.** Muutoin voi aiheutua takapotku. Selvitä ja korjaa terän jumiumisen syy.

**Älä käytä tylisiä tai vaurioituneita teriä.** Tylsät ja vaurioituneet terät lisäävät terän jumiumisen tai takapotkun riskiä.

**Varmista, että näet leikkattavan kohdan hyvin.** Takapotkuja ilmenee useammin, jos et näe kunnolla, mitä leikkaat.

**Kytke laite pois päältä, jos toinen henkilö lähestyy sinua työskentelyn aikana.** Takapotku aiheuttaa ympärillä oleskeleville henkilöille lisääntyneen riskin loukkaantua pyörivän terän johdosta.

#### MUITA TURVALLISUUSOHJEITA

Älä koskaan anna lasten tai sellaisten henkilöiden, joiden ruumiilliset, aistiperäiset tai henkiset kyvyt ja taidot ovat riittämättömät, tai tähän käyttöohjeeseen perehtymättömien henkilöiden käyttää tätä konetta. Paikalliset määräykset saattavat rajoittaa käyttäjän ikää.

Pidä ilmanvaihtoaukot aina vapaina ja puhtaina.

**Pidä leikkuutyökalut aina terävinä ja puhtaina.** Asianmukaisesti kunnossa pidetyt leikkuutyökalut, joissa on terävät terät, eivät jumiuudu niin helposti ja niitä on helpompi hallita. **Leikkuutyökalujen lisätarvikkeiden** jälkikihonnan ja huollon saa tehdä vain valtuutetu huoltokeskus. Terien epätasainen jälkikihoaminen voi johtaa leikkuupaän epäpyöreisiin liikkeisiin ja lisätä onnettomuuseriskiä käyttäjälle.

Älä käytä työkalun lisäkappaleelle jatkokappaletta. Jatkokappale tekee laitteen hallitsemisesta vaikeampaa ja voi johtaa loukkaantumisiin.

Käytä olkahihnaa työskentelyn helpottamiseksi ja laitteen hallinnan parantamiseksi.

Älä käytä useampaa olkahihnaa samanaikaisesti. Varmista olkahihnaa käytettäessä, että vaatteet eivät estä hinnan avaamista ja irrottamista.

Älä käytä laitetta palavien tai savuavien asioiden, kuten savukkeiden, tuliitikujen tai kuuman tuhkan lähellä.

Minimoi höyryjen ja pölyjen aiheuttamat terveysriskit niin, ettet käytä laitetta myrkyllisten, karsinogeenisten tai muiden vaarallisten aineiden läheisyydessä. Näitä ovat mm. asbesti, arseeni, barium, beryllium, lyijy, torjunta-aineet tai muut terveydelle haitalliset aineet.

Työskentele varoen koristekasvien tai muiden esteiden ympärillä. Leikkuutarvikkeet voivat leikata/tuhota monia materiaaleja.

Älä käytä laitetta ilman suojusta. Suojuksen on oltava kiinnitettynä aina käytön aikana. Laitteen käyttäminen ilman suojusta voi aiheuttaa vakavia vammoja.

Älä käytä laitetta ilman etukahvaa ja lantiolevyä. Etukahvan on oltava kiinnitettynä aina käytön aikana.

Älä käytä laitetta reunaleikkurina. Älä kallista laitetta pitääksesi sitä suorassa kulmassa maan pintaan nähden. Pidä trimmerin pää samansuuntaisesti maan pinnan kanssa. Muuten suojuus ei suojaa ulos sinkoutuvilta leikatuilta materiaaleilta.

Varaudu odottamattomiin liikkeisiin, jos osut koviin esineisiin. Laitteen hallinnan menettäminen voi johtaa vakaviin vammoihin.

Poissinkoutunut materiaali voi kimmota kovilla pinnoilla, kuten muureilta, puista tai kivenlohkareista ja aiheuttaa vammoja. Työskentele ahtaissa paikoissa mieluiten manuaalisesti.

Puhdista työalue ennen laitteen jokaista käyttöä. Poista kaikki esineet, kuten johdot, valaisimet, metallilangat tai narut, jotka voivat sinkoutua pois tai tarttua leikkurin teriin.

Huomioi, että materiaalia saattaa sinkoutua pois, ja tämän vuoksi lähellä olevien ihmisten, lasten ja kotieläinten täytyy pysyä 15 m:n vähimmäisetäisyydellä työalueelta.

Älä työskentele huonossa valaistuksessa. Käyttäjät tarvitsee selkeän näkymän työalueelle tunnistakseen mahdolliset vaarat.

Tarkista tuote ennen käyttöä. Tarkista, onko jokin osa löysällä, ja kiristä tarvittaessa. Varmista, että kaikki suojuukset ja kädensijat on kiinnitetty tukevasti. Vaihda kaikki vioittuneet osat ennen käyttöä.

Älä tee mitään muutoksia laitteeseen.

Lapset tai tähän opastamattomat henkilöt eivät saa käyttää tätä laitetta.

Käytä tätä laitetta käytettäessäsi täydellisiä silmä- ja kuulosuojaimia. Työskennellessäsi alueilla, joissa uhkaa putoavien osien vaara, täytyy käyttää päänsuojainta.

Sido pitkät hiukset hartioiden yläpuolelle, jotta ne eivät pääse tarttumaan liikkuviin osiin.

Älä käytä tätä laitetta väsyneenä, sairaana tai huumeiden, alkoholin tai lääkkeiden vaikutuksen alaisena.

Pidä vakaa tasapaino. Älä kurkota liian pitkälle. Jos kurkottelet liian kauas, saatat menettää tasapainon tai joutua vaaratilanteeseen.

Varmista ennen laitteen käynnistämistä, etteivät leikkuuterät voi koskettaa mihinkään.

Terät ovat erittäin teräviä. Käytä leikkuuyksikköä käsitellessäsi luistamattoma, kestäviä suojakäsineitä. Älä koske terään koskaan, kun akku on laitteessa kiinni. Sama koskee huoltotöitä.

**A** VAROITUS! Jos laite putoaa, saa kovan iskun tai alkaa täristä normaalia enemmän, sammuta se heti ja tarkista se vaurioiden varalta tai paikanna tärinän syy. Valtuutetun huoltopisteen on korjattava tai vaihdettava vioittuneet osat asianmukaisesti.

Ota akku pois ennen kaikkia koneeseen tehtäviä toimenpiteitä.

Käytettyjä vaihtoakkuja ei saa polttaa eikä poistaa normaalin jätehuollon kautta. Milwaukeella on tarjolla vanhoja vaihtoakkuja varten ympäristöystävälläinen jätahuoltopalvelu.

Vaihtoakkuja ei saa säilyttää yhdessä metalliesineiden kanssa (oikosulkuvaara).

Käytä ainoastaan System M18 latauslaitetta System M18 akkujen lataukseen. Älä käytä muiden järjestelmien akkuja.

Vaurioituneesta akusta saattaa erityisen kovassa käytössä tai poikkeavassa lämpötilassa vuotaa akkuhappoa . Ihonkohta, joka on joutunut kosketukseen

akkuhapon kanssa on viipymättä pestävä vedellä ja saippualla. Silmä, johon on joutunut akkuhappoa, on huuhdeltava vedellä vähintään 10 minuutin ajan, jonka jälkeen on viipymättä hakeuduttava lääkärin apuun.

**Varoitus!** Jotta vältetään lyhytsulun aiheuttama tulipalon, loukkaantumisen tai tuotteen vahingoittamisen vaara, älä koskaan upota työkalua, vaihtoakkuja tai latauslaitetta nesteeseen ja huolehdi siitä, ettei mitään nesteitä pääse tunkeutumaan laitteiden tai akkujen sisään. Syövyttävät tai sähköä johtavat nesteet, kuten suolavesi, tietyt kemikaalit ja lalkaisuaineet tai valkaisuaineita sisältävät tuotteet voivat aiheuttaa lyhytsulun.

## TARKOITUKSEN MUKAINEN KÄYTTÖ

Tämä lisäosa on tarkoitettu pienten pensaiden poistoon, taimien leikkaamiseen, trimmaamiseen, harvennukseen, rikkaruohojen raivaukseen, pitkän ruohon leikkaamiseen ja nokkosten raivaukseen koti- ja siirtolapuutarhoissa.

Älä käytä tätä tuotetta muuhun kuin sille määrättyyn normaaliin tarkoitukseen.

## JÄÄMÄRISKIT

Vaikka tuotetta käytetäänkin määräysten mukaisesti, niin jäämäreiskettä ei voida välttää täysin. Käytössä saattaa esiintyä seuraavia riskejä, ja siksi käyttäjän tulee muistaa seuraavat asiat:

- Tärinän aiheuttamat vammat.  
Pitele laitetta tähän tarkoitettuista kahvoista ja rajoita työskentely- ja altistumisaikasi.
- Meluräsiutus saattaa aiheuttaa kuulovaurioita.  
Käytä kuulosuojaimia ja rajoita altistumisen kesto.
- Liikahiuikkasten aiheuttamat silmävammat.  
Käytä aina suojalaseja, tukevia pitkälahkeisia housuja, käsineitä ja tukevia jalkineita.
- Myrkyllisten pölyjen sisäänhengittäminen.

## LI-IONI AKKujen OHJEITA

### Li-ioniakkujen käyttö

Jos vaihtoakkuja ei ole käytetty pitempään, ne tulee ladata uudelleen ennen käyttöä.

Yli 50 °C lämpötilat heikentävät vaihtoakun tehon. Vältä pitempää lämpenemistä auringossa tai lämmittimen lähellä.

Pidä aina latauslaitteen ja akun kosketuspinnat puhtaina.

Optimaalisen käyttöajan saavuttamiseksi akut on ladattava täyteen käytön jälkeen.

Mahdollisimman pitkän eliniän varmistamiseksi akut tulee ottaa pois latauslaitteesta lataamisen jälkeen.

Akkuja yli 30 päivää säilytettyinä:  
Säilytä akku yli 27 °C:ssa ja kuivassa.  
Säilytä akku sen latauksen ollessa 30 % - 50 %.  
Lataa akku 6 kuukauden välein uudelleen.

### Li-ioniakkujen yli lataussuojaus

Jos akku ylikuormittuu erittäin suuren virrankulutuksen takia, esim. erittäin voimakkaiden vääntömomenttien, äkillisen pysähtymisen tai oikosulun vuoksi, niin sähkötyökalu tärisee 5 sekunnin ajan, latausnäyttö vilkkuu ja sähkötyökalu sammuu omatoimisesti.

Käynnistä laite uudelleen päästämällä katkaisinpainikkeen irti ja käynnistämällä laitteen sitten uudelleen.

Erittäin suuressa kuormituksessa akku kuumenee liikaa. Tässä tapauksessa latausnäytön kaikki lamput vilkkuvat, kunnes akku on jäähtynyt. Kun latausnäyttö on sammunut, voi työtä jatkaa.

### Li-ioniakkujen kuljettaminen

Litium-ioniakut kuuluvat vaarallisten aineiden kuljetuksesta annettujen lakien piiriin.

Näiden akkujen kuljettaminen täytyy suorittaa noudattaen paikallisia, kansallisia ja kansainvälisiä määräyksiä ja säädöksiä.

- Kuljettajat saavat ilman muuta kuljettaa näitä akkuja teitä pitkin.
- Kaupallisessa kuljetuksessa huolintaliikkeiden täytyy kuljettaa litium-ioniakkuja vaarallisten aineiden kuljetuksesta annettujen määräysten mukaisesti. Ainoastaan tähän vastaavasti koulutetut henkilöt saavat suorittaa kuljetuksen valmistelutoimet ja itse kuljetuksen. Koko prosessia tulee valvoa asiantuntevasti.

Seuraavat kohdat tulee huomioida akkuja kuljetettaessa:

- Varmista, että akkujen kontaktit on suojattu ja eristetty, jotta vältetään lyhytsulut.
- Huolehdi siitä, ettei akkusarja voi luiskahtaa paikaltaan pakkauksen sisällä.
- Vahingoittuneita tai vuotavia akkuja ei saa kuljettaa.

Pyydä tarkemmat tiedot huolintaliikkeeltäsi.

## KÄYTTÖ

Anna laitteen kallistua alaspäin ja huolehdi, että leikkuupään ja kehosi välillä pysyy vähintään 30 cm:n etäisyys. Kuljeta laitetta lähellä maata ja käännä leikkuupäätä sivulta toiselle.

**OHJE:** Trimmeri tuottaa parhaat tulokset, kun sitä siirretään maan poikki suojuksen nuolien vastakkaiseen suuntaan.

**VAROITUS!** Älä käytä laitetta reunaleikkurina. Älä kallista laitetta pitäaksesi sitä suorassa kulmassa maan pintaan nähden. Pidä trimmerin pää samansuuntaisesti maan pinnan kanssa. Muuten suojuus ei suojaa ulos sinkoutuvilta leikatuilta materiaaleilta.

### Leikattava materiaali

Tiheä ruoho, pensainko, rikkaruohot, halkaisijaltaan pienet puut ja nuoret versot.

### Vinkkejä hyviin trimmaustuloksiin

Leikkaa pitkä ruoho useammalla leikkuukerralla, jotta laite ei jumiuudu.

Vältä koristekasveja, pensaita ja istutuksia. Säilytä riittävä väli reunoihin, aidanpylväisiin tms., koska trimmeri voi vahingoittaa niitä.

## KULJETUS JA VARASTOINTI

Sammuta laite aina paikkaa vaihdettaessa. Pidä sormi pois liipaisimesta laitetta kannettaessa. Tahaton käynnistäminen voi aiheuttaa vakavia vammoja.

Irrota akku ja anna sen jäähtyä sekä kiinnitä terän suojuus ennen varastointia tai kuljetusta.

Kanna laitetta etumaisesta kahvasta estääksesi tahattoman käynnistämisen. Laitteen asianmukainen käsittely pienentää tapaturmariskiä.

Kiinnitä laite kuljetettaessa siten, että se ei pääse liikkumaan tai kaatumaan, jotta välttyä loukkaantumisilta ja vaurioilta.

Puhdista laitteesta kaikki vieraat materiaalit. Varastoi laite viileään, kuivaan ja hyvin tuuletettuun paikkaan, jossa lapset eivät pääse siihen käsiksi. Lisätäkseen turvallisuutta varastoi akku erilleen tuotteesta. Pidä poissa syövyttävilä aineita kuten puutarhakemikaaleilta ja jäänsulatusuolalta. Älä säilytä ulkona.

Älä upota veteen tai ruiskuta puutarhaletkulla. Älä puhdista painepesurilla. Sähköiskun riski suurenee, kun sähkölaitteeseen pääsee vettä. Säilytä laitetta sisätiloissa.

Älä säilytä sähkölaitetta lannoitteiden tai kemikaalien lähellä.

## HUOLTO

Puhdista ja huolla trimmeri ennen varastointia.

Käytä ainoastaan Milwaukee lisätarvikkeita ja Milwaukee varaosia.

Mikäli jokin komponentti, jota ei ole kuvailtu, tarvitsee vaihtoa ota yhteys johonkin Milwaukee palvelupisteistä (kts. listamme takuuhuoltoilikkeiden/ palvelupisteiden osoitteista)









Tarvittaessa voi pyytää laitteen räjähdyspiirustuksen ilmoittaan konetyypin ja tyypikivessä olevan kuusinumeroisen luvun huoltopalvelustasi tai suoraan osoitteella Techtronic Industries GmbH, Max-Eyth-Strasse 10, 71364 Winnenden, Saksa.

## MERKIT

 Lue käyttöohjeet huolellisesti ennen käyttöönottoa.

 VAROITUS! VARO! VAARA!

	Ota akku pois ennen kaikkia koneeseen tehtäviä toimenpiteitä.
	Käytä laitteella työskennellessäsi aina suojalaseja.
	Käytä kuulosuojaimia!
	Käytä suojakäsineitä!
	Käytä kypärää. Käytä kuulosuojaimia. Käytä suojalaseja.
	Käytä turvakengiä!
	Käytä pitkiä housuja.
	Ohjaa laitetta aina molemmilla käsillä.
	Ympärillä olevien henkilöiden tulee säilyttää käytön aikana 15 m:n vähimmäisetäisyys.
	Varmista, että sinkoavat tai puoavat materiaalit eivät osu lähellä oleviin ihmisiin.
	Varaudu takapotkuun.
	Pitkät kädet ja jalat poissa terän ulottuvilta.
	VAROITUS: Poista akku ennen huoltotöitä.
	Älä käytä sahan tai reunaleikkurin kanssa.
	Älä jätä konetta alttiiksi sateelle.
	Asenna kahva tähän.
	Lisälaitte - Ei sisälly vakiovarustukseen, saatavana lisätarvikkeena.

	Älä hävitä käytettyjä paristoja, sähkö- ja elektroniikkaromua lajittelemattomana yhdyskuntajätteenä. Käytetyt paristot sekä sähkö- ja elektroniikkaromu on kerättävä erikseen. Käytetyt paristot, romuakut ja valonlähteet on irrotettava laitteista. Kysy paikallisilta viranomaisilta tai jälleenmyyjiltä neuvoa kierrättämiseen ja tietoa keräyspisteestä. Paikalliset säännökset saattavat velvoittaa vähittäiskauppiait ottamaan käytetyt paristot, sähkö- ja elektroniikkaromu takaisin maksutta. Panoksesi käytettyjen paristojen sekä sähkö- ja elektroniikkalaiteromu uudelleenkäytössä ja kierrätyksessä auttaa vähentämään raaka-aineiden kysyntää. Käytetyt paristot, etenkin litiumia sisältävät, sekä sähkö- ja elektroniikkaromu sisältävät arvokkaita, kierrätettäviä materiaaleja, jotka saattavat vaikuttaa haitallisesti ympäristöön ja ihmisten terveyteen, jos niitä ei hävitetä ympäristöstävällisesti. Poista mahdolliset henkilökohtaiset tiedot hävitettävästä laitteesta.
	Kuormittamaton kierros-luku
	Jännite
	Tasavirta
	Euroopan vaatimustenmukaisuusmerkki
	Iso-Britannian standardimukaisuusmerkki
	Ukrainan säännönmukaisuusmerkki
	Euraasian yhdenmukaisuusmerkki

ΤΕΧΝΙΚΑ ΣΤΟΙΧΕΙΑ	M18 FOPH-BCA
Κατασκευαστικό είδος	Θαμνοκοπτική μηχανή μπαταρίας
Αριθμός παραγωγής	4914 98 02 XXXXXX
Τάση μπαταρίας	18 V ---
Αριθμός στροφώνων ρελαντί, χαμηλός αριθμός στροφώνων	0-4600 min <sup>-1</sup>
Αριθμός στροφώνων ρελαντί, μέσος αριθμός στροφώνων	0-5400 min <sup>-1</sup>
Αριθμός στροφώνων ρελαντί, υψηλός αριθμός στροφώνων	0-6200 min <sup>-1</sup>
Διάμετρος Μαχαίρι κοπής	230 mm
Βάρος σύμφωνα με τη διαδικασία EPTA 01/2014 (2.0 Ah ... 12.0 Ah)	4,76 ... 5,82 kg
Βάρος χωρίς αντλλακτική μπαταρία	4,33 kg
Βάρος συσσωρευτή (M18B2 ... M18HB12)	0,43 kg ... 1,49 kg
Συνιστώμενη θερμοκρασία περιβάλλοντος κατά την εργασία	-18...+50 °C
Συνιστώμενοι τύποι συσσωρευτών	M18B...; M18HB...; M18FB...
Συνιστώμενες συσκευές φόρτισης	M12-18...; M1418...; M18...

**Πληροφορίες θορύβου:** Τιμές μέτρησης εξακριβωμένες κατά EN 62841.

Η σύμφωνα με την καμπύλη A εκτιμηθείσα στάθμη θορύβου του μηχανήματος αναφέρεται σε:

Στάθμη ηχητικής πίεσης / Ανασφάλεια K

Στάθμη ηχητικής ισχύος / Ανασφάλεια K

**Φοράτε προστασία ακοής (ωασιπίδες)!**

**Πληροφορίες δόνησεων:** Υλικές τιμές κραδασμών (άθροισμα διανυσμάτων τριών διεθύνσεων) εξακριβώθηκαν σύμφωνα με τα πρότυπα EN 62841.

Τιμή εκπομπής δόνησεων a<sub>v</sub> / Ανασφάλεια K

Δόνηση στην μπροστινή λαβή

Δόνηση στην πίσω λαβή

3,19 m/s<sup>2</sup> / 1,5 m/s<sup>2</sup>

2,35 m/s<sup>2</sup> / 1,5 m/s<sup>2</sup>

Τεχνικά χαρακτηριστικά και εγκρίσεις των προσαρτημάτων για τη χρήση με διάφορες κινητήριες μονάδες αναφέρονται στα εγχειρίδια χρήσης του προσαρτήματος που χρησιμοποιείτε.

#### **▲ ΠΡΟΕΙΔΟΠΟΙΗΣΗ!**

Το αναφερόμενο στο παρόν φυλλάδιο επίπεδο τιμών δόνησης και εκπομπής θορύβου έχει μετρηθεί σύμφωνα με μια τυπική μέθοδο δοκιμών κατά το πρότυπο EN 62841 και μπορεί να χρησιμοποιηθεί για τη σύγκριση εργαλείων μεταξύ τους. Μπορεί να χρησιμοποιηθεί για μια προκαταρκτική αξιολόγηση της έκθεσης.

Οι αναφερόμενες τιμές επιπέδων δόνησης και εκπομπής θορύβου αντιστοιχούν στις βασικές εφαρμογές του εργαλείου. Στην περίπτωση χρήσης του εργαλείου σε διαφορετικές εφαρμογές, με διαφορετικά εξαρτήματα ή ανεπαρκή συντήρηση, τα επίπεδα δόνησης και εκπομπών θορύβου ενδέχεται να διαφέρουν. Αυτό μπορεί να έχει ως συνέπεια μία σημαντική αύξηση των επιπέδων έκθεσης καθόλη τη διάρκεια εκτέλεσης των εργασιών.

Για μία εκτίμηση των επιπέδων έκθεσης σε δόνηση και θόρυβο πρέπει να συυπολογίζονται οι χρόνοι απενεργοποίησης του εργαλείου ή αυτοί κατά τους οποίους παραμένει ενεργό χωρίς να εκτελείται κάποια εργασία. Αυτό μπορεί να μειώσει σημαντικά τα επίπεδα έκθεσης καθόλη τη διάρκεια εκτέλεσης των εργασιών.

Ορίστε πρόσθετα μέτρα προστασίας του χειριστή από την έκθεση στη δόνηση ή/και στον θόρυβο όπως: συντήρηση του εργαλείου και των παρελκόμενων εξαρτημάτων, διατήρηση θερμότητας των χεριών, οργάνωση μοτίβων εργασίας.

**▲ ΠΡΟΕΙΔΟΠΟΙΗΣΗ! Διαβάστε όλες τις προειδοποιητικές υποδείξεις, οδηγίες, περιγραφές και προδιαγραφές γι' αυτό το ηλεκτρικό εργαλείο.** Αμέλειες κατά την τήρηση των προειδοποιητικών υποδείξεων μπορεί να προκαλέσουν ηλεκτροπληξία, κίνδυνο πυρκαγιάς ή/και σοβαρούς τραυματισμούς. **Φυλάξτε όλες τις προειδοποιητικές υποδείξεις και οδηγίες για κάθε μελλοντική χρήση.**

#### **ΥΠΟΔΕΙΞΕΙΣ ΑΣΦΑΛΕΙΑΣ ΘΑΜΝΟΚΟΠΤΙΚΗ ΜΗΧΑΝΗ ΜΠΑΤΑΡΙΑΣ**

Μη χρησιμοποιείτε τη μηχανή κατά τη διάρκεια κακοκαιρίας, ιδίως όταν υπάρχει κίνδυνος κεραυνοπληξίας. Έτσι ελαττώνετε τον κίνδυνο κεραυνοπληξίας.

Πριν από τη χρήση να ελέγχετε προσεκτικά, αν ζουν άγρια ζώα στην περιοχή που θα χρησιμοποιηθεί η μηχανή. Η μηχανή μπορεί να τραυματίσει τα άγρια ζώα.

Να ελέγχετε την περιοχή εφαρμογής και να απομακρύνετε πέτρες, ραβδούς, σύρματα, κάκαλα ή άλλα ξένα σώματα. Εκσφενδονίζόμενα, ξένα σώματα μπορεί να επιφέρουν τραυματισμούς.

Πριν από τη χρήση να ελέγχετε τη διάταξη και το μηχανισμό κοπής για φθαρμένα εξαρτήματα. Φθαρμένα εξαρτήματα αυξάνουν τον κίνδυνο τραυματισμού.

Κατά την αλλαγή προσαρτώμενων εξαρτημάτων να λαμβάνετε υπόψη τις υποδείξεις. Χαλαρά παξιμάδια ασφάλισης ή χαλαρές βίδες στο μαχαίρι μπορούν να προκαλέσουν σ’ αυτό ζημιές ή να έχουν την απόσπασή του ως αποτέλεσμα.

Ο ονομαστικός αριθμός στροφώνων του μαχαίριού πρέπει να αντιστοιχεί τουλάχιστον στο μέγιστο αριθμό στροφώνων που αναφέρεται στη μηχανή. Μαχαίρια που περιστρέφονται πιο γρήγορα από τον αναφερόμενο, ονομαστικό αριθμό στροφώνων, μπορεί να θραύονται και να διαλύονται.

Να φοράτε προστατευτικά γυαλιά, προστατευτικά της ακοής και προστατευτικά γάντια. Η χρήση του κατάλληλου εξοπλισμού ασφαλείας μειώνει τον κίνδυνο

μειώνεται ο κίνδυνος απώλειας του ελέγχου, γλιστρήματος και πτώσης και αποτρέπονται τραυματισμοί.

Κατά τη διάρκεια της λειτουργίας να έχετε όλα τα μέρη του σώματος μακριά από το εργαλείο κοπής, τη μεσινέζα ή το μαχαίρι. Πριν την εκκίνηση της μηχανής να σιγουρευέστε, ότι δεν έχετε επαφή με το εργαλείο κοπής, τη μεσινέζα ή το μαχαίρι. Ήδη μια στιγμή απροσεχίας κατά τη διάρκεια της λειτουργίας της μηχανής θα μπορούσε να οδηγήσει σε σοβαρούς τραυματισμούς.

Μη διευθύνετε τη μηχανή, κρατώντας την πάνω από το γοφό. Κατ’ αυτό τον τρόπο αποφεύγετε την ακούσια επαφή με το εργαλείο κοπής ή το μαχαίρι και έχετε τη μηχανή υπό έλεγχο σε απρόβλεπτες περιπτώσεις.

**Κατά την κοπή χαμηλής βλάστησης και δενδρυλλίων υπό ένταση να προσέχετε τα κλαδιά που πιθανόν να οπισθοχωρούν.** Θάμνοι ή δενδρύλλια θα μπορούσαν να πλήξουν το χειριστή ή να οδηγήσουν σε απώλεια ελέγχου τής μηχανής, όταν εκτονωθεί η ένταση στο ξύλο.

**Να είστε ιδιαίτερα προσεκτικοί όταν κόβετε θάμνους ή δενδρύλλια.** Τα λεπτά υλικά μπορεί να εμπλακούν στο μαχαίρι και να κινηθούν εναντίον σας με μαστιγωτή κίνηση ή να σας τραβήξουν και να χάσετε την ισορροπία σας.

**Να έχετε πάντα τη μηχανή υπό έλεγχο και να μην έρχεστε σε επαφή με το μηχανισμό κοπής, τη μεσινέζα ή το μαχαίρι και λοιπά επικίνδυνα περιστρεφόμενα εξαρτήματα, ενώ είναι αυτά υπό κίνηση.** Έτσι μειώνεται ο κίνδυνος τραυματισμού από περιστρεφόμενα εξαρτήματα.

**Να μεταφέρετε τη μηχανή μόνο απουσνδεδεμένη και να την κρατάτε μακριά από το σώμα σας.** Ο χειρισμός τής μηχανής σύμφωνα με τις προδιαγραφές μειώνει τον κίνδυνο ακούσιας επαφής με την περιστρεφόμενη διάταξη κοπής, τη μεσινέζα ή το μαχαίρι.

**Κατά τη μεταφορά ή αποθήκευση του εργαλείου να θέτετε πάντα τον προφυλακτήρα μαχαίριού.** Ο σύμφωνα με τις προδιαγραφές χειρισμός τής μηχανής μειώνει τον κίνδυνο μιας ακούσιας επαφής με το μαχαίρι.

**Να χρησιμοποιείτε μόνο τα αναφερόμενα από τον κατασκευαστή αντλλακτικά για τους μηχανισμούς κοπής, μεσινέζες, κοπτικές κεφαλές και μαχαίρια.** Ακατάλληλα αντλλακτικά θα μπορούσαν να οδηγήσουν σε ζημιές και τραυματισμούς.

**Πριν την αφαίρεση υπολειμμάτων κοπής ή πριν από εργασίες συντήρησης να σιγουρευέστε αν είναι ο γενικός διακόπτη ασφαλείας και έχει απουσνδεθεί ο συσσωρευτής.** Η ακούσια ενεργοποίηση της μηχανής κατά την αφαίρεση υπολειμμάτων κοπής ή τις εργασίες συντήρησης θα μπορούσε να έχει σοβαρότατους τραυματισμούς ως συνέπεια.

**Ανάκρουση – Αίτια και προειδοποιητικές υποδείξεις**

Ως ανάκρουση εννοεί κανείς την ξαφνική παρέκκλιση της μηχανής πλάγιως, προς τα εμπρός ή πίσω. Αυτό μπορεί να προκληθεί, όταν μπλοκάρει το μαχαίρι ή μπλεχτεί π.χ. σ’ ένα μικρό κλαδί ή κούτσουρο. Η ανάκρουση μπορεί να είναι τόσο έντονη, ώστε να μετακινείται βίαια η μηχανή ή ο χειριστής και να τίθεται η μηχανή εκτός ελέγχου.

Με τα κάτωθι αναφερόμενα μέτρα προστασίας μπορούν να αποτρέπονται οι ανακρούσεις και ο προερχόμενοι απ’ αυτές κίνδυνοι.

**Να κρατάτε τη μηχανή και με τα δύο χέρια σταθερά και να είσαστε έτοιμοι προς αντιστάθμιση πιθανών ανακρούσεων με τα χέρια σας. Να στέκεστε στα αριστερά τής μηχανής.** Μια ανάκρουση αυξάνει τον κίνδυνο τραυματισμού, επειδή κινείται η μηχανή ανπάντηχα. Με τα κατάλληλα μέτρα προστασίας, η ανάκρουση μπορεί να ελέγχεται.

**Απενεργοποιήστε τη μηχανή και κρατήστε την σταθερά μέχρι την πλήρη ακινητοποίηση του μαχαίριου, όταν μπλοκάρει το μαχαίρι ή θέλετε να διακόψετε τη διαδικασία κοπής. Σε περίπτωση μπλοκαρίσματος του μαχαίριου μην προσπαθήσετε ποτέ, να τραβήξετε την εν λειτουργία μηχανή από το υλικό ή προς τα πίσω. Διαφορετικά μπορεί να προκύψει μια ανάκρουση.** Εξακριβώστε και αποκαταστήστε το άπιο μπλοκαρίσματος του μαχαίριού.

**Μη χρησιμοποιείτε αμβλέα ή ελαττωματικά μαχαίρια.** Αμβλέα ή ελαττωματικά μαχαίρια αυξάνουν τον κίνδυνο μπλοκαρίσματος ή μπλεξίματος του μαχαίριου με αποτέλεσμα μian ανάκρουση.

**Προσέξτε να έχετε καλή ορατότητα των αποκομμάτων.** Ανακρούσεις προκύπτουν συχνά, όταν δεν βλέπετε καλά, τι κόβετε.

**Απενεργοποιήστε τη μηχανή, όταν πλησιάζει κάποιο άλλο άτομο κατά τη διάρκεια τής εργασίας.** Σε περίπτωση μιας ανάκρουσης διατρέχουν παρεβρισκόμενα άτομα μεγάλο κίνδυνο τραυματισμού από το περιστρεφόμενο μαχαίρι.

#### **ΕΠΙΠΡΟΣΘΕΤΕΣ ΥΠΟΔΕΙΞΕΙΣ ΑΣΦΑΛΕΙΑΣ**

Μην αφήνετε ποτέ, να χρησιμοποιείται αυτό το μηχανήμα από παιδιά, άτομα με περιορισμένες σωματικές, οργανοληπτικές ή πνευματικές ικανότητες ή χωρίς εμπειρία και γνώσεις ή άτομα που δεν είναι εξοικειωμένα με αυτές τις οδηγίες χρήσεως. Τοπικές διατάξεις μπορεί να περιορίζουν την ηλικία του χειριστή.

Να διατηρείτε τα ανοίγματα εξερισμού πάντα ελεύθερα και καθαρά.

**Να διατηρείτε το εργαλείο κοπής πάντα καθαρό και αιχμηρό.** Εργαλεία κοπής σε καλή κατάσταση με αιχμηρές λεπίδες δεν μπλοκάρουν τόσο εύκολα και ελέγχονται καλύτερα. Η λείανση και συντήρηση των **προσαρτώμενων εργαλείων κοπής** θα πρέπει να γίνεται από ένα εξουσιοδοτημένο κέντρο εξυπηρέτησης πελατών. Η ανομοιομορφη λείανση των μαχαίριων μπορεί να οδηγήσει σε μη κυκλικές κινήσεις τής κοπτικής κεφαλής και να αυξήσει τον κίνδυνο ατυχήματος για το χειριστή.

Μη χρησιμοποιείτε προεκτάσεις για το προσάρτημα εργαλείου. Η προέκταση δυσκολεύει τον έλεγχο τής μηχανής και μπορεί να οδηγήσει σε τραυματισμούς.

Για πιο εύκολη εργασία και καλύτερο έλεγχο της μηχανής να χρησιμοποιείτε τον ιμάντα ώμου.

Μη χρησιμοποιείτε περισσότερους ιμάντες ώμου ταυτόχρονα. Κατά τη χρήση ενός ιμάντας ώμου να σιγουρευέστε, ότι δεν παρεμποδίζεται το άνοιγμα και η αφαίρεση του ιμάντα από κάποιο ένδυμα.

Μη χρησιμοποιείτε τη μηχανή κοντά σε φλεγόμενα ή καπνίζοντα αντικείμενα, όπως τσιγάρα, σπιρίτζυλα ή ζεστή τέφρα.

Για να μειώσετε τους κινδύνους για την υγεία σας από σμούς ή σκόνες, μη χρησιμοποιείτε τη μηχανή κοντά σε τοξικά, καρκινογόνα ή άλλα επικίνδυνα προϊόντα. Σ’ αυτά υπολογίζονται εκτός των άλλων αμιάνος, αρσενικό, βάριο, βηρύλιο, μολύβδος, φωτοφάρμακα ή άλλα ανθυγιεινά υλικά.

Να εργάζεστε προσεκτικά γύρω από καλλυπטיσικά φυτά ή άλλα εμβόδια. Τα εξαρτήματα κοπής μπορούν να τεμαχίζουν/καταστρέφουν πολλά υλικά.

Μη χρησιμοποιείτε τη μηχανή δίχως προστατευτικό κάλυμμα. Κατά τη διάρκεια της λειτουργίας πρέπει να είναι πάντα τοποθετημένο το προστατευτικό κάλυμμα. Η χρήση τής μηχανής δίχως προστατευτικό κάλυμμα μπορεί να έχει σοβαρούς τραυματισμούς ως συνέπεια.

Μη χρησιμοποιείτε τη μηχανή δίχως μπροστινή λαβή και πίσω γοφό. Κατά τη διάρκεια τής λειτουργίας πρέπει να είναι πάντα τοποθετημένη η μπροστινή λαβή.

Μη χρησιμοποιείτε τη μηχανή ως ξακρίστηρα χλοοτάπητα. Μην κρατάτε τη μηχανή λαξά σε ορθή γωνία προς το υπέδαφος. Να διευθύνετε την κεφαλή τής θάμνοκοπτικής μηχανής παράλληλα με το έδαφος. Διαφορετικά δεν προστατεύει το κάλυμμα από εκτινασόμενα αποκόμματα.

Σε περίπτωση που γίνεται επαφή με σκληρά αντικείμενα, να προειτοιμάζεστε για απρόβλεπτες κινήσεις. Η απώλεια ελέγχου τής μηχανής μπορεί να οδηγήσει σε σοβαρούς τραυματισμούς.

Εκτινασόμενα υλικά μπορεί να εξοτρακίζονται πάνω σε σκληρές επιφάνειες, όπως τοίχια, δένδρα ή σκλητόνους τραυματισμούς. Σε στενά τμήματα να εργάζεστε κατά το δυνατόν χειρωνακτικά.

Πριν από κάθε χρήση να καθαρίζετε το χώρο εργασίας. Αφαιρέστε όλα τα αντικείμενα, όπως καλώδια, φωτά, σύρματα ή κορδόνια, που ενδέχεται να εκτινασσοηται ή να μπερδεύονται στη διάταξη κοπής.

Λαμβάνετε υπόψη σας, ότι μπορεί να εκτινάσσεται υλικό. Παρευρισκόμενα άτομα, παιδιά και κατοικίδια ζώα πρέπει γι’ αυτό να διατηρούν μian απόσταση ασφαλείας από το χώρο εργασίας τουλάχιστον 15 μέτρων.

Μην εργάζεστε με ανεπαρκή φωτισμό. Ο χειριστής χρειάζεται πλήρη ορατότητα της περιοχής εργασίας για να αναγνωρίζει πιθανούς κινδύνους.

Να ελέγχετε το προϊόν πριν από κάθε χρήση. Ελέγξτε αν έχουν χαλαρώσει καπάκια ή άλλα εξαρτήματα. Σιγουρευτείτε αν έχουν στερεωθεί κανονικά και σίγουρα όλοι οι μηχανισμοί προστασίας και οι λαβές. Πριν από τη χρήση αντικαταστήστε όλα τα χαλασμένα εξαρτήματα. Ελέγξτε αν έχει διαρροές ο συσσωρευτής.

Μη μετατρέπτε το εργαλείο.

Παιδιά και ανεκπαιδευτα άτομα δεν επιτρέπεται να χρησιμοποιούν αυτό το εργαλείο.

Κατά τη χρήση αυτού του εργαλείου να προστατεύετε τα μάτια και την ακοή σας. Κατά τής εργασίας σε τμήματα, στα οποία υπάρχει κίνδυνος πτώσης αντικειμένων, πρέπει να χρησιμοποιείται προστατευτικό κράνος.

Δέστε μακριά μαλλιά προς τα πίσω, έτσι ώστε να βρίσκονται πάνω από το ύψος των ώμων, για να αποτρέψετε να πιάνονται σε κινήτ εξαρτήματα.

Μην εργάζεστε με αυτό το προϊόν, όταν είσαστε κουρασμένοι ή άρρωστος ή υπό την επιρροή οινοπνευμάτος, ναρκωτικών ουσιών ή φαρμάκων.

Να κρατάτε πάντα την ισορροπία σας. Μην υπερεκτιμάτε τον εαυτό σας. Η υπερέκταση μπορεί να οδηγήσει στην απώλεια τής ισορροπίας ή σε κινδύνους.

Πριν από την εκκίνηση του εργαλείου να σιγουρευέστε, ότι δεν υπάρχει περίπτωση να έρθουν οι κοπτικές λάμες σε επαφή με οδόντοτε.

Τα μαχαίρια είναι πολύ αιχμηρά. Κατά την εργασία με το μηχανισμό κοπής να φοράτε αντιλιοσθητικά, ανθεκτικά στις καταπονήσεις γάντια προστασίας. Μην ακουμπάτε τα

μαχαιρία ποτέ, όσο είναι τοποθετημένος ο συσσωρευτής στη μηχανή. Το ίδιο ισχύει και για τις εργασίες συντήρησης.

**⚠️ Προειδοποίηση! Όταν το προϊόν πέσει κάτω ή δεχθεί μια δυνατή κρούση ή παρουσιάσει ασυνήθιστους κραδασμούς, τότε θεσπίστε το προϊόν εκτός λειτουργίας αμέσως και ελέγξτε αν έχει υποστεί ζημιές ή εξακριβώστε την απία των κραδασμών.** Μετά από κάθε βλάβη πρέπει να γίνεται κανονικά η επισκευή από έναν εξουσιοδοτημένο φορέα εξυπηρέτησης πελατών ή θα πρέπει να αντικαθίσταται το προϊόν.

Πριν από κάθε εργασία στη μηχανή αφαιρείτε την ανταλλακτική μπαταρία.

Μην πετάτε τις μεταχειρισμένες ανταλλακτικές μπαταρίες στη φωτιά ή στα οικιακά απορρίμματα. Η Milwaukee προσφέρει μια απόσυρση των παλιών ανταλλακτικών μπαταριών σύμφωνα με τους κανόνες προστασίας του περιβάλλοντος, ρωτήστε παρακαλώ σχετικά στο ειδικό κατάστημα πώλησης.

Μην αποθηκεύετε τις ανταλλακτικές μπαταρίες μαζί με μεταλλικά αντικείμενα (κίνδυνος βραχυκυκλώματος).

Φορτίζετε τις ανταλλακτικές μπαταρίες του συστήματος M18 μόνο με φορτιστές του συστήματος M18. Μην φορτίζετε μπαταρίες από άλλα συστήματα.

Όταν υπάρχει υπερβολική καταπόνηση ή υψηλή θερμοκρασία μπορεί να τρέξει υγρό μπαταρίας από τις χαλασμένες επαναφορτιζόμενες μπαταρίες. Αν έρθετε σε επαφή με υγρό μπαταρίας να πλυθείτε αμέσως με νερό και σαπούνι. Σε περίπτωση επαφής με τα μάτια να πλυθείτε σχολαστικά για τουλάχιστον 10 λεπτά και να αναζητήσετε αμέσως ένα γιατρό.

**Προειδοποίηση!** Για να αποτρέπεται τον κίνδυνο πυρκαγιάς λόγω βραχυκυκλώματος, τραυματισμού ή ζημιές του προϊόντος, να μη βυθίζετε το εργαλείο, τον ανταλλακτικό συσσωρευτή ή τη συσκευή φόρτισης σε υγρά και να φρονίζετε, ώστε να μη διεισδύουν υγρά στις συσκευές και τους συσσωρευτές. Διαβρωτικές ή αγώνιμες υγρές ουσίες, όπως αλατόνερο, ορισμένες χημικές ουσίες και λευκαντικά ή προϊόντα που περιέχουν λευκαντικά, μπορεί να προκαλέσουν βραχυκύκλωμα.

#### ΧΡΗΣΗ ΣΥΜΦΩΝΑ ΜΕ ΤΟ ΣΚΟΠΟ ΠΡΟΟΡΙΣΜΟΥ

Αυτό το επίθεμα έχει σχεδιαστεί για την απομάκρυνση μικρών χαμόδενδρων και θάμνων, το κλάδεμα νέων βλαστών, το ξακρίσιμα και την αραίωση χλοοτάπητα, την σφαίριση αγριόχορτων, το κοίρεμα υψηλής χλόης και την απομάκρυνση τσοουκιδίων σε κήπους και κηπάρια.

Αυτή το μηχανήμα επιτρέπεται να χρησιμοποιείται μόνο για την προβλεπόμενη χρήση που αναφέρεται.

#### ΥΠΟΛΕΙΠΟΜΕΝΟΙ ΚΙΝΔΥΝΟΙ

Ακόμα και σε περίπτωση ορθής χρήσης του προϊόντος δεν μπορούν να αποκλειστούν λοιποί κίνδυνοι. Κατά τη χρήση μπορούν να παρουσιαστούν οι ακόλουθοι κίνδυνοι, για αυτόν τον λόγο ο χειριστής πρέπει να προσέξει τα παρακάτω:

- Τραυματισμοί που προκύπτουν από δονήσεις. Να κρατάτε το μηχανήμα από τις προβλεπόμενες για το σκοπό αυτό χειρολαβές και να περιορίζετε το χρόνο εργασίας και έκθεσης.
- Η ηχορρύπανση μπορεί να οδηγήσει σε ακουστικά τραύματα. Να φοράτε προστατευτικά ακοής και να περιορίζετε τη διάρκεια έκθεσης.
- Τραυματισμοί των οφθαλμών που προκύπτουν από ρυπαρότητα σωματίδια. Να φοράτε πάντα προστατευτικά γυαλιά, ανθεκτικά, μακριά παντελόνια, γάντια και ανθεκτικά υποδήματα.
- Εισπνοή δηλητηριώδους σκόνης.

#### ΥΠΟΔΕΞΕΙΣ ΓΙΑ ΕΠΑΝΑΦΟΡΤΙΖΟΜΕΝΕΣ ΜΠΑΤΑΡΙΕΣ ΙΟΝΤΩΝ ΛΙΘΙΟΥ

##### Χρήση επαναφορτιζόμενων μπαταριών ιόντων λιθίου

Ανταλλακτικές μπαταρίες που δεν έχουν χρησιμοποιηθεί για μεγάλο διάστημα τις φορτίζετε πριν από τη χρήση.

Μια θερμοκρασία πάνω από τους 50°C μειώνει την ισχύ της ανταλλακτικής μπαταρίας. Αποφεύγετε το ζεσταμα για μεγάλο διάστημα από τον ήλιο ή τη θέρμανση.

Διατηρείτε τις επαφές σύνδεσης στο φορτιστή και στην ανταλλακτική μπαταρία καθαρές.

Για μια όριστη διάρκεια ζωής πρέπει μετά τη χρήση οι μπαταρίες να φορτιστούν πλήρως.

Για μια κατά το δυνατόν μεγάλη διάρκεια ζωής θα έπρεπε να αφαιρεθούν οι επαναφορτιζόμενες μπαταρίες από το φορτιστή μετά τη φόρτιση.

Για την αποθήκευση της μπαταρίας για διάστημα μεγαλύτερο των 30 ημερών: Αποθηκεύετε τη μπαταρία περ. στους 27°C σε στεγνό χώρο. Αποθηκεύετε τη μπαταρία περ. στο 30%-50% της κατάστασης φόρτισης. Κάθε 6 μήνες φορτίζετε εκ νέου τη μπαταρία.

##### Προστασία υπερφόρτισης επαναφορτιζόμενων μπαταριών ιόντων λιθίου

Σε υπερφόρτιση της μπαταρίας από πολύ υψηλή κατανάλωση ρεύματος, π. χ. από ακραίες υψηλές ροπές περιστροφής, μπλοκάρισμα του τρυπανιού, δονείται το ηλεκτρικό εργαλείο για 5 δευτερόλεπτα, αναβοσβήνει η ένδειξη φόρτισης και το ηλεκτρικό εργαλείο απενεργοποιείται αυτόματα.

Για μια νέα ενεργοποίηση, αφήνετε ελεύθερο το διακόπτη και στη συνέχεια ενεργοποιείτε εκ νέου.

Κάτω από ακραίες καταπονήσεις θερμαίνεται πάρα πολύ η μπαταρία. Στην περίπτωση αυτή αναβοσβήνουν όλες οι λάμπες της ένδειξης φόρτισης μέχρι να έχει κρυώσει η μπαταρία. Μετά το σβήσιμο της ένδειξης φόρτισης μπορεί να συνεχιστεί η συνεργασία.

##### Μεταφορά επαναφορτιζόμενων μπαταριών ιόντων λιθίου

Οι μπαταρίες ιόντων λιθίου υπόκεινται στις απαιτήσεις των νομικών διατάξεων για την μεταφορά επικινδύνων εμπορευμάτων.

Η μεταφορά τέτοιων μπαταριών πρέπει να πραγματοποιείται τηρώντας τους τοπικούς, εθνικούς και διεθνείς κανονισμούς και τις αντίστοιχες διατάξεις.

- Επιτρέπεται η μεταφορά τέτοιων μπαταριών στο δρόμο χωρίς περαιτέρω απαιτήσεις.
- Η εμπορική μεταφορά μπαταριών ιόντων λιθίου από εταιρείες μεταφορών υπόκειται στις απαιτήσεις των νομικών διατάξεων για την μεταφορά επικινδύνων εμπορευμάτων. Οι προετοιμασίες αποστολής και η μεταφορά πραγματοποιούνται αποκλειστικά από ειδικά εκπαιδευμένα πρόσωπα. Η συνολική διαδικασία συνοδεύεται από εξειδικευμένο προσωπικό.

Κατά τη μεταφορά μπαταριών ιόντων λιθίου πρέπει να προσέχετε τα εξής:

- Φροντίστε τα σημεία επαφών να είναι προστατευμένα και μονωμένα ώστε να αποφευχθούν βραχυκυκλώματα.
- Προσέξτε το πακέτο μπαταριών να είναι σταθερό μέσα στη συσκευασία και να μη γλιστρά.
- Η μεταφορά μπαταριών που παρουσιάζουν φθορές ή διαρροές δεν επιτρέπεται.

Για περισσότερες πληροφορίες απευθυνθείτε στην εταιρεία μεταφορών.

#### ΧΕΙΡΙΣΜΟΣ

Να φέρετε τη μηχανή λοξά μακριά από το σώμα και να διατηρείτε μίαν απόσταση τουλάχιστον 30 εκατ. μεταξύ κοπτικής κεφαλής και σώματος. Η μηχανή διευθύνεται ζυστά πάνω από το έδαφος και η κοπτική κεφαλή αιωρείται μπρος πίσω.

**ΥΠΟΔΕΙΞΗ:** Η θαμνοκοπτική μηχανή αποδίδει τα καλύτερα αποτελέσματα, όταν διευθύνεται πάνω από το έδαφος αντίθετα από την κατεύθυνση των βελών στο προστατευτικό κάλυμμα.

**ΠΡΟΣΟΧΗ!** Μη χρησιμοποιείτε τη μηχανή ως ξακρίστρα χλοοτάπητα. Μην κρατάτε τη μηχανή λοξά σε ορθή γωνία προς το υπέδαφος. Να διευθύνετε την κεφαλή της θαμνοκοπτικής μηχανής παράλληλα με το έδαφος. Διαφορετικά δεν προστατεύει το κάλυμμα από εκτινασσόμενα αποκόμματα.

#### Αποκόμματα

Πυκνή χλόη, θάμνοι, αγριόχορτα, δένδρα με μικρή διάμετρο και νέοι βλαστοί.

#### Συμβουλές για καλά αποτελέσματα χλοοκοπής

Να κουρεύετε υψηλή χλόη με περισσότερες διελύσεις, για να μην μπλοκάρει η μηχανή.

Να αποφεύγετε διασκομητικούς θάμνους, χαμόδενδρα και φυτείες. Να κρατάτε αρκετή απόσταση από προστατευτικά πλαίσια, πασσάλους περιφράξης κ.λπ., επειδή θα μπορούσαν να υποστούν ζημιά από το χλοοκοπτικό.

#### ΜΕΤΑΦΟΡΑ ΚΑΙ ΑΠΟΘΗΚΕΥΣΗ

Κατά την αλλαγή τοποθεσίας να απενεργοποιείτε πάντα τη μηχανή. Κατά τη μεταφορά της μηχανής να έχετε το δάκτυλο μακριά από τη σκανδάλη. Μια κατά λάθος ενεργοποίηση μπορεί να οδηγήσει σε σοβαρούς τραυματισμούς.

Πριν τη μεταφορά ή την αποθήκευση αφαιρείτε το συσσωρευτή, τον αφήνετε να κρυώσει και βάζετε τον προφυλακτήρα μαχαίριου.

Για να αποτρέψετε μίαν κατά λάθος ενεργοποίηση, να μεταφέρετε τη μηχανή από την μπροστινή λαβή. Ο προσηκνών χειρισμός της μηχανής μειώνει τον κίνδυνο τραυματισμού.

Να ασφαλιζετε το προϊόν κατά τη μεταφορά έναντι κίνησης ή πτώσης, για να αποτρέψετε τραυματισμούς και ζημιές στο προϊόν.

Αφαιρέστε όλα τα ξένα σώματα από το προϊόν. Αποθηκεύστε το προϊόν σε έναν ξερό και καλά αεριζόμενο χώρο, στον οποίο δεν έχουν πρόσβαση παιδιά. Το προϊόν μακριά από υλικά με διαβρωτική επίδραση, όπως χημικές ουσίες για τον κήπο και άλλα αποταγοποιήσης. Να μην αποθηκεύεται στο ύπαιθρο.

Να μη βυθίζεται στο νερό και να μην ψεκάζεται με σωλήνες ποτίσματος. Να μην καθαρίζεται με συσκευή καθαρισμού υψηλής πίεσης. Η εισχώριση νερού σε μίαν

ηλεκτρική μηχανή αυξάνει τον κίνδυνο ηλεκτροπληξίας. Να αποθηκεύετε τη μηχανή σε έναν εσωτερικό χώρο.

Μην αποθηκεύετε τη μηχανή κοντά σε λάπασμα ή χημικές ουσίες.

#### ΣΥΝΤΗΡΗΣΗ

Πριν από την αποθήκευση καθαρίζετε και συντηρείτε τη θαμνοκοπτική μηχανή.

Χρησιμοποιείτε μόνο αξεσουάρ Milwaukee και ανταλλακτικά Milwaukee. Εξαρτήματα, που η αλλαγή τους δεν περιγράφεται, αντικαθίστανται σε μια τεχνική υποστήριξη της Milwaukee (βλέπε φυλλάδιο εγγύηση/ διεθνών τεχνικών υποστηρίξεων).

Σε περίπτωση που το χρειαστείτε μπορείτε να παραγγείλετε λεπτομερές σχέδιο της συσκευής αναφέροντας τον τύπο και τον εξαψήφιο αριθμό που βρίσκεται στην πινακίδα τεχνικών χαρακτηριστικών από την εξυπηρέτηση πελατών ή απευθείας από την Techronic Industries GmbH, διεύθυνση Max-Eyth-Straße 10, 71364 Winnenden, Germany.

#### ΣΥΜΒΟΛΑ

	Πριν τη θέση σε λειτουργία, σας παρακαλούμε να διαβάσετε τις οδηγίες χρήσης προσεκτικά.
	ΠΡΟΣΟΧΗ! ΠΡΟΕΙΔΟΠΟΙΗΣΗ! ΚΙΝΔΥΝΟΣ!
	Πριν από κάθε εργασία στη μηχανή αφαιρείτε την ανταλλακτική μπαταρία.
	Στις εργασίες με τη μηχανή φοράτε πάντοτε προστατευτικά γυαλιά.
	Φοράτε προστασία ακοής (ωτασπίδες)!
	Να φοράτε προστατευτικά γάντια!
	Να φοράτε προστατευτικό κράνος. Να φοράτε ωτασπίδες. Να φοράτε προστατευτικά γυαλιά
	Να φοράτε υποδήματα ασφαλείας!
	Να φοράτε μακρύ παντελόνι.
	Να διευθύνετε τη μηχανή πάντα και με τα δύο χέρια.
	Παρευρισκόμενα άτομα πρέπει να διατηρούν μίαν ελάχιστη απόσταση 15 μ κατά τη διάρκεια της χρήσης.
	Προσέξτε να μην πλήττονται κοντά ευρισκόμενα άτομα από εκτινασσόμενα ή υλικά που πέφτουν κάτω.
	Να αναμένετε ανακρούσεις.
	Χέρια και πόδια μακριά από το μαχαίρι.

	ΠΡΟΣΟΧΗ: Κατά τις εργασίες συντήρησης να αφαιρείται ο συσσωρευτής.
	Να μη χρησιμοποιείται με πριόνι και ξακρίστρα χλοοτάπητα.
	Η μηχανή να μην εκτίθεται σε βροχή.
	Τοποθετήστε τη λαβή εδώ.
	Εξαρτήματα - Δεν περιλαμβάνονται στα υλικά παράδοσης, συνιστούμενη προσθήκη από το πρόγραμμα εξαρτημάτων.
	Απόβλητα ηλεκτρικών στηλών και ηλεκτρικού και ηλεκτρονικού εξοπλισμού δεν επιτρέπεται να απορρίπτονται μαζί με τα οικιακά απορρίμματα. Απόβλητα ηλεκτρικών στηλών και ηλεκτρικού και ηλεκτρονικού εξοπλισμού πρέπει να συλλέγονται και να απορρίπτονται ξεχωριστά. Πριν την απόρριψη να αφαιρείτε ηλεκτρικές στήλες, συσσωρευτές και λαμπτήρες από τον εξοπλισμό. Ενημερωθείτε από τις τοπικές υπηρεσίες ή από ειδικευμένους εμπόρους σχετικά με κέντρα ανακύκλωσης και συλλογής απορριμμάτων. Ανάλογα με τους τοπικούς κανονισμούς μπορεί να είναι οι έμποροι λιανικής πώλησης υποχρεωμένοι, να παίρνουν πίσω απόβλητα ηλεκτρικών στηλών και ηλεκτρικού και ηλεκτρονικού εξοπλισμού δωρεάν. Συμβάλλετε κι εσείς μέσω επαναχρησιμοποίησης και ανακύκλωσης των αποβλήτων των ηλεκτρικών στηλών, και του ηλεκτρικού και ηλεκτρονικού εξοπλισμού σας στη μείωση της ζήτησης πρώτων υλών. Απόβλητα ηλεκτρικών στηλών (προπαντός ηλεκτρικών στηλών ιόντων λιθίου) και ηλεκτρικού και ηλεκτρονικού εξοπλισμού περιέχουν πολύτιμες, επαναχρησιμοποιήσιμες ύλες που μπορεί να βλάττουν το περιβάλλον και την υγεία σας κατά τη μη περιβαλλοντικά ορθή διάθεσή τους. Πριν την απόρριψη να διαγράφετε δεδομένα προσωπικού χαρακτήρα που πιθανόν να υπάρχουν στα απόβλητα του εξοπλισμού σας.
	Αριθμός στροφών χωρίς φορτίο
	Τάση
	Συνεχές ρεύμα
	Ευρωπαϊκό σήμα πιστότητας
	Βρετανικό σήμα πιστότητας
	Ουκρανικό σήμα πιστότητας
	001
	Ευρασιατικό σήμα πιστότητας

TEKNİK VERİLER	M18 FOPH-BCA
Modeli	Akülü tırpan
Üretim numarası	4914 98 02 XXXXXX
Batarya voltajı	18 V ---
Rölanti, düşük devir	0-4600 min <sup>-1</sup>
Rölanti, orta devir sayısı	0-5400 min <sup>-1</sup>
Rölanti, yüksek devir	0-6200 min <sup>-1</sup>
Kesme bıçağı çapı	230 mm
Ağırlığı ise EPTA-üretici 01/2014'e göre (2.0 Ah ... 12.0 Ah)	4,76 ... 5,82 kg
Değişken şebeke akü	4,33 kg
Akü ağırlığı (M18B2 ... M18HB12)	0,43 kg ... 1,49 kg
Çalışma sırasında tavsiye edilen ortam sıcaklığı	-18...+50 °C
Tavsiye edilen akü tipleri	M18B...; M18HB...; M18FB...
Tavsiye edilen şarj aletleri	M12-18...; M1418...; M18...

**Gürültü bilgileri:** Ölçüm değerleri EN 62841 e göre belirlenmektedir. Aletin, frekansa bağımlı uluslararası ses basıncı seviyesi değerlendirme eğrisi A'ya göre tipik gürültü seviyesi:  
Ses basıncı seviyesi / Tolerans K 81,3 dB(A) / 3 dB(A)  
Akustik kapasite seviyesi / Tolerans K 91,1 dB(A) / 3 dB(A)

**Koruyucu kulaklık kullanın!**

**Vibrasyon bilgileri:** Toplam titreşim değeri (üç yönün vektör toplamı) EN 62841'e göre belirlenmektedir:  
Titreşim emisyon değeri a<sub>h</sub> / Tolerans K 3,19 m/s<sup>2</sup> / 1,5 m/s<sup>2</sup>  
Ön tutamaktaki titreşim 2,35 m/s<sup>2</sup> / 1,5 m/s<sup>2</sup>

Çeşitli tahrik üniteleri üzerinde kullanılmak için hazırlanan ek ekipmanların teknik özellikleri ve onayları, kullanılan ek ekipmanın kullanım kılavuzunda açıklanmıştır.

**UYARI!**  
Bu bilgi formunda belirtilen titreşim ve gürültü düzeyi EN 62841 uyarınca standart bir test yöntemine göre ölçülmüş olup, bir aleti diğeriyle karşılaştırmak için kullanılabılır. Bir maruz kalma ön değerlendirmesi için de kullanılabilir.

Beyan edilmiş titreşim ve gürültü emisyon değeri aletin ana uygulamalarını temsil eder. Ancak, alet farklı uygulamalar için veya farklı aksesuarla kullanılır ya da aletin bakımı yetersiz yapılırsa, titreşim ve gürültü emisyonu farklılık gösterebilir. Bu, toplam çalışma süresi boyunca maruz kalma seviyesini önemli ölçüde artırabilir.

Titreşim ve gürültüye maruz kalma seviyesi tahmininde, aletin kapalı olduğu veya çalıştığı, ancak aslında işini yapmadığı süreler de göz önünde bulundurulmalıdır. Bu, toplam çalışma süresi boyunca maruz kalma seviyesini önemli ölçüde azaltabilir.

Operatörü titreşim ve/veya gürültünün etkilerinden korumak için, aletin ve aksesuarların bakımını yapmak, elleri sıcak tutmak ve çalışma biçimlerini düzenlemek gibi ilave güvenlik önlemleri belirleyin.

**UYARI! Bu elektrikli el aletiyle ilgili bütün uyarıları, talimat hükümlerini, gösterimleri ve spesifikasyonları okuyun.** Aşağıda açıklanan talimat hükümlerine uyulmadığı takdirde elektrik çarpmalarına, yangınlara ve/veya ağır yaralanmalara neden olunabilir.

**Bütün uyarıları ve talimat hükümlerini ileride kullanmak üzere saklayın.**

**AKÜLÜ TIRPAN GÜVENLİK UYARILARI**

**Cihazı kötü hava şartlarında, özellikle yıldırım düşmesi tehlikesinde kullanmayın.** Böylece yıldırım çarpması tehlikesini azaltmaktasınız.

**Kullanmaya başlamadan önce, cihazın kullanılacağı alanda yaban hayvanlar olup olmadığını iyice kontrol edin.** Cihazdan dolayı yaban hayvanlar yaralanabilir.

**Kullanılacak alandaki taş, dal, tel, kemik veya başka yabancı cisimleri uzaklaştırın.** Etrafa fırlayan yabancı cisimler yaralanmalara neden olabilir.

**Kesme düzeneğine ve kesici takımları kullanmadan önce, bunları hasarlı parçalar yönünden kontrol edin.** Hasarlı parçalar yaralanma riskini artırır.

**Aksesuar parçaların değiştirilmesiyle ilgili açıklamalara dikkat edin.** Bıçağtaki usulüne uygun sıkılanmış emniyet somunları veya civatalar buna hasar verebilir veya yerinden çıkmasına neden olabilir.

**Biçagen nominal devir sayısı en az cihaz üzerinde belirtilmiş olan maksimum devir sayısı kadar yüksek olmalıdır.** Belirtilen nominal devir sayısından daha hızlı dönen bıçaklar kırılabilir ve parçalanabilir.

**Koruyucu gözlük, koruyucu kulaklık ve koruyucu eldiven kullanın.** Uygun koruyucu donanım kullanılması etrafa fırlayan küçük parçalar veya misina veya bıçak ile istenmeyerek temastan dolayı yaralanma riskini azaltır.

**Çalışması sırasında vücudunuzun her kısmını kesme takımından, misinadan veya bıçaktan uzak tutun. Cihazı çalıştırmaya başlamadan önce kesme takımı, misina veya bıçağın başka herhangi bir yere temas etmemesinden emin olun.** Cihazın çalışması sırasında kısa bir an bile dikkatsiz olunması ağır yaralanmalara neden olabilir.

Cihazı kalçadan daha yüksek seviyede tutmayın. Böylece kesme takımına veya bıçağa yanlışlıkla temas önlenmekte ve cihaz beklenmedik bir durumda daha iyi kontrol edilebilmektedir.

**Gergin olan diri örtü ve genç ağaçların kesilmesi sırasında geri sıçrayan dallara dikkat edin.** Ağağaktaki gerginlik serbest kaldığında çalılar veya genç ağaçlar kullanıcıya isabet edebilir ve/veya cihazın kontrolden çıkmasına neden olabilir.

**Diri örtü ve genç ağaçları keserken çok dikkatli olun.** İnce malzeme bıçağa takılıp size doğru sıçrayabilir veya dengeinizi kaybettirebilir.

**Her zaman cihaz üzerindeki kontrolü kaybetmemeye dikkat edin ve hareket ettikleri sürece kesme takımına, misinaya veya bıçağa ve başka tehlikeli rotatif parçalara dokunmayın.** Böylece rotatif parçalardan dolayı yaralanma riskini azaltmaktasınız.

**Cihazı sadece kapalı durumda taşıyın ve taşıırken vücudunuzdan uzak tutun.** Cihazın usulüne uygun kullanımını yanlışlıkla rotatif kesme takımı, misina veya bıçağla temas riskini azaltır.

**Takımın taşınması veya muhafaza edilmesi sırasında her zaman bıçak korumasını takın.** Cihazın usulüne uygun kullanımını yanlışlıkla bıçağla temas riskini azaltır.

**Kesme takımları, misinaları, kesme başlıkları ve bıçaklar için sadece üreticisinin belirttiği yedek parçaları kullanın.** Kullanılmaları uygun olmayan yedek parçalar hasarlara veya yaralanmalara neden olabilir.

**Çimen artıklarını gidermeden veya bakım işleri yapmadan önce, ana şalterin kapalı ve akünün çıkartılması olmasından emin olun.** Kesme artıklarının giderilmesi veya bakım işleri sırasında cihazın istenmeyerek aktifleştirilmesi ağır yaralanmalara neden olabilir.

**Geri tepme - Nedenler ve ikazlar**

Geri tepme, cihazın aniden yana, öne veya arkaya doğru hareket etmesidir. Bıçak bloke olduğunda veya örneğin yeni filizler veya ağaç kütüğüne takıldığında bu durum söz konusu olabilir. Geri tepme, cihazın ve/veya kullanıcının itilmesine neden olabilir ve cihaz üzerindeki kontrolü kaybedecek kadar güçlü olabilir.

Aşağıda belirtilen güvenlik tedbirleriyle geri tepmeler ve buna bağlı tehlikeler önenebilir.

**Cihazı iki elle iyice tutun ve olası geri tepmeleri kollarınızla sönmülemeye hazırlıklı olun. Cihazın sol tarafında durun.** Geri tepme yaralanma riskini artırabilir, çünkü bıçak beklenmedik şekilde hareket etmektedir. Uygun güvenlik tedbirleriyle geri tepme kontrol edilebilir.

**Bıçak bloke olduğunda veya kesme işlemine ara vermek istiyorsanız, cihazı kapatın ve bıçağın tamamen durmasına kadar tutun. Asla bloke bir bıçak durumunda cihazı malzemenin içinden veya arkaya doğru çekerek çıkartmaya çalışmayın. Aksi halde geri tepme meydana gelebilir.** Bıçağın bloke olmasının nedenini bulun ve giderein.

**Körelmiş veya hasarlı bıçaklar kullanmayın.** Körelmiş veya hasarlı bıçaklar bıçağın bloke olma veya takılma ve de geri tepme riskini artırır.

**Kesilecek malzemeyi arada engel olmadan görebilmeye dikkat edin.** Geri tepmeler, kestiğiniz yeri tam olarak göremediğinizde daha sık meydana gelir.

**Çalışma sırasında başka bir kişi yanınıza yaklaştığında cihazı kapatın.** Geri tepme durumunda etrafta bulunan kişiler için rotatif bıçaktan dolayı yaralanma riski daha yüksektir.

**Çihazın çalıştırılması sırasında her zaman iş ayakkabısı giyin. Cihazı yalın ayak veya açık ayakkabılarla çalıştırmayın.** Böylece rotatif kesme takımı, misina veya bıçakla temastan kaynaklanan ayak yaralanmalarını önlemektесiniz.

**Makineyi çalıştırırken her zaman uzun pantolon giyiniz.** Örtülmemiş vücut kısımlar icti etrafa savrulan malzemelerden dolayı yaralanma riski daha yüksektir.

**Kullanım sırasında etraftaki insanları uzak tutun.** Etrafa fırlayan parçalar ağır yaralanmalara neden olabilir.

**Kullanım sırasında cihazı daima iki elinizle hareket ettirin.** Cihazın iki elle hareket ettirilmesi cihaz üzerindeki kontrolü kaybetmenizi önlер.

**Cihazı, misina veya bıçağın elektrik hatlarıyla temas etmesi ihtimaline karşı her zaman yalıtımlı tutma yerlerinden tutun.** Üzerinde akım bulunan bir kabloyla temas halinde takımın metal parçalarına da akım geçebilir ve kullanıcıya elektrik çarpması mümkündür.

**Her zaman sağlam durmaya dikkat edin ve cihazı sadece yerde durduğunuzda çalıştırın.** Kaygan veya sağlam olmayan zeminler dengeyi kaybetmenize veya takım üzerindeki kontrolü kaybetmenize neden olabilir.

Cihazı aşırı eğimli alanlarda kullanmayın. Böylece kontrol kaybı, kayma ve düşme riski azaltılabilir ve yaralanmalar önlenebilir.

**Eğimli yerlerdeki çalışmalarda sağlam bir şekilde durmaya dikkat edin ve her zaman eğime göre enine çalışınız.** Asla eğimin boyunca doğru çalışmayın ve yön değiştirirken son derece dikkatli olunuz. Böylece kontrolü kaybetme, kayma ve düşme riskini azaltmakta ve yaralanmaları önlemektесiniz.

**Çalışması sırasında vücudunuzun her kısmını kesme takımından, misinadan veya bıçaktan uzak tutun. Cihazı çalıştırmaya başlamadan önce kesme takımı, misina veya bıçağın başka herhangi bir yere temas etmemesinden emin olun.** Cihazın çalışması sırasında kısa bir an bile dikkatsiz olunması ağır yaralanmalara neden olabilir.

Cihazı kalçadan daha yüksek seviyede tutmayın. Böylece kesme takımına veya bıçağa yanlışlıkla temas önlenmekte ve cihaz beklenmedik bir durumda daha iyi kontrol edilebilmektedir.

**Gergin olan diri örtü ve genç ağaçların kesilmesi sırasında geri sıçrayan dallara dikkat edin.** Ağağaktaki gerginlik serbest kaldığında çalılar veya genç ağaçlar kullanıcıya isabet edebilir ve/veya cihazın kontrolden çıkmasına neden olabilir.

**Diri örtü ve genç ağaçları keserken çok dikkatli olun.** İnce malzeme bıçağa takılıp size doğru sıçrayabilir veya dengeinizi kaybettirebilir.

**Her zaman cihaz üzerindeki kontrolü kaybetmemeye dikkat edin ve hareket ettikleri sürece kesme takımına, misinaya veya bıçağa ve başka tehlikeli rotatif parçalara dokunmayın.** Böylece rotatif parçalardan dolayı yaralanma riskini azaltmaktasınız.

**Cihazı sadece kapalı durumda taşıyın ve taşıırken vücudunuzdan uzak tutun.** Cihazın usulüne uygun kullanımını yanlışlıkla rotatif kesme takımı, misina veya bıçağla temas riskini azaltır.

**Takımın taşınması veya muhafaza edilmesi sırasında her zaman bıçak korumasını takın.** Cihazın usulüne uygun kullanımını yanlışlıkla bıçağla temas riskini azaltır.

**Kesme takımları, misinaları, kesme başlıkları ve bıçaklar için sadece üreticisinin belirttiği yedek parçaları kullanın.** Kullanılmaları uygun olmayan yedek parçalar hasarlara veya yaralanmalara neden olabilir.

**Çimen artıklarını gidermeden veya bakım işleri yapmadan önce, ana şalterin kapalı ve akünün çıkartılması olmasından emin olun.** Kesme artıklarının giderilmesi veya bakım işleri sırasında cihazın istenmeyerek aktifleştirilmesi ağır yaralanmalara neden olabilir.

**Geri tepme - Nedenler ve ikazlar**

Geri tepme, cihazın aniden yana, öne veya arkaya doğru hareket etmesidir. Bıçak bloke olduğunda veya örneğin yeni filizler veya ağaç kütüğüne takıldığında bu durum söz konusu olabilir. Geri tepme, cihazın ve/veya kullanıcının itilmesine neden olabilir ve cihaz üzerindeki kontrolü kaybedecek kadar güçlü olabilir.

Aşağıda belirtilen güvenlik tedbirleriyle geri tepmeler ve buna bağlı tehlikeler önenebilir.

**Cihazı iki elle iyice tutun ve olası geri tepmeleri kollarınızla sönmülemeye hazırlıklı olun. Cihazın sol tarafında durun.** Geri tepme yaralanma riskini artırabilir, çünkü bıçak beklenmedik şekilde hareket etmektedir. Uygun güvenlik tedbirleriyle geri tepme kontrol edilebilir.

**Bıçak bloke olduğunda veya kesme işlemine ara vermek istiyorsanız, cihazı kapatın ve bıçağın tamamen durmasına kadar tutun. Asla bloke bir bıçak durumunda cihazı malzemenin içinden veya arkaya doğru çekerek çıkartmaya çalışmayın. Aksi halde geri tepme meydana gelebilir.** Bıçağın bloke olmasının nedenini bulun ve giderein.

**Körelmiş veya hasarlı bıçaklar kullanmayın.** Körelmiş veya hasarlı bıçaklar bıçağın bloke olma veya takılma ve de geri tepme riskini artırır.

**Kesilecek malzemeyi arada engel olmadan görebilmeye dikkat edin.** Geri tepmeler, kestiğiniz yeri tam olarak göremediğinizde daha sık meydana gelir.

**Çalışma sırasında başka bir kişi yanınıza yaklaştığında cihazı kapatın.** Geri tepme durumunda etrafta bulunan kişiler için rotatif bıçaktan dolayı yaralanma riski daha yüksektir.

**Çalışması sırasında vücudunuzun her kısmını kesme takımından, misinadan veya bıçaktan uzak tutun. Cihazı çalıştırmaya başlamadan önce kesme takımı, misina veya bıçağın başka herhangi bir yere temas etmemesinden emin olun.** Cihazın çalışması sırasında kısa bir an bile dikkatsiz olunması ağır yaralanmalara neden olabilir.

Cihazı kalçadan daha yüksek seviyede tutmayın. Böylece kesme takımına veya bıçağa yanlışlıkla temas önlenmekte ve cihaz beklenmedik bir durumda daha iyi kontrol edilebilmektedir.

**Gergin olan diri örtü ve genç ağaçların kesilmesi sırasında geri sıçrayan dallara dikkat edin.** Ağağaktaki gerginlik serbest kaldığında çalılar veya genç ağaçlar kullanıcıya isabet edebilir ve/veya cihazın kontrolden çıkmasına neden olabilir.

**Diri örtü ve genç ağaçları keserken çok dikkatli olun.** İnce malzeme bıçağa takılıp size doğru sıçrayabilir veya dengeinizi kaybettirebilir.

**Her zaman cihaz üzerindeki kontrolü kaybetmemeye dikkat edin ve hareket ettikleri sürece kesme takımına, misinaya veya bıçağa ve başka tehlikeli rotatif parçalara dokunmayın.** Böylece rotatif parçalardan dolayı yaralanma riskini azaltmaktasınız.

**Cihazı sadece kapalı durumda taşıyın ve taşıırken vücudunuzdan uzak tutun.** Cihazın usulüne uygun kullanımını yanlışlıkla rotatif kesme takımı, misina veya bıçağla temas riskini azaltır.

**Takımın taşınması veya muhafaza edilmesi sırasında her zaman bıçak korumasını takın.** Cihazın usulüne uygun kullanımını yanlışlıkla bıçağla temas riskini azaltır.

**Kesme takımları, misinaları, kesme başlıkları ve bıçaklar için sadece üreticisinin belirttiği yedek parçaları kullanın.** Kullanılmaları uygun olmayan yedek parçalar hasarlara veya yaralanmalara neden olabilir.

**Çimen artıklarını gidermeden veya bakım işleri yapmadan önce, ana şalterin kapalı ve akünün çıkartılması olmasından emin olun.** Kesme artıklarının giderilmesi veya bakım işleri sırasında cihazın istenmeyerek aktifleştirilmesi ağır yaralanmalara neden olabilir.

Bıçakların düzensiz bilenmesi kesme başlığının dengesiz hareket etmesine neden olabilir ve kullanıcı için kaza riskini artırabilir.

Takım ucu için uzatmalar kullanmayın. Uzatma cihazın kontrol edilmesini zorlaştırır ve yaralanmalara neden olabilir.

Çalışmaları kolaylaştırmak ve cihazı daha iyi kontrol edebilmek için omuz kemerini kullanın.

Birden fazla omuz kemerini aynı anda kullanmayın. Omuz kemeri kullanırken, giysilerin kemerin açılmasını ve çıkartılmasını engellemesine dikkat edin.

Cihazı, sigara, kibrit veya sıcak kül gibi yanan veya tüten cisimlerin yakınında kullanmayın.

Buharlar veya tozlarдан dolayı sağlık risklerini en aza indirmek için cihazı zehirli, kanserojen veya başka tehlikeli maddelerin yakınında kullanmayın. Bunların arasında örn. asbest, arsenik baryum, berilyum, kurşun, pestisit veya sağlık için tehlikeli başka malzemeler bulunmaktadır.

Süs bitkileri veya başka enjellerin etrafında dikkatli çalışın. Kesme aksesuarı çok sayıda malzemeyi kesebilir/hasar verebilir.

Cihazı koruyucu kapak olmadan kullanmayın. Çalışması sırasında koruyucu kapak her zaman monte edilmiş olmalıdır. Cihaz koruyucu kapak olmadan kullanıldığında ağır yaralanmalara neden olabilir.

Cihazı ön kulp veya yan bel bariyeri olmadan kullanmayın. Çalışması sırasında ön kulp her zaman monte edilmiş olmalıdır.

Cihazı kenar kesme makinesi olarak kullanmayın. Cihazı zemine dik açıda tutmayın. Tırpan başını zemine paralel şekilde tutun. Aksi halde kapak, kesilen malzemenin dışarı fırlamasına karşı koruma sağlamaz.

Sert cisimlere temas ihtimali için beklenmedik hareketlere hazırlıklı olun. Cihaz üzerindeki kontrolün kaybedilmesi ağır yaralanmalara neden olabilir.

Etrafa fırlayan malzeme duvar, ağaç veya taş blokları gibi sert yüzeylere çarpıp yaralanmalara neden olabilir. Dar alanlarda imkan olduğunda makinesiz çalışın.

Her kullanımdan önce çalışma alanını temizleyin. Etrafa savrulabilen veya kesme düzeneğine takilabilen veya kesme düzeneğine takilabilen kablo, lambalar, teller veya cisimler gibi bütün cisimleri uzaklaştırın.

Malzemelerin etrafa savrulabileceğine dikkat edin. Bu yüzden etraftaki kişiler, çocuklar ve ev hayvanlarının çalışma sahasından 15 m mesafeli durmaları gerekmektedir.

Yeterli olmayan aydınlatma altında çalıştırmayın. Kullanıcının, potansiyel tehlikeleri belirlemek için çalışma alanının net bir şekilde görmesi gerektirir.

Her kullanımdan önce makineyi inceleyin. Ggevmiş tespit elemanları olup olmadığını kontrol edin. Tüm korkuluk ve tutamakların yerlerinde bulduklarından emin olun. Kullanmadan önce hasarlı parçaları değiştirin.

Alet üzerinde herhangi bir değişiklik yapmayın.

Çocuklar veya eğitim görmemiş kişilerin bu aleti kullanması yasaktır.

Bu aleti kullanırken gözleri ve kulakları tamamıyla kapatan koruyucu gözlük ve kulaklık kullanınız. Parçaların düşme tehlikesi olan alanlarda çalışırken baret takılması gerekmektedir.

Uzun saçlarınızı, hareketli parçalara kısırılmasını önlemek için arkadan bağlayarak omuz hizası üstünde kalmasını sağlayınız.

Ürünü hiçbir zaman yorgunken, hastayken veya alkol, uyuşturucu veya ilaç etkisi altındayken kullanmayın.

Yere sağlam basın ve dengede durun. Yukarıya doğru erişmeye çalışmayın. Aşırı uzanmak denge kaybına yol açabilir ve ciddi yaralanmalara sonuçlanabilir.

Aleti çalıştırmadan önce kesme bıçaklarını herhangi bir yere dokunmamasından emin olun.

Bıçaklar çok keskin. Kesme takımını kullanırken kaymayan, dayanıklı koruyucu eldivenler giyin. Akü cihazın içinde takılı olduğunda bıçaklara asla dokunmayın. Aynıısı bakım işleri için geçerlidir.

**UYARI! Eğer ürün düşerse, ağır darbe alırsa veya anormal şekilde titreyme başlarsa ürünü derhal durdurun ve hasara karşı inceleyin veya titreşimin nedenini belirleyin. Her tür hasar yetkili servis merkezi tarafından uygun şekilde onarımlı veya değiştirilmelidir.**

Aletin kendinde bir çalışma yapmadan önce kartuş aküyü çıkarın.

Kullanılmış kartuş aküleri ateşe veya ev çöplerine atmayın. Milwaukee, kartuş akülerin çevreye zarar vermeyecek biçimde tasfiye edilmesine olanak sağlayan hizmet sunar; lütfen bu konuda yetkili satıcınızdan bilgi alın.

Kartuş aküleri metal parça veya eşyalarla birlikte saklamayın (kısa devre tehlikesi).

C18 sistemli kartuş aküleri sadece M18 sistemli şarj cihazları ile şarj edin. Başka sistemli aküleri şarj etmeyin.

Aşırı zorlanma veya aşırı ısınma sonucu hasar gören kartuş akülerden batarya sıvısı dışarı akabilir. Batarya sıvısı ile temasa gelen yeri hemen bol su ve sabunla yıkayın. Batarya sıvısı gözünüze kaçacak olursa en azından 10 dakika yıkayın ve zaman geçirmeden bir hekime başvurun.

**Uyarı!** Bir kısa devreden kaynaklanan yangın, yaralanma veya ürün hasarları tehlikesini önlemek için aleti, güç paketini veya şarj cihazını asla sıvıların içine daldırmayın ve cihazların ve pillerin içine sıvı girmesini önleyiniz. Tuzlu su, belirli kimyasallar, ağartıcı madde veya ağartıcı madde içeren ürünler gibi korozif veya iletken sıvılar kısa devreye neden olabilir.

## KULLANIM

Bu uç, bahçeler ve hobi bahçelerinde küçük çalılar ve fundalıkları kesmek, yeni filizleri kısaltmak, çim kısaltmak, seyreltme, yaban otlarının ayıklanması, yüksek çimen biçmek ve ısırgan otu kesmek için tasarlanmıştır.

Bu alet sadece belirtilmiş olan amacına uygun olarak kullanılabilir.

## KALAN RİSKLER

Ürün usulüne uygun kullanıldığında dâhil, kalan tehlikeler söz konusu olabilir. Kullanım sırasında aşağıda belirtilen riskler meydana gelebilir ve bu yüzden kullanıcının aşağıdaki hususlara dikkat etmesi gerekmektedir:

- Titreşimden dolayı oluşan yaralanmalar. Cihazı bunun için öngörülen kulplardan tutun ve çalışma ve maruz kalam sürelerini sınırlandırın.
- Gürültü yükü işleme zararlarına neden olabilir. Kulaklık takın ve maruz kalma süresini sınırlandırın.
- Kir parçacıklarından dolayı oluşan göz yaralanmaları. Daima koruyucu gözlük, sağlam uzun pantolon, eldiven ve sağlam ayakkabılar giyiniz.
- Zeherli tozların solunması.

## LİTYUM İYON PİLLER İÇİN AÇIKLAMALAR

### Lityum iyon pillerin kullanılması

Uzun süre kullanılmayan değiştirilebilir aküleri kullanmadan önce tekrar şarj ettiriniz.

50°C üzerindeki sıcaklıkta değiştirilebilir akünün gücü azalır. Güneş veya kalorifer ile uzun süre ısınmasını önleyiniz.

Şarj cihazı ve kartuş aküdeki bağlantı kontaklarını temiz tutun.

Akünün ömrünün mükemmel bir şekilde uzun olması için kullandıktan sonra tamamen doldurulması gerekir.

Ömrünün mümkün olduğu kadar uzun olması için akülerin şarj ettirildikten sonra şarj cihazından çıkartılması gerekir.

Akünün 30 günden daha fazla depolanması halinde:

Aküyü takriben 27°C'de kuru olarak depolayın.  
Aküyü yükleme durumunun takriben % 30 - %50 olarak depolayın.  
Aküyü her 6 ay yeniden doldurun.

### Lityum iyon pillerin aşırı pil şarj koruması

Pek fazla elektrik tüketiminden dolayı, örneğin aşırı fazla devir momentleri, aniden durma veya kısa devre gibi aküye aşırı yüklenme durumunda elektro cihazı 5 saniye titreşir, yükleme göstergesi yanıp söner ve elektro cihaz kendiliğinden durur. Yeniden çalıştırmak için şalter baskısını serbest bırakın ve bundan sonra tekrar çalıştırın. Akü aşırı yüklenmeden dolayı fazla ısınır. Bu durumda akü soğuyana kadar yükleme göstergesinin bütün lambaları yanıp söner. Gösterge lambalarının sönmelerinden sonra tekrar çalışmaya devam edilebilir.

### Lityum iyon pillerin taşınması

Lityum iyon piller tehlikeli madde taşımacılığı hakkındaki yasal hükümler tabiidir.

Bu piller, bölgesel, ulusal ve uluslararası yönetmeliklere ve hükümlere uyularak taşınmalıdır.

- Tüketiciler bu pilleri herhangi bir özel şart aranmaksızın karayoluyla taşıyabilirler.
- Lityum iyon pillerin nakliye şirketleri tarafından ticari taşımacılığı için tehlikeli madde taşımacılığının hükümleri geçerlidir. Sevki hazırlığı ve taşıma sadece ilgili eğitimi görmüş personel tarafından gerçekleştirilebilir. Bütün süreç uzmanca bir refakatçilik altında gerçekleştirilmelidir.

Pillerin taşınması sırasında aşağıdaki hususlara dikkat edilmesi gerekmektedir:

- Kısa devre oluşmasını önlemek için kontakların korunmuş ve izole edilmiş olmasını sağlayınız.
- Pil paketinin ambalajı içinde kaymamasına dikkat ediniz.
- Hasarlı veya akmış pillerin taşınması yasaktır.

Ayrıca bilgiler için nakliye şirketinize başvurunuz.

## KULLANIM

Cihazı vücudunuzdan eğik bir şekilde uzaklaşacak şekilde tutun ve kesme başlığı ile vücudunuz arasında en az 30 cm mesafe bırakın. Cihazı zeminden biraz yukarıda tutun ve kesme başlığını doğru şekilde tutun.

**UYARI:** Tirpan, koruyucu kapak üzerinde bulunan okların tersine göre zemin üzerinde hareket ettirildiğinde en iyi sonuçları verir.

**İKAZ!** Cihazı kenar kesme makinesi olarak kullanmayın. Cihazı zemine dik açıda tutmayın. Tirpan başını zemine paralel şekilde tutun. Aksi halde kapak, kesilen malzemenin dışarı fırlamasına karşı koruma sağlamaz.

### Kesilebilen malzeme

Sık çim, çalı çırpı, yaban otu, çapı küçük ağaçlar ve yeni filizler.

### İyi kenar kesme sonuçları için öneriler

Cihazın bloke olmaması için uzun çimeni birkaç defa işlem yaparak biçin.

Süs çalıları, fundalıklar ve bitkili bölgelerden sakının. Çitler, çit direkleri vs. gibilerine yeterli kadar mesafe bırakınız, çünkü kenar kesme makinesi tarafından hasar görebilirler.

## TAŞIMA VE MUHAFAZA ETME

Çalışma yerini değiştiren cihazı her zaman kapatın. Cihazı taşırken parmağınızı her zaman tetikten uzak tutun. Yanlışlıkla çalıştırılması ağır yaralanmalara neden olabilir.

Depolanması veya taşınması sırasında aküsünü çıkartın ve bıçak korumasının soğumasını bekleyin.

İstenmeyerek çalıştırılması için cihazı ön kulpundan tutarak taşıyın. Cihazın usulüne uygun kullanımı yaralanma riskini azaltır.

Taşınacağı zaman insanların yaralanmasını veya ürünün zarar görmesini önlemek amacıyla ürünü hareket etmemesi veya düşmemesi için sabitleyin.

Üründeki tüm yabancı maddeleri temizleyin. Çocukların erişemeyeceği serin, kuru ve iyi havalandırılan bir yerde depolayın. Bahçe kimyasalları ve buz çözücü tuzlar gibi korozif maddelerden uzak tutun. Açık alanda depolamayın.

Suyun içine daldırmayın veya bahçe hortumuyla üzerine su sıkmayın. Yüksek basınçlı temizleyici ile temizlemeyin. Elektrikli cihazın içine su girdiğinde elektrik çarpması riski artmaktadır. Cihazı bir iç mekanda muhafaza edin.

Elektrikli cihazı gübreler veya kimyasallar yakınında muhafaza etmeyin.

## BAKIM

Tirpanı depolanmadan önce temizleyin ve bakımını yapın.

Sadece Milwaukee aksesuarı ve yedek parçası kullanın. Nasıl değiştirileceği açıklanmamış olan yapı parçalarını bir Milwaukee müşteri servisinde değiştirin (Garanti ve servis adresi broşürüne dikkat edin).

Gerektiğinde cihazın ayrıntılı çizimini, güç levhası üzerindeki makine modelini ve altı haneli rakamı belirterek müşteri servisinizden veya doğrudan Techtron Industries GmbH, Max-Eyth-Straße 10, 71364 Winnenden, Germany adresinden isteyebilirsiniz.

## SEMBOLLER

	Cihazı çalıştırmadan önce lütfen bu kılavuzu dikkatle okuyun.
	DİKKAT! UYARI! TEHLİKE!
	Aletin kendinde bir çalışma yapmadan önce kartuş aküyü çıkartın.
	Aletle çalışırken daima koruyucu gözlük kullanın.
	Koruyucu kulaklık kullanın!
	Koruyucu eldivenlerinizi takınız!
	Koruyucu baret takın. Koruyucu kulaklık takın. Koruyucu gözlük takın.
	İş ayakkabısı giyiniz!
	Uzun pantolon giyin.
	Cihazı her zaman iki elinizle tutarak çalışın.
	Etrafta bulunan kişiler kullanım sırasında en az 15 m mesafede durmalıdır.
	Cihazdan fırlayan veya düşen malzemelerin etrafta duran insanlara çarpmasını sağlayın.
	Geri tepmeye hazırlıklı olun.
	Ellerinizi ve ayaklarınızı bıçaktan uzak tutun.
	İKAZ: Bakım işlerinden önce aküyü çıkartın.
	Testere veya kenar kesme makinesiyle kullanmayın.
	Makinneyi yağmur altında tutmayın.
	Kulpunu buraya monte edin.
	Aksesuar - Teslimat kapsamında değildir, önerilen tamamlamalar aksesuar programında.

	Atık pillerin, atık elektrikli ve elektronik eşyaların evsel atıklarla birlikte bertaraf edilmesi yasaktır. Atık piller, atık elektrikli ve elektronik eşyalar ayrılarak biriktirilmeli ve bertaraf edilmelidir. Bertaraf etmeden önce cihazların içindeki atık pilleri, atık akümülatörleri ve lambaları çıkartınız. Yerel makamlara veya satıcınıza geri dönüşüm tesisleri ve atık toplama merkezlerinin yerlerini danışınız. Yerel yönetmeliklere göre perakende satıcılar atık pilleri, atık elektrikli ve elektronik eşyaları ücret talep etmeden geri almak zorunda olabilirler. Atık pillerinizi, atık elektrikli ve elektronik eşyalarınızı tekrar kullanarak ve geri dönüşüme vererek ham madde gereksiminin azaltılmasına katkıda bulununuz. Atık piller (özellikle lityum iyon piller), atık elektrikli ve elektronik eşyalar, çevreye uygun şekilde bertaraf edilmediklerinde çevre ve sağlığınız üzerinde olumsuz etkilere neden olabilen değerli, tekrar kullanılabilir malzemeler içerirler. Bertaraf etmeden önce atık eşyanız içinde mevcut olabilen şahsınızla ilgili bilgileri siliniz.
	Boşta ki devir sayısı
	Volta j
	Doğru akım
	Avrupa Uygunluk İşareti
	Britanya Uygunluk İşareti
	Ukrayna uyumluluk işareti
	Avrasya uygunluk işareti

TECHNICKÁ DATA		M18 FOPH-BCA
Typ		Akumulátorový křovinořez
Výrobní číslo		4914 98 02 XXXXXX
Napětí baterie		18 V ---
Otáčky naprázdno, nízké otáčky		0-4600 min <sup>-1</sup>
Otáčky naprázdno, střední otáčky		0-5400 min <sup>-1</sup>
Otáčky naprázdno, vysoké otáčky		0-6200 min <sup>-1</sup>
Průměr řezacího nože		230 mm
Hmotnost podle prováděcího předpisu EPTA 01/2014 (2.0 Ah ... 12.0 Ah)		4,76 ... 5,82 kg
Hmotnost bez aku		4,33 kg
Hmotnost akumulátoru (M18B2 ... M18HB12)		0,43 kg ... 1,49 kg
Doporučená okolní teplota při práci		-18...+50 °C
Doporučené typy akumulátorů		M18B...; M18HB...; M18FB...
Doporučené nabíječky		M12-18...; M1418...; M18...
<b>Informace o hluku:</b> Naměřené hodnoty odpovídají EN 62841. V třídě A posuzovaná hladina hluku přístroje činí typicky: Hladina akustického tlaku / Kolisavost K 81,3 dB(A) / 3 dB(A) Hladina akustického výkonu / Kolisavost K 91,1 dB(A) / 3 dB(A)		
<b>Použijte chránič sluchu !</b>		
<b>Informace o vibracích:</b> Celkové hodnoty vibrací (vektorový součet tří směrů) zjištěné ve smyslu EN 62841. Hodnota vibračních emisí a <sub>h</sub> / Kolisavost K Vibrace na přední rukojeti 3,19 m/s <sup>2</sup> / 1,5 m/s <sup>2</sup> Vibrace na zadní rukojeti 2,35 m/s <sup>2</sup> / 1,5 m/s <sup>2</sup>		

Technické údaje a povolení týkající se nastavců při jejich použití a na různých hnacích jednotkách si prosím zjistíte z návodu k obsluze používaného nástavce.

## VAROVÁNÍ!

Hladina vibrací a emisí hluku uvedená v tomto informačním listu byla měřena v souladu se standardizovanou zkouškou uvedenou v normě EN 62841 a může být použita ke srovnání jednoho nástroje s jiným. Může být použita k předběžnému posouzení expozice.

Deklarovaná úroveň vibrací a emisí hluku představuje hlavní použití nástroje. Pokud se však nástroj používá pro různé aplikace, s různými příslušenstvími nebo s nedostatečnou údržbou, mohou se vibrace a emise hluku lišit. To může výrazně zvýšit úroveň expozice v průběhu celé pracovní doby.

Odhad úrovně expozice vibracím a hluku by měl také vzít v úvahu dobu, kdy je nástroj vypnutý nebo když běží, ale ve skutečnosti neprovádí úlohu. To může výrazně snížit úroveň expozice v průběhu celé pracovní doby.

Identifikujte dodatečná bezpečnostní opatření k ochraně pracovníka obsluhy před účinky vibrací a/nebo hluku, například: údržba nástroje a příslušenství, udržování rukou v teple, organizace pracovních schémat.

**VAROVÁNÍ!** Přečtěte si všechna výstražná upozornění, pokyny, zobrazení a specifikace pro toto elektrické nářadí. Zanedbání při dodržování výstražných upozornění a pokynů uvedených v následujícím textu může mít za následek zásah elektrickým proudem, způsobit požár a/nebo těžké poranění.

**Všechna varovná upozornění a pokyny do budoucna uschovejte.**

## BEZPEČNOSTNÍ POKYNY PRO AKUMULÁTOROVÝ KŘOVINOŘEZ

V případě špatného počasí zařízení nepoužívejte, zejména tehdy, když hrozí nebezpečí zásahu bleskem. Zabráňte tak riziku zasáhnutí bleskem.

Prostor použití zařízení před použitím důkladně zkontrolujte s důrazem na divoce žijící zvířata. Toto zařízení může divoká zvířata poranit.

Prostor použití důkladně zkontrolujte a odstraňte z něj kameny, klacky, dráty, kosti nebo jiné cizí předměty. Vymrštněte či tělesa by mohla způsobit zranění.

Řezný mechanismus a vyžínací nástroj před použitím zkontrolujte, jestli na něm některé části nejsou poškozené. Poškozené díly zvyšují riziko zranění.

Respektujte pokyny na výměnu dílů příslušenství. Řádně neutažené pojistné matice nebo šrouby na noži se mohou poškodit nebo vést k jejich uvolnění.

Jmenovité otáčky nože musí být minimálně tak vysoké jako maximální otáčky, které jsou uvedeny na zařízení. Nože, které se otáčejí rychleji než uvedené otáčky, se mohou zlomit nebo rozpadnout.

Noste ochranné brýle, ochranu sluchu a ochranné rukavice. Nošení příměrného ochranného vybavení snižuje riziko poranění v důsledku poletujících malých dílů nebo neúmyslného kontaktu s řezací strunou nebo nožem.

Při provozu zařízení noste vždy bezpečnostní obuv. Zařízení neprovोजte naboso nebo s otevřenou obuví. Takto zabráníte poraněním nohy v důsledku kontaktu s rotujícím řezným nástrojem, řezací strunou nebo nožem.

Při provozování zařízení noste vždy dlouhé kalhoty. Holá pokožka zvyšuje riziko zranění vymrštným materiálem.

Během používání se vyhněte okolo stojícím osobám. Vymrštné části by jim mohly způsobit těžká zranění.

Zařízení při používání vedte vždy oběma rukama. Vedení zařízení oběma rukama zabraňuje tomu, abyste ztratili kontrolu nad zařízením.

Zařízení držte vždy za izolované úchopné plochy pro případ, že se řezací struna nebo nůz dostane do kontaktu s elektrickým vedením. Při kontaktu s vodivými kabeley se mohou stát vodivými i kovové díly nástroje a způsobit obsluze zásah elektrickým proudem.

Vždy dávejte pozor na pevný postoj a zařízení provozujte pouze tehdy, když stojíte na zemi. Kluzké nebo nestabilní podklady mohou vést ke ztrátě rovnováhy nebo kontroly nad zařízením.

Zařízení nepoužívejte na extrémně strmých svazích. Snížíte tím riziko ztráty kontroly nad zařízením, riziko uklouznutí a pádu a zabráníte zraněním.

Při práci na svahu si dávejte pozor na bezpečný postoj a vždy pracujte příčně ke svahu. Nikdy nepřapčíte podélně ke sklonu svahu a dávejte si extrémní pozor při změně směru. Snížíte tak riziko ztráty kontroly nad zařízením, riziko sklouznutí a pádu a zabráníte poraněním.

Během provozu držte všechny části těla mimo řezný nástroj, řezací strunu nebo nože. Před spuštěním zařízení se ujistěte, že se nedotýkáte řezného nástroje, řezací struny nebo nože. Už krátký moment nepozornosti během provozu zařízení může vést k těžkým poraněním.

Zařízení nevedte nad výškou beder. Tak se dá zabránit neúmyslnému kontaktu s řezným nástrojem nebo nožem a lépe kontrolovat zařízení v neočekávaných situacích.

Při řezání podrostu a mladých stromků, které jsou napnuté, dávejte pozor na vymrštné větve. Když se v dřevu uvolní pnutí, může křovina nebo mladé stromy zasáhnout obsluhu a/nebo dostat zařízení mimo kontrolu.

Při řezání tenkých větví a malých stromků buďte obzvlášť opatrní. Tenký materiál může zachytit nůz a sletnout směrem k vám nebo vás vyvést z rovnováhy.

Vždy si zachovejte kontrolu nad zařízením a nedotýkejte se řezného mechanismu, řezací struny nebo nože a ostatních nebezpečných rotujících součástí, dokud jsou ještě v pohybu. Tak snížíte riziko poranění rotujícími díly.

Zařízení přepravte jen ve vypnutém stavu a držte jej přitom mimo tělo. Manipulace se zařízením podle předpisů snižuje riziko neúmyslného kontaktu s rotujícím řezným mechanismem, strunou nebo nožem.

Při přepravě nebo uskladnění nástroje vždy nasadte ochranu nože. Manipulace se zařízením podle předpisů snižuje riziko neúmyslného kontaktu s nožem.

Používejte pouze výrobce uvedeně náhradní díly pro řezné mechanismy, řezací struny, řezací hlavy a nože. Nedovolené náhradní díly mohou vést k poškozením a poraněním.

Před odstraňováním zbytků z řezání nebo před údržbářskými pracemi se ujistěte, že je hlavní vypínač vypnutý a akumulátor odpojený. Neúmyslné aktivování zařízení při odstraňování zbytků z řezání nebo při údržbě může mít za následek závažná poranění.

## Zpětný ráz – příčiny a výstražná upozornění

Pod zpětným rázem chápeme náhle vybočení zařízení do strany, dopředu nebo dozadu. To se může stát, když se nůz zablokuje nebo se například zachytí v mladém výhonku nebo kmenu. Zpětný ráz může být tak prudký, že odstrčí zařízení a/nebo obsluhu a vy ztratíte kontrolu nad zařízením.

Prostřednictvím níže uvedených preventivních opatření se dá zabránit zpětným rázům a s tím souvisejícím nebezpečím.

**Zařízení držte dobře pevně oběma rukama a připravte se na to, abyste mohli možné zpětné rázy zachytit rukama. Od zařízení se držte nalevo.** Zpětný ráz může zvýšit riziko poranění, protože se zařízení neočekávaně pohne. Pomocí vhodných preventivních opatření se dá zpětný ráz kontrolovat.

Když se zablokuje nůz nebo když chcete přerušit proces řezání, vypněte zařízení a držte jej pevně, dokud se nůz úplně nezastaví. Nikdy se nepokoušejte při zablokovaném noži běžící zařízení vytáhnout z materiálu nebo jej tlažit dozadu. V opačném případě může dojít ke zpětnému rázu. Zjistěte a odstraňte příčinu pro zablokování nože.

Nepoužívejte tupé nebo poškozené nože. Tupé nebo poškozené nože zvyšují riziko, že se nůz zablokuje nebo zachytí a dojde ke zpětnému rázu.

Dávejte pozor na volný výhled na řezaný materiál. Zpětné rázy se vyskytují častěji, když nemůžete přesně vidět, co řežete.

Když se k vám během práci přibližuje jiná osoba, vypněte zařízení. Při zpětném rázu existuje pro osoby v okolí zvýšené riziko poranění rotujícími nožem.

## DODATKOVÉ BEZPEČNOSTNÍ POKYNY

Nikdy nedovolte, aby tento stroj používaly děti, osoby s omezenou tělesnou, smyslovou nebo duševní výkonností nebo chybějícími zkušenostmi a znalostmi nebo osoby, které nejsou seznámeny s tímto návodem k použití. Místní předpisy mohou omezovat věk obsluhy.

Větrací otvory vždy udržujte volné a čisté.

Řezné nástroje vždy udržujte ostře a čisté. Řádně udržované řezné nástroje s ostrými hranami se méně snadno zablokuje a je možné je lépe kontrolovat. Dobrušování a udržování příslušenství řezných nástrojů by se mělo uskutečnit pouze prostřednictvím servisního centra. Nerovnoměrné dobrušování nožů může vést k nepravidelým pohybům řezací hlavy a zvýšit riziko pro obsluhu.

Nepoužívejte žádné prodloužené na nástavec nástroje. Prodloužení způsobuje obtížnou kontrolovatelnost zařízení a může vést k poraněním.

Pro usnadnění práce používejte ramenní popruh, abyste si zachovali lepší kontrolu nad zařízením.

Nenoste více ramenních popruhů současně. Při používání ramenního popruhu se ujistěte, že žádné jiné části oblečení nebrání otevření a sejmutí popruhu.

Nepoužívejte zařízení v blízkosti hořlavých nebo kouřících předmětů jako jsou cigarety, zápalky nebo horký popel.

Abyste minimalizovali zdravotní rizika v důsledku výparů nebo prachu, zařízení nepoužívejte v blízkosti toxických, karcinogenních nebo jiných nebezpečných materiálů. K tomu kromě jiných patří azbest, arzen, baryum, beryllium, olovo, pesticidy nebo jiné zdraví škodlivé materiály.

Kolem okrasných rostlin nebo jiných překážek pracujte opatrně. Řezné příslušenství může rozřezat/poškodit mnoho materiálů.

Zařízení nepoužívejte bez ochranného krytu. Ochranný kryt musí být během provozu vždy namontovaný. Použití zařízení bez ochranného krytu může způsobit těžká poranění.

Zařízení nepoužívejte bez přední rukojeti a bederní desky. Přední rukojeť musí být během provozu vždy namontovaná.

Zařízení nepoužívejte jako ořezávač hran. Zařízení nadržte šikmo v pravém úhlu k podkladu. Hlavu křovinořezu vedte paralelně k půdě. V opačném případě vás kryt nechrání před vymrštným řezným materiálem.

Buďte připraveni na neočekávané pohyby v případě, že dojde ke kontaktu s tvrdými předměty. Ztráta kontroly nad zařízením může vést k těžkým poraněním.

Vymrštný materiál se může odrazit od tvrdých ploch jako jsou stěny, stromy nebo kamenné bloky a způsobit poranění. V úzkých oblastech pracujte podle možnosti manuálně.

Před každým použitím vyčistěte pracovní prostor. Odstraňte všechny předměty jako jsou kabely, svítilna, dráty nebo šňůry, které se mohou vymrštit nebo se mohou zachytit v řezném zařízení.

Dávejte pozor na to, že se materiál může vymrštit, proto okolo stojící osoby, děti a domácí zvířata musí od pracovního prostoru udržovat minimální odstup 15 m.

Neppracujte při slabém osvětlení. Pracovník obsluhy potřebuje jasný pohled na pracovní prostor k identifikaci potenciálních nebezpečí.

Zkontrolujte zařízení před každým použitím. Zkontrolujte a utáhněte všechny volné části. Ujistěte se, že jsou všechny ochranné kryty a rukojeť správně a bezpečně nasazený. Před použitím vyměřte jakékoliv poškozené součásti.

Na přístroj neprovádějte žádné změny.

Děti a nevyškolené osoby nesmějí tento přístroj používat.

Při používání tohoto přístroje noste plnou ochranu očí a sluchu. Při práci v oblastech, kde existuje nebezpečí, že spadnou díly, se musí nosit ochrana hlavy.

Dlouhé vlasy si svažte nad rameny, aby se nemohly zaplést do pohyblivých částí.

Nepoužívejte, pokud jste unaveni nebo pod vlivem drog, alkoholu nebo léků.

Udržujte bezpečné postavení a rovnováhu. Nepřeceňujte se. Přeceňování může mít za následek ztrátu rovnováhy nebo vystavení nebezpečí.

Před spuštěním přístroje se ujistěte, že se řezací nůz nemůže dostat s ničím do kontaktu.

Nože jsou velmi ostré. Při manipulaci s řezným mechanismem noste protisklizové, trvanlivé ochranné rukavice. Nikdy se nedotýkejte nože, když je v zařízení zasunutý akumulátor. To samé platí pro údržbářské práce.

**UPOZORNĚNÍ!** Pokud začne po pádu, silných nárazech nástroj nenormálně vibrovat, zastavte nástroj a ihned zjistěte příčinu vibrací a rozsah škod. Pokud je nějaká část poškozena, musí se nechat řádně opravit nebo vyměnit pověřeným servisním střediskem.

Před zahájením veškerých prací na vrtacím šroubovákem vyjmout výměnný akumulátor.

Použitě nevyhazujte do domovního odpadu nebo do ohně. Milwaukee nabízí ekologickejší likvidaci starých článků, ptejte se u vašeho obchodníka s nářadím.

Náhradní akumulátor neskladujte s kovovými předměty, nebezpečí zkratou.

Akumulátor systému M18 nabíjejte pouze nabíječkou systému M18. Nenabíjejte akumulátory jiných systémů.

Při extrémní zátěži či vysoké teplotě může z akumulátoru vytékat kapalina. Při zasažení touto kapalinou okamžitě zasažená místa omyjte vodou a

mýdlem. Při zasažení očí okamžitě důkladně po dobu alespoň 10min.omývat a neodkladně vyhledat lékaře.

**Varování!** Abyste zabránili nebezpečí požáru způsobeného zkratem, poraněním nebo poškozením výrobku, neponořujte nářadí, výměnnou baterii nebo nabíječku do kapaliny a zajistěte, aby do zařízení a akumulátorů nevnikly žádné tekutiny. Korodující nebo vodivé kapaliny, jako je slaná voda, určité chemikálie a bělicí prostředky nebo výrobky, které obsahují bělidlo, mohou způsobit zkrat.

## OBLAST VYUŽITÍ

Tento nástavec je dimenzovaný na odstraňování malých křovin a keříků, vystřihávání mladých výhonků, ostřihávání trávy, prosekávání, odstraňování plevelů, sekání vysoké trávy a odstraňování kopců v zahradách a zahrádkách.

Tento přístroj se smí používat pouze k určenému účelu.

## ZBYTKOVÁ RIZIKA

Dokonce ani při řádném používání výrobku podle předpisů se nedají zcela vyloučit zbyváající rizika. Při používání mohou vzniknout následující rizika, a proto by obsluha měla dodržovat následující pokyny:

- Poranění způsobená vibrací.  
Přístroj držte pouze za určená držadla a omezte čas práce a expozice.
- Zařazení hlukem může vést k poškození sluchu.  
Noste ochranu sluchu a omezte dobu expozice.
- Poranění očí způsobená částicemi nečistot.  
Noste vždy ochranné brýle, pevné dlouhé kalhoty, rukavice a pevnou obuv.

- Vdechnutí jedovatých druhů prachu.

## UPOZORNĚNÍ NA LITHIUM-IONTOVÉ BATERIE

### Použití lithium-iontových baterií

Baterie, které se delší čas nepoužívají, před použitím dobijte.

Teplota nad 50°C snižuje výkon výměnné baterie. Zabraňte delšímu přehřívání přístroje vlivem slunce nebo vytápění.

Kontakty nabíječky a akumulátoru udržujte v čistotě.

Pro optimální životnost je nutné akumulátory po použití plně dobít.

K zabezpečení dlouhé životnosti by se akumulátory měly po nabití vyjmout z nabíječky.

Při skladování akumulátoru po dobu delší než 30 dní:

Skladujte akumulátor v suchu při cca 27°C.

Skladujte akumulátor při cca 30%-50% nabíjecí kapacitě.

Opakujte nabíjení akumulátoru každých 6 měsíců.

### Ochrana proti přetížení u lithium-iontových baterií

Při přetížení akumulátoru příliš vysokou spotřebou proudu, například při extrémně vysokém kroutícím momentu, začne elektrické nářadí po dobu 5 sekund vibrovat, indikátor dobíjení začne blikat a motor se následně samočinně vypne.

K opětovnému zapnutí uvolněte a následně opět stiskněte tlačítkový vypínač. Při extrémním zatížení dochází k příliš vysokému ohřevu akumulátoru. V tomto případě začnou blikat všechny kontrolky indikátoru dobíjení a blikají tak dlouho, dokud se akumulátor opět neochladí. V okamžiku, kdy indikátor dobíjení přestane blikat, je možné v práci opět pokračovat.

### Přeprava lithium-iontových baterií

Lithium-iontové baterie spadají podle zákonných ustanovení pod přepravu nebezpečného nákladu.

Přeprava těchto baterií se musí realizovat s dodržováním lokálních, vnitrostátních a mezinárodních předpisů a ustanovení.

- Spotřebitelé mohou tyto baterie bez problémů přepravovat po komunikacích.
- Komerční přeprava lithium-iontových baterií prostřednictvím přepravních firem podléhá ustanovením o přepravě nebezpečného nákladu. Přípravu k vyexpedování a samotnou přepravu směji vykonávat jen příslušně vyškolené osoby. Na celý proces se musí odborně dohlížet.

Při přepravě baterií je třeba dodržovat následující:

- Zajistěte, aby kontakty byly chráněné a izolované, aby se zamezilo zkratům.
- Dávejte pozor na to, aby se svazek baterií v rámci balení nemohl sesmeknout.
- Poškozené a vyteklé baterie se nesmějí přepravovat.

Ohledně dalších informací se obraťte na vaši přepravní firmu.

## OBSLUHA

Zařízení vedte šikmo směrem od těla a udržujte vzdálenost minimálně 30 cm mezi fezací hlavou a tělem. Zařízení vedte těsně nad půdou a pohybujte fezací hlavou sem a tam.

**UPOZORNĚNÍ:** Křovinořez dosahuje nejlepších výsledků tehdy, když se vede nad půdou opačně ke směru šipek na ochranném krytu.

**VAROVÁNÍ!** Zařízení nepoužívejte jako ořezávač hran. Zařízení nadržte šikmo v pravém úhlu k podkladu. Hlavu křovinořezu vedte paralelně k půdě. V opačném případě vás kryt nechrání před vymrštěným řezaným materiálem.

Řezaný materiál

Hustá tráva, houští, plevel, stromy s malým průměrem a mladé výhonky.

### Tipy na dosažení dobrých výsledků vyžinače

Dlouhou trávu sekejte ve více záběrech, aby se zařízení nezablokovalo.

Vyhnete se okrasným keříkům, křovinám a výsadbě. Udržujte dostatečnou vzdálenost od lemů, plotových sloupků a pod., které byste mohli vyžinačem poškodit.

## TRANSPORT A SKLADOVÁNÍ

Zařízení vždy vypněte při změně místa. Při přenášení zařízení držte prsty mimo spínač na spuštění zařízení. Neumylné zapnutí by mohlo vést k těžkým zraněním.

Před uskladněním nebo přepravou vyjměte akumulátor a nechte jej vychladnout a upevněte ochranu nože.

Zařízení přenášejte pomocí přední rukojeti, abyste zabránili neúmyslnému zapnutí zařízení. Správná manipulace se zařízením snižuje riziko zranění.

Při transportu nástroj zajistěte proti pohybu nebo pádu, abyste zabránili poranění osob nebo poškození stroje.

Odstraňte z výrobku všechny cizí materiály. Ukládejte v chladných, suchých a dobře větraných prostorech, které nejsou přístupné dětem. Před skladováním vždy vyjměte akumulátorový modul ze zařízení pro zvýšení bezpečnosti. Nářadí neuskladňujte v blízkosti živých látek, jako například v blízkosti zahrádkářských nebo zahradnických chemických přípravků nebo solí na zimní sypání komunikací. Neskladujte mimo budovu.

Neponořujte jej do vody a nestříkejte na něj vodu ze zahradní hadice. Nečistěte jej vysokotlakým čističem. Když vnikne voda do elektrického zařízení, zvýší se riziko zásahu el. proudem. Zařízení uskladněte v interiéru.

Elektrické zařízení neskladujte v blízkosti hnojiv nebo chemikálií.

## ÚDRŽBA

Křovinořez před uskladněním vyčistěte a proveďte na něm údržbu.

Používat výhradně příslušenství Milwaukee a náhradní díly Milwaukee. Díly jejichž výměny nebyla popsána, nechte vyměnit v autorizovaném servisu (viz."Záruky / Seznam servisních míst)









V případě potřeby si můžete v servisním centru pro zákazníky nebo přímo od firmy Techtronic Industries GmbH, Max-Eyth-Straße 10, 71364 Winnenden, Německo vyžádat schematický náčrt jednotlivých dílů přístroje, když uvedete typ přístroje a šestimístné číslo na výkonovém štítku.

## SYMBOLY

 Před uvedením do provozu si pečlivě přečtěte návod k použití.

 POZOR! VAROVÁNÍ! NEBEZPEČÍ!

	Před zahájením veškerých prací na vrtacím šroubováků vyjmout výměnný akumulátor.
	Při práci se strojem neustále nosit ochranné brýle.
	Používejte chrániče sluchu !
	Používejte ochranné rukavice!
	Noste ochrannou přilbu. Používejte chrániče sluchu. Používejte ochranné brýle.
	Noste bezpečnostní obuv!
	Noste dlouhé kalhoty.
	Zařízení vedte vždy oběma rukama.
	Oko stojící osoby musí během používání dodržovat minimální odstup 15 m.
	Zabezpečte, aby vymrštěný nebo padající materiál nemohl zasáhnout okolo stojící osoby.
	Buďte připraveni na zpětný ráz.
	Ruce a nohy si chráňte před kontaktem s nožem.
	VAROVÁNÍ: Před prováděním údržby vyjměte ven akumulátor.
	Nepoužívejte s pilou nebo ořezávačem hran.
	Nevystavujte stroj dešti.
	Rukojeť namontujte zde.
	Příslušenství není součástí dodávky, viz program příslušenství.

	Odpadní baterie a odpadní elektrická a elektronická zařízení se nesmějí likvidovat společně s domovním odpadem. Odpadní baterie a odpadní elektrická a elektronická zařízení je nutné sbírat a likvidovat odděleně. Před likvidací odstraňte ze zařízení odpadní baterie, odpadní akumulátory a osvětlovací prostředky. Informujte se na místních úřadech nebo u vašeho odborného prodejce ohledně recyklačních dvorů a sběrných míst. Podle místních ustanovení mohou maloobchodní prodejci být povinni bezplatně odebrat zpět odpadní baterie a odpadní elektrická a elektronická zařízení. Opětovným použitím a recyklací vašich odpadních baterií a vašich odpadních elektrických a elektronických zařízení přispíváte ke snížení potřeby surovin. Odpadní baterie (především lithium-iontové baterie), odpadní elektrická a elektronická zařízení obsahující cenné, opětovně použitelné materiály, které při ekologické likvidaci nemohou mít negativní účinky na životní prostředí a vaše zdraví. Před likvidací pokud možno vyznačte na vašem odpadním přístroji existující osobní údaje.
	Volnoběžné otáčky
	Napětí
	Stejnsmerný proud
	Značka shody v Evropě
	Britská značka shody
	Značka shody na Ukrajině
	Euroasijská značka shody

TECHNICKÉ ÚDAJE	M18 FOPH-BCA
Typ	Akumulátorový krovínorez
Výrobné číslo	4914 98 02 XXXXX
Napätie batérie	18 V ---
Otáčky naprázdno, nízke otáčky	0-4600 min <sup>-1</sup>
Otáčky naprázdno, stredné otáčky	0-5400 min <sup>-1</sup>
Otáčky naprázdno, vysoké otáčky	0-6200 min <sup>-1</sup>
Priemer rezacieho noža	230 mm
Hmotnosť podľa vykonávacieho predpisu EPTA 01/2014 (2.0 Ah ... 12.0 Ah)	4,76 ... 5,82 kg
Hmotnosť bez aku	4,33 kg
Hmotnosť akumulátora (M18B2 ... M18HB12)	0,43 kg ... 1,49 kg
Odporúčaná okolitá teplota pri práci	-18...+50 °C
Odporúčané typy akupaku	M18B...; M18HB...; M18FB...
Odporúčane nabíjajúce	M12-18...; M1418...; M18...

### Informácia o hluku:

Namerané hodnoty určené v súlade s EN 62841.

V triede A posudzovaná hladina hluku prístroja číni typicky:	
Hladina akustického tlaku / Kólsavosť K	81,3 dB(A) / 3 dB(A)
Hladina akustického výkonu / Kólsavosť K	91,1 dB(A) / 3 dB(A)

<b>Používajte ochranu sluchu!</b>	
<b>Informácie o vibráciách:</b> Celkové hodnoty vibrácií (vektorový súčet troch smerov) zistené v zmysle EN 62841.	
Hodnota vibračných emisií a <sub>h</sub> / Kólsavosť K	
Vibrácia na prednej rukoväti	3,19 m/s <sup>2</sup> / 1,5 m/s <sup>2</sup>
Vibrácia na zadnej rukoväti	2,35 m/s <sup>2</sup> / 1,5 m/s <sup>2</sup>

Technické údaje a povolenia týkajúce sa nadstavcov pri ich použití na rôznych pohonných jednotkách si zistite, prosím, z návodu na obsluhu používaného nadstavca.

**A POZOR!** Úroveň vibrácií a emisií hluku uvedená v tomto informačnom liste bola meraná v súlade so štandardizovanou skúškou uvedenou v EN 62841 a môže sa použiť na porovnanie jedného nástroja s druhým. Môže sa použiť v predbežnom posúdení expozície.

Deklarovaná úroveň vibrácií a emisií hluku predstavuje hlavné aplikácie nástroja. Ak sa však nástroj používa pre rôzne aplikácie, s rôznym príslušenstvom alebo s nedostatočnou údržbou, môžu sa vibrácie a emisie hluku líšiť. To môže výrazne zvýšiť úroveň expozície počas celej pracovnej doby.

Odhad úrovne expozície vibráciám a hluku by mal tiež brať do úvahy čas, keď je nástroj vypnutý alebo keď beží, ale v skutočnosti nevykonáva prácu. To môže výrazne znížiť úroveň expozície počas celej pracovnej doby.

Identifikujte dodatočné bezpečnostné opatrenia na ochranu pracovníka obsluhy pred účinkami vibrácií a/alebo hluku, ako je: údržba nástroja a príslušenstva, udržanie teplých rúk, organizácia pracovných schém.

**A VAROVANIE!** Prečítajte si všetky výstražné upozornenia, pokyny, znázornenia a špecifikácie pre toto elektrické náradie. Zanedbanie pri dodržiavaní výstražných upozornení a pokynov uvedených v nasledujúcim texte môže mať za následok zásah elektrickým prúdom, spôsobiť požiar a/alebo ťažké poranenie.

Tieto Výstražné upozornenia a bezpečnostné pokyny starostlivo uschovajte na budúce použitie.

### BEZPEČNOSTNÉ POKYNY PRE AKUMULÁTOROVÝ KROVINOREZ

V prípade zlého počasia zariadenie nepoužívajte, najmä vtedy, keď hrozí nebezpečenstvo zásahu bleskom. Zabráňte tak riziku zasiahnutia bleskom.

Oblasť použitia zariadenia pred použitím dôkladne skontrolujte s dôrazom na divo žijúce zvieratá. Divoké zvieratá môžu byť zariadením zranené.

Oblasť použitia dôkladne skontrolujte a odstráňte z nej kamene, palice, drôty, kosti alebo iné cudzie predmety. Vymrštené cudzie telesá by mohli spôsobiť zranenia.

Rezný mechanizmus a vyžinací nástroj pred použitím skontrolujte, či na ňom niektoré časti nie sú poškodené. Poškodené diely zvyšujú riziko zranenia.

Zohľadnite pokyny na výmenu dielov príslušenstva. Riadne neutiahnuť poistné matice alebo skrušky na noži sa môžu poškodiť alebo viesť k ich uvoľneniu.

Menovité otáčky noža musia byť minimálne tak vysoké ako maximálne otáčky, ktoré sú uvedené na zariadení. Nože, ktoré sa otáčajú rýchlejšie ako uvedené otáčky, sa môžu zlomiť alebo rozpadnúť.

Noste ochranné okuliare, ochranu sluchu a ochranné rukavice. Nosenie primeraného ochranného vybavenia znižuje riziko poranenia v dôsledku poletujúcich malých dielov alebo neúmyselného kontaktu s rezacou strunou alebo nožom.

Pri prevádzke zariadenia noste vždy bezpečnostnú obuv. Zariadenie neprevádzkujte naboso alebo s otvorenou obuvou. Takto zabránite poraneniám nohy v dôsledku kontaktu s rotujúcim rezným nástrojom, rezacou strunou alebo nožom.

Pri prevádzkovaní zariadenia noste vždy dlhé nohavice. Holá pokožka zvyšuje riziko zranenia vymršteným materiálom.

Počas používania sa vyhnete okolo stojacim osobám. Vymrštené časti by im mohli spôsobiť ťažké zranenia.

Zariadenie pri používaní vedte vždy obidvoma rukami. Vedenia zariadenia obidvoma rukami zabraňuje tomu, aby ste stratili kontrolu nad zariadením.

Zariadenie držte vždy na izolovaných úchopných plochách pre prípad, že sa rezacia struna alebo nôž dostane do kontaktu s elektrickými vedeniami. Pri kontakte s vodivými káblami sa môžu stať vodičmi aj kovové diely nástroja a spôsobiť obsluhu zásah elektrickým prúdom.

Vždy dávate pozor na pevné postavenie a zariadenie prevádzkujte iba vtedy, keď stojíte na zemi. Šmyklavé alebo nestabilné podklady môžu viesť k strate rovnováhy alebo kontroly nad zariadením.

Zariadenie nepoužívajte na extrémne strmých svahoch. Znížite tým riziko straty kontroly nad zariadením, riziko pošmyknutia a pádu a zabránite zraneniam.

Pri práci na svahu si dávajte pozor na bezpečný postoj a vždy pracujte priechne k svahu. Nikdy nepracujte pozdĺžne k sklonu svahu a dávajte

si extrémny pozor pri zmene smeru. Znížite tak riziko straty kontroly nad zariadením, riziko pošmyknutia a pádu a zabránite poranieniam.

Počas prevádzky držte všetky časti tela mimo rezného nástroja, rezacej struny alebo noža. Pred spustením zariadenia sa uistíte, že sa nedotýkate rezného nástroja, rezacej struny alebo noža. Už krátky moment nepozornosti počas prevádzky zariadenia môže viesť k ťažkým poraneniam.

Zariadenie nevedte nad výškou bedier. Takto sa dá zabrániť neúmyselnému kontaktu s rezným nástrojom alebo nožom a lepšie kontrolovať zariadenie v neočakávaných situáciách.

Pri rezaní tenkých konárov a mladých stromčekov, ktoré sa nachádzajú pod pnutím, dávajte pozor na vymrštené konáre. Keď sa v dreve uvoľní prutie, môžu kriky alebo mladé stromy zasiahnuť obsluhu a/alebo dostať zariadenie mimo kontroly.

Pri rezaní tenkých konárov a malých stromčekov buďte obzvlášť opatrní. Tenký materiál sa môže zachytiť v noži a sľahnúť smerom k vám alebo vás vyvieť z rovnováhy.

Vždy si zachovajte kontrolu nad zariadením a nedotýkajte sa rezného mechanizmu, rezacej struny alebo noža a ostatných nebezpečných rotujúcich dielov, pokiaľ sú ešte v pohybe. Takto znížite riziko poranenia rotujúcimi dielmi.

Zariadenie prepravujte len vo vypnutom stave a držte ho pritom mimo tela. Manipulácia so zariadením podľa predpisov znižuje riziko neúmyselného kontaktu s rotujúcim rezným mechanizmom, strunou alebo nožom.

Pri preprave alebo uskladnení nástroja vždy nasadte ochranu noža. Manipulácia so zariadením podľa predpisov znižuje riziko neúmyselného kontaktu s nožom.

Používajte iba výrobcom uvedenú náhradné diely pre rezné mechanizmy, rezacie struny, rezacie hlavy a nože. Nedovolené náhradné diely môžu viesť k poškodeniam a poraneniám.

Pred odstraňovaním zvyškov rezania alebo pred údržbárskymi prácami sa uistíte, že je hlavný vypínač vypnutý a akumulátor odpojený. Neúmyselné aktivovanie zariadenia pri odstraňovaní zvyškov rezania alebo pri údržbárskych prácach môže mať za následok závažné poranenia.

Spätňý ráz – príčiny a výstražné upozornenia

Pod spätným rázom chápeme náhle vybočenie zariadenia na stranu, dopredu alebo dozadu. To sa môže stať, keď sa nôž zablokuje alebo sa napríklad zachytí v mladom výhonku alebo pni. Spätňý ráz môže byť tak prudký, že odstrčí zariadenie a/alebo obsluhu a vy stratíte kontrolu nad zariadením.

Prostredníctvom nižšie uvedených preventívnych opatrení sa dá zabrániť spätným rázom a s tým súvisiacim nebezpečenstvám.

Zariadenie držte dobre pevne obidvoma rukami a pripravte sa na to, aby ste mohli možné spätné rázy zachytiť rukami. Od zariadenia sa držte naľavo. Spätňý ráz môže zvýšiť riziko poranenia, pretože sa zariadenie neočakávané pohne. Prostredníctvom vhodných preventívnych opatrení sa dá spätňý ráz kontrolovať.

Keď sa zablokuje nôž alebo keď chcete prerušiť proces rezania, vypnite zariadenie a držte ho pevne, kým sa nôž úplne nezastaví. Nikdy sa nepokúšajte pri zablokovanom noži bežiacie zariadenie vytiahnuť z materiálu alebo ho ťahať dozadu. V opačnom prípade môže dôjsť k spätnému rázu. Zistite a odstráňte príčinu pre zablokovanie noža.

Nepoužívajte tupé alebo poškodené nože. Tupé alebo poškodené nože zvyšujú riziko, že sa nôž zablokuje alebo zachytí a dôjde k spätnému rázu.

Dávajte pozor na voľný výhľad na rezaný materiál. Spätňé rázy sa vyskytujú častejšie, keď nemôžete presne vidieť, čo režete.

Keď sa ku vám počas prác približuje iná osoba, vypnite zariadenie. Pri spätnom ráze existuje pre osoby v okolí zvýšené riziko poranenia rotujúcim nožom.

### PRÍDAVNÉ BEZPEČNOSTNÉ POKYNY

Nikdy nedovoľte, aby tento stroj používali deti, osoby s obmedzenou telesnou, senzorickou alebo duševnou výkonnosťou alebo chýbajúcimi skúsenosťami a znalosťami alebo osobami, ktoré nie sú oboznámené s týmto návodom na používanie. Miestne predpisy môžu obmedzovať vek obsluhy.

Vetracie otvory vždy udržiavajte voľné a čisté.

Rezné nástroje vždy udržiavajte ostre a čisté. Riadne udržiavané rezné nástroje s ostrými hranami sa menej ľahko zablokujú a je ich možné lepšie kontrolovať. Dobrusovanie a udržiavanie príslušenstva rezných nástrojov by sa malo uskutočniť iba prostredníctvom servisného centra. Nerovnomerné dobrosovanie nožov môže viesť k nepravidelným pohybom rezacej hlavy a zvýšiť riziko pre obsluhu.

Nepoužívajte žiadne predĺženie na nadstavec nástroja. Predĺženie spôsobuje ťažšiu kontrolovateľnosť zariadenia a môže viesť k poraniam.

Na uľahčenie práce používajte plečný popruh, aby ste si zachovali lepšíu kontrolu nad zariadením.

Nenoste viaceré plečné popruhy súčasne. Pri používaní plečného popruhu sa uistíte, že žiadne iné časti oblečenia nebránia otvoreniu a odoberatiu popruhu.

Nepoužívajte zariadenie v blízkosti horľavých alebo dymiacich predmetov ako cigarety, zápalky alebo horúci popol.

Aby sa minimalizovali zdravotné riziká v dôsledku výparov alebo prachu, zariadenie nepoužívajte v blízkosti toxických, karcinogénnych alebo iných nebezpečných materiálov. K tomu okrem iného patria azbest, arzén, bariem, berýlium, olovo, pesticídy alebo iné zdraviu škodlivé materiály.

Okolo ozdôbných rastlín alebo iných prekážok pracujte opatrne. Rezné príslušenstvo môže rozrezať/poškodiť mnoho materiálov.

Zariadenie nepoužívajte bez ochranného krytu. Ochranný kryt musí byť počas prevádzky vždy namontovaný. Používanie zariadenia bez ochranného krytu môže spôsobiť ťažké poranenia.

Zariadenie nepoužívajte bez prednej rukováti a bedrovej dosky. Predná rukoväť musí byť počas prevádzky vždy namontovaná.

Zariadenie nepoužívajte ako orezávač hrán. Zariadenie nedržte šikmo v pravom uhle k podkladu. Hlavu krovínorezu vedte paralelne k pôde. V opačnom prípade vás kryt nechráni pred vymršteným rezným materiálom.

Buďte pripravený na neočakávané pohyby v prípade, že dôjde ku kontaktu s tvrdými predmetmi. Strata kontroly nad zariadením môže viesť k ťažkým poraneniám.

Vymrštený materiál sa môže odraziť na tvrdých plochách ako múry, stromy alebo kamenné bloky a spôsobiť poranenia. V úzkych oblastiach pracujte podľa možnosti manuálne.

Pred každým použitím vyčistite pracovnú oblasť. Odstráňte všetky predmety ako káble, svetidlá, drôty alebo šnúry, ktoré sa môžu vymrštíť alebo sa môžu zachytiť v reznom zariadení.

Dávajte pozor na to, že sa materiál môže vymrštíť, preto okolo stojace osoby, deti a domáce zvieratá musia udržiavať k pracovnej oblasti minimálny odstup 15 m.

Nepracujte pri slabom osvetlení. Pracovník obsluhy potrebuje jasný pohľad na pracovný priestor na identifikáciu potenciálnych nebezpečenstiev.

Pred použitím produkt skontrolujte. Skontrolujte a utiahnite prípadne uvoľnené diely. Skontrolujte, či sú všetky kryty a rukoväte bezpečne nasadené. Pred použitím vymeňte všetky poškodené diely

Na prístroji neuskutočujte žiadne zmeny.

Deti a nevyškolené osoby nesmú tento prístroj používať.

Pri používaní tohto prístroja noste plnú ochranu očí a sluchu. Pri prácach v oblastiach, kde existuje nebezpečenstvo spadnutých dielov, sa musí nosiť ochrana hlavy.

Dlhé vlasy zaistite, aby boli nad úrovňou pľiec a nedošlo tak k ich zamotaniu do pohyblivých dielov.

Nepoužívajte tento produkt, keď ste unavení, chorí alebo pod vplyvom, alkoholu, drog alebo liekov.

Udržujte bezpečný postoj a rovnováhu. Neprečerpujte sa. Pri siahaní príliš ďaleko môžete stratiť rovnováhu a vystaviť sa ohrozeniu.

Pred spustením prístroja sa uistíte, že sa rezací nôž nemôže dostať s ničím do kontaktu.

Nože sú veľmi ostré. Pri manipulácii s rezným mechanizmom noste protišmykové, trvanlivé ochranné rukavice. Nikdy sa nedotýkajte noža, keď je v zariadení zasťrený akumulátor. To isté platí pre údržbárske práce.

**A VAROVANIE!** Ak zariadenie spadne, utrpí silný náraz alebo začne neštandardne vibrovať, okamžite zariadenie zastavte s skontrolujete, či nedošlo k poškodeniu alebo zistíte príčinu vibrácií Akékoľvek poškodenie sa musí náležite opraviť alebo vymeniť v autorizovanom servisnom centre.

Pred každou prácou na stroji vymenný akumulátor vyťahnuť.

Opotrebované výmenné akumulátory nezahadzujte do ohňa alebo medzi domový odpad. Milwaukee ponúka likvidáciu starých výmenných akumulátorov, ktorá je v súlade s ochranou životného prostredia; informujte sa u Vášho predajcu.

Vymenné akumulátory neskladovať spolu s kovovými predmetmi (nebezpečnosť skratu).

Vymenné akumulátory systému M18 nabíjajú len nabíjacími zariadeniami systému M18. Akumulátory iných systémov týmto zariadením nenabíjajú.

Pri extrémnych záťažach alebo extrémnych teplotách môže dôjsť k vytekaniu batérovej tekutiny z poškodeného výmenného akumulátora. Ak dôjde ku kontaktu pokožky s roztokom, postihnuté miesto umyť vodou a mydlom. Ak sa roztok dostane do očí, okamžite ich dôkladne vypláchnuť po dobu min. 10 min a bezodkladne vyhľadať lekára.

**Varovanie!** Aby ste zabránili nebezpečenstvu požiaru spôsobeného skratom, poraneniam alebo poškodeniam výrobu, neponárajte náradie, výmennú batériu alebo nabíjačku do kvapalín a postarajte sa o to, aby do zariadení a akumulátorov nevnikli žiadne tekutiny. Korodujúce alebo vodivé kvapaliny, ako je slaná voda, určité chemikálie a bieliace prostriedky alebo výrobky, ktoré obsahujú bieliadlo, môžu spôsobiť skrat.

### POUŽITIE PODĽA PREDPISOV

Tento nadstavec je dimenzovaný na odstraňovanie malých krovín a kríkov, vystrihávanie mladých výhonkov, ostrihávanie trávy, prerieďovanie, odstraňovanie buriny, kosenie vysokej trávy a odstraňovanie žihlavy v záhradách a záhradkách.

Tento prístroj sa smie používať iba na určený účel.

### ZVÝŠKOVÉ RIZIKÁ

Dokonca ani pri riadnom používaní výrobku podľa predpisov sa nedajú úplne vylúčiť zvyškové riziká. Pri používaní môžu vzniknúť nasledujúce riziká, a preto by obsluha mala dodržiavať nasledovné pokyny:

- Poranenia spôsobené vibráciou. Prístroj držte iba za určené držadlá a obmedzte čas práce a expozície.
- Zataženie hlukom môže viesť k poškodeniam sluchu. Noste ochranu sluchu a obmedzte dobu expozície.
- Poranenia očí spôsobené časticami nečistôt. Noste vždy ochranné okuliare, pevné dlhé nohavice, rukavice a pevnú obuv.
- Vdýchnutie jedovatých druhov prachu.

### UPOZORNENIE NA LIŤIUM-IÓNOVÉ BATÉRIE

#### Použitie lítium-iónových batérií

Dlhší čas nepoužívané výmenné batérie pred použitím dobite.

Teplota nad 50°C znižuje výkon výmennej batérie. Zabráňte dlhšiemu prehrievaniu prístroja sňom alebo vykurovaním.

Pripájacie kontakty na nabíjacom zariadení a výmennom akumulátore udržiavať čisté.

Pre optimálnu životnosť je nutné akumulátory po použití plne dobíť.

K zabezpečeniu dlhej životnosti by sa akumulátory mali po nabití vybrať z nabíjačky.

Pri skladovaní akumulátora po dobu dlhšiu než 30 dní:

- Skladujte akumulátor v suchu pri cca 27°C.
- Skladujte akumulátor pri cca 30%-50% nabitíjacej kapacity.
- Opakujte nabíjanie akumulátora každých 6 mesiacov.

#### Ochrana proti preťaženiu pri lítium-iónových batériách

Pri preťažení akumulátora príliš vysokou spotrebou prúdu, napríklad pri extrémne vysokom krútiacom momente, začne elektrické náradie po dobu 5 sekúnd vibrovať, indikátor dobijania začne blikať a motor sa následne samočinne vypne.

K opätovnému zapnutiu uvoľníte a následne opäť stlačíte tlačidlový vypínač. Pri extrémnom zaťažení dochádza k príliš vysokému ohrevu akumulátora. V tomto prípade začnú blikať všetky kontrolky indikátora dobijania a blikajú tak dlho, dokiaľ sa akumulátor opäť neochladí. V okamihu, keď indikátor dobijania prestane blikať, je možné v práci opäť pokračovať.

#### Preprava lítium-iónových batérií

Liťio-iónové batérie podľa zákonných ustanovení spadajú pod prepravu nebezpečného nákladu.

Preprava týchto batérií sa musí realizovať s dodržiavaním lokálnych, vnútroštátnych a medzinárodných predpisov a ustanovení.

- Spotrebiteľia môžu tieto batérie bez problémov prepravovať po cestách.
- Komerčná preprava liťio-iónových batérií prostredníctvom špeciálnych firiem podlieha ustanoveniam o preprave nebezpečného nákladu. Prípravu k vyexpedovaniu a samotnú prepravu smú vykonávať iba adekvátne vyškolené osoby. Na celý proces sa musí odborné dohliadať.

Pri preprave batérií treba dodržiavať nasledovné:

- Zabezpečiť, aby boli kontakty chránené a izolované, aby sa zamedzilo skratom.
- Dávajte pozor na to, aby sa zväzok batérií v rámci balenia nemohol zošmyknúť.
- Poškodené a vytečené batérie sa nesmú prepravovať.

Kvôli ďalším informáciám sa obráťte na vašu špeciálnu firmu.

### OBSLUHA

Zariadenie vedte šikmo preč od tela a udržiavajte vzdialenosť minimálne 30 cm medzi rezacou hlavou a telom. Zariadenie vedte tesne nad pôdou a pohybujte rezacou hlavou sem a tam.

**UPOZORNENIE:** Krovínorez dosahuje najlepšie výsledky vtedy, keď sa vedie nad pôdou opačne k smeru šípok na ochrannom kryte.

**VAROVANIE!** Zariadenie nepoužívajte ako orezávač hrán. Zariadenie nedržte šikmo v pravom uhle k podkladu. Hlavu krovínorezu vedte paralelne k pôde. V opačnom prípade vás kryt nechráni pred vymršteným rezaným materiálom.

Rezaný materiál

Hustá tráva, húštie, burina, stromy s malým priemerom a mladé výhonky.

#### Tipy na dosiahnutie dobrých výsledkov vyžinača

Dlhú trávu koste vo viacerých prechodoch, aby sa zariadenie nezablokovalo.

Vyhňte sa okrasným kríkom, krovínám a výsadbe. Udržiavajte dostatočnú vzdialenosť od lemov, plotových stĺpkov a pod., ktoré by ste mohli vyžinačom poškodiť.

### TRANSPORT A SKLADOVANIE

Zariadenie pri zmene miesta vždy vypnite. Pri prenášaní zariadenia držte prsty mimo spínača na spustenie zariadenia. Neúmyselné zapnutie by mohlo viesť k ťažkým zraneniam.

Pred uskladnením alebo prepravou vyberte akumulátor a nechajte ho vychladnúť a upevniť ochranu noža.

Zariadenie prenášajte pomocou prednej rukoväte, aby ste zabránili neúmyselnému zapnutiu zariadenia. Správna manipulácia so zariadením znižuje riziko zranenia.

Pri preprave zaistite zariadenie pred pohybom alebo pádom, aby nedošlo k poraneniu osôb alebo poškodeniu zariadenia.

Odstráňte zo zariadenia všetky cudzie materiály. Odložte ho na suché a dobre vetrané miesto, na ktoré nemajú prístup deti. Z bezpečnostných dôvodov skladujte akumulátor oddelene od produktu. Náradie neuskladňujte v blízkosti žieravých látok, ako napríklad v blízkosti záhradníckych chemických prípravkov alebo solí na zimný posyp komunikácii. Neskladujte v exteriéri.

Neponárajte ho do vody a nestriekajte naň vodu zo záhradnej hadice. Nečistite ho vysokotlakovým čističom. Keď vnikne voda do elektrického zariadenia, zvýši sa riziko zásahu el. prúdom. Zariadenie uskladnite v interiéri.

Elektrické zariadenie neskladujte v blízkosti hnojív alebo chemikálií.

### ÚDRZBA

Krovínorez pred uskladnením vyčistite a vykonajte na ňom údržbu.

Používať len Milwaukee príslušenstvo a Milwaukee náhradné diely. Súčiastky bez návodu na výmenu treba dať vymeniť v jednom z Milwaukee zákaznických centier (viď brožúru Záruka/Adresy zákaznických centier).

V prípade potreby si môžete v servisnom centre pre zákazníkov alebo priamo od firmy Techtronic Industries GmbH, Max-Eyth-Straße 10, 71364 Winnenden, Nemecko, vyžiadať schematický náčrt jednotlivých dielov prístroja pri uvedení typu prístroja a šiestmiestneho čísla na výkonovom štítku.

### SYMBOLY

	Pred uvedením do prevádzky si starostlivo prečítajte návod na používanie.
	POZOR! VAROVANIE! NEBEZPEČENSTVO!
	Pred každou prácou na stroji vymenný akumulátor vyťahnuť.
	Pri práci so strojom vždy noste ochranné okuliare.
	Používajte ochranu sluchu!
	Používajte ochranné rukavice!
	Noste ochrannú prilbu. Používajte ochranu sluchu. Používajte ochranné okuliare.
	Noste bezpečnostnú obuv!
	Noste dlhé nohavice.
	Zariadenie vedte vždy obidvoma rukami.
	Okolo stojace osoby musia počas používania dodržiavať minimálny odstup 15 m.
	Zabezpečte, aby vymrštený alebo padajúci materiál nemohol zasiahnuť okolo stojace osoby.
	Buďte pripravení na spätný ráz.
	Ruky a nohy si chráňte pred kontaktom s nožom.
	VÝSTRAHA: Pred údržbárskymi prácami vyberte von akumulátor.
	Nepoužívajte s pilou alebo orezávačom hrán.
	Nevystavujte stroj dažďu.

	Rukoväť namontujte tu.
	Príslušenstvo - nie je súčasťou štandardnej výbavy, odporúčané doplnenie z programu príslušenstva.
	Použitie batérie a odpad z elektrických a elektronických zariadení sa nesmie likvidovať spolu s domovým odpadom. Použitie batérie a odpad z elektrických a elektronických zariadení treba zbierať a likvidovať oddelene. Pred likvidáciou odstráňte zo zariadení použité batérie, použité akumulátory a osvetľovacie prostriedky. Informujte sa pri miestnych úradoch alebo u vášho odborného predajcu o hľadnom recyklačných dvorov a zberných miest. Podľa miestnych ustanovení môžu maloobchodní predajcovia byť povinní bezplatne zobrať späť použité batérie a odpad z elektrických a elektronických zariadení. Opätovným použitím a recykláciou vašich použitých batérií a vášho odpadu z elektrických a elektronických zariadení prispievate k zníženiu potreby surovín. Použitie batérie (predovšetkým lítium-iónové batérie), odpad z elektrických a elektronických zariadení obsahuje cenné, opätovne použiteľné materiály, ktoré pri ekologickej likvidácii nemôžu mať negatívne účinky na životné prostredie a vaše zdravie. Pred likvidáciou podľa možnosti vymažte na vašom použitom prístroji existujúce osobné údaje.
	Otáčky naprázdno
	Napätie
	Jednosmerný prúd
	Značka zhody v Európe
	Britská značka zhody
	Značka zhody na Ukrajine
	Euroázijská značka zhody

DANE TECHNICZNE		M18 FOPH-BCA
Typ	Podkaszarka akumulatorowa	
Numer produkcyjny	4914 98 02 XXXXXX	
Napięcie akumulatora	18 V ---	
Liczba obrotów na biegu jałowym, niskie obroty	0-4600 min <sup>-1</sup>	
Liczba obrotów na biegu jałowym, średnia prędkość obrotowa	0-5400 min <sup>-1</sup>	
Liczba obrotów na biegu jałowym, wysokie obroty	0-6200 min <sup>-1</sup>	
Średnica noża tnącego	230 mm	
Ciężar wg procedury EPTA 01/2014 (2,0 Ah ... 12,0 Ah)	4,76 ... 5,82 kg	
Ciężar bez akumulatorem	4,33 kg	
Masa akumulatora (M18B2 ... M18HB12)	0,43 kg ... 1,49 kg	
Zalecana temperatura otoczenia w trakcie pracy	-18...+50 °C	
Zalecane rodzaje akumulatora	M18B...; M18HB...; M18FB...	
Zalecane ładowarki	M12-18...; M1418...; M18...	

**Informacja dotycząca szumów:** Zmierzone wartości wyznaczono zgodnie z normą EN 62841.

Poziom szumów urządzenia oszacowany jako A wynosi typowo:

Poziom ciśnienia akustycznego / Niepewność K

Poziom mocy akustycznej / Niepewność K

**Należy używać ochroniaczy uszu!**

**Informacje dotyczące wibracji:** Wartości łączne drgań (suma wektorowa trzech kierunków) wyznaczone zgodnie z normą EN 62841.

Wartość emisji drgań a<sub>v</sub> / Niepewność K

Wibracja przy przednim uchwycie

Wibracja przy tylnym uchwycie

81,3 dB(A) / 3 dB(A)

91,1 dB(A) / 3 dB(A)

3,19 m/s<sup>2</sup> / 1,5 m/s<sup>2</sup>

2,35 m/s<sup>2</sup> / 1,5 m/s<sup>2</sup>

Dane techniczne i dopuszczenia narzędzi nasadkowych do zastosowania na różnych zespołach napędowych zawarte są w instrukcjach obsługi zastosowanego narzędzia nasadkowego.

## ! OSTRZEŻENIE!

Poziom drgań i emisji hałasu podany w niniejszej instrukcji zmierzono zgodnie ze standardową metodą badania wg EN 62841 i można ją wykorzystać do porównania narzędzia z innym narzędziem. Można go wykorzystać przy wstępnej ocenie narażenia.

Deklarowany poziom emisji drgań i hałasu reprezentuje główne zastosowania narzędzia. Jeśli jednak narzędzie jest używane do różnych zastosowań, z różnymi akcesoriami lub w przypadku nieprawidłowej konserwacji, emisja drgań i hałasu może się różnić. Może to znacznie zwiększyć poziom narażenia w całym okresie eksploatacji narzędzia.

Oszacowanie poziomu narażenia na wibracje i hałas powinno również uwzględniać czasy, kiedy narzędzie jest wyłączone lub kiedy jest włączone, ale nie pracuje. Może to znacznie obniżyć poziom ekspozycji w całym okresie eksploatacji narzędzia.

Należy zidentyfikować dodatkowe środki bezpieczeństwa w celu ochrony operatora przed skutkami wibracji i/lub hałasu, takie jak: utrzymywanie narzędzia i akcesoriów w nienagannym stanie, utrzymywanie ciepła rąk, organizacja pracy.

## ! OSTRZEŻENIE! Należy przeczytać wszystkie wskazówki bezpieczeństwa, instrukcje, opisy i specyfikacje dotyczące tego elektronarzędzia.

Zaniebdania w przestrzeganiu poniższych wskazówek mogą spowodować porażenie prądem, pożar i/lub ciężkie obrażenia ciała.

**Należy starannie przechowywać wszystkie przepisy i wskazówki bezpieczeństwa dla dalszego zastosowania.**

## INSTRUKCJE BEZPIECZEŃSTWA DLA PODKASZARKI AKUMULATOROWEJ

**Nie należy używać urządzenia przy złej pogodzie, zwłaszcza gdy istnieje ryzyko wyładowań atmosferycznych.** Pozwoli to zapobiec niebezpieczeństwu uderzenia pioruna.

**Przed użyciem należy dokładnie sprawdzić, czy w miejscu używania urządzenia nie występują dziko żyjące zwierzęta.** Praca urządzenia może doprowadzić do obrażeń dzikich zwierząt.

**Dokładnie sprawdź obszar koszenia i usunąć kamienie, kije, przewody, kości lub inne ciała obce.** Ciała obce wyrzucane z podkaszarki mogą spowodować obrażenia.

**Przed użyciem należy sprawdzić urządzenie tnące i mechanizm tnący pod kątem uszkodzonych części.** Uszkodzone części zwiększają ryzyko obrażeń.

**Przestrzegaj wskazówek dotyczących wymiany akcesoriów.** Nieprawidłowo dokręcone nakrętki zabezpieczające lub śruby przy nożu mogą go uszkodzić lub spowodować jego poluzowanie.

**Prędkość znamionowa noża musi być co najmniej równa prędkości maksymalnej wskazanej na urządzeniu.** Noże, które obracają się z prędkością większą niż określona prędkość znamionowa, mogą się złamać i rozpaść.

**Należy nosić okulary ochronne, ochronę słuchu i rękawice ochronne.**

Noszenie odpowiednich środków ochrony indywidualnej zmniejsza ryzyko obrażeń spowodowanych latającymi małymi częściami lub przypadkowym kontaktem z żyłką lub nożem.

**Podczas korzystania z urządzenia należy zawsze nosić obuwie ochronne. Nie należy obsługiwać urządzenia boso ani w otwartych butach.** Pozwoli to zapobiec urazom stóp spowodowanym kontaktem z obracającym się narzędziem tnącym, żyłką lub nożem.

**Podczas obsługi maszyny należy zawsze nosić długie spodnie.** Gola skóra zwiększa ryzyko zranienia przez zruyony materiał.

**W trakcie korzystania z urządzenia należy zatrzymać się o to, aby w pobliżu nie znajdowały się osoby postronne.** Elementy wyrzucane z podkaszarki mogą prowadzić do poważnych obrażeń ciała.

**Podczas trzymać urządzenie należy zawsze trzymać obiema rękami.**

Prowadzenie urządzenia obiema rękami zapobiega utracie kontroli nad urządzeniem.

**Zawsze trzymać urządzenie za izolowane powierzchnie uchwytu, na wypadek kontaktu żyłki lub noża z przewodami energetycznymi.** W przypadku kontaktu z kablami pod napięciem elektrycznym, napięcie mogą również przewodzić metalowe części narzędzia, doprowadzając w ten sposób do porażenia prądem użytkownika.

**Zawsze należy zapewnić sobie stabilne ułożenie ciała i obsługiwać urządzenie tylko na stojąco.** Słiskie lub niestabilne powierzchnie mogą spowodować utratę równowagi lub utratę kontroli nad narzędziem.

Nie należy korzystać z urządzenia przy bardzo stromych zboczach. Pozwoli to zminimalizować ryzyko utraty kontroli, poślizgnięcia się, oraz zapobiec urazom.

**W trakcie pracy przy zboczu należy zadbać o odpowiednią stabilność urządzenia; podkaszać należy pod kątem prostym do zbocza. Nigdy nie należy podkaszać wzduż zbocza; należy zachować szczególną ostrożność zwłaszcza przy zmianie kierunku podkasania.** W ten sposób ograniczają Państwo utratę kontroli, ryzyko poślizgnięcia się i upadku oraz unikają obrażeń.

**Podczas pracy należy trzymać wszystkie części ciała z dala od narzędzia tnącego, żyłki lub noża. Przed uruchomieniem urządzenia należy upewnić się, że narzędzie tnące, żyłka lub nóż niczego nie dotykają.** Wystarczy krótka chwila nieuwagi podczas obsługi urządzenia, aby doszło do poważnych obrażeń.

Nie należy prowadzić urządzenia powyżej pasa. Pozwoli to zapobiec przed niezamierzonym kontaktem z narzędziem tnącym lub nożem i umożliwić lepszą kontrolę nad urządzeniem w nieoczekiwanych sytuacjach.

**Przy cięciu podszycia i młodych drzew, które są naprężone, należy uważać na odlamujące się gałęzie.** Ściecie naprężonej gałęzi, krzewu lub młodego drzewa może doprowadzić do uderzenia użytkownika i/lub spowodować utratę kontroli nad urządzeniem.

**Należy zachować szczególną ostrożność przy przycinaniu krzewów i młodych drzewek.** Giętki materiał może pochwytać nóż, odbić w kierunku operatora i spowodować wytrącenie go z równowagi.

**Należy zawsze dbać o należyłą kontrolę nad urządzeniem i nie dotykać mechanizmu tnącego, żyłki, noża ani innych niebezpiecznych części obrotowych, gdy znajdują się one w ruchu.** Zmniejsza to ryzyko zranienia przez obracające się części.

**Urządzenie należy przenosić tylko wtedy, gdy jest wyłączone, trzymając je z dala od ciała.** Prawidłowa obsługa zmniejsza ryzyko przypadkowego kontaktu z obracającym się urządzeniem tnącym, żyłką lub nożem.

**Podczas transportu lub przechowywania narzędzia należy zawsze zakładać osłonę noża.** Prawidłowe obchodzenie się z urządzeniem zmniejsza ryzyko przypadkowego kontaktu z nożem.

**Do mechanizmów tnących, żyłek, głowic tnących i noży należy stosować wyłącznie części zamienne zalecane przez producenta.** Nieautoryzowane części zamienne mogą wystąpieniem uszkodzić mienia i obrażeń ciała.

**Przed przystąpieniem do usuwania śnieku lub prac konserwacyjnych należy upewnić się, że wyłącznik główny jest wyłączony, a akumulator odłączony.** Nieumyślne uruchomienie urządzenia podczas usuwania śnieku lub wykonywania prac konserwacyjnych może doprowadzić do poważnych obrażeń ciała.

## Odrzut – przyczyny i ostrzeżenia

Odrzut to nagle odchylenie się urządzenia na bok, do przodu lub do tyłu. Może wystąpić, gdy nóż zakleszczy się lub zaczepi np. o młody pęd lub pień drzewa. Gwałtowność odrzutu może być na tyle mocna, że spowoduje odepchnięcie urządzenia i/lub użytkownika, prowadząc do utraty kontroli nad urządzeniem.

Stosowanie się do poniższych środków ostrożności pozwoli uniknąć odrzutu i związanych z nim zagrożeń.

**Urządzenie należy trzymać mocno obiema rękami, ponieważ przez cały czas w trakcie pracy ramiona będą przyjmowały na siebie odrzut. Należy trzymać się lewej strony urządzenia.** Odrzut może zwiększyć ryzyko obrażeń, ponieważ w przypadku odrzutu mamy do czynienia z niespodziewanym ruchem urządzenia. Stosując odpowiednie środki ostrożności odrzut da się kontrolować.

**Jeśli nóż zakleszczy się lub użytkownik chce przerwać proces cięcia, należy wyłączyć urządzenie i trzymać je do momentu, aż nóż całkowicie się zatrzyma. Nigdy nie należy próbować wyciągać pracującego urządzenia z materiału ani cofać go do tyłu, gdy nóż jest zablokowany. Nieprzestrzeganie tego zalecenia może doprowadzić do odrzutu.** Ustalić i skorygować przyczynę blokady noża.

**Nie należy używać tępych ani uszkodzonych noży.** Tępe lub uszkodzone noże zwiększają ryzyko zablokowania lub zaczepienia noża i spowodowania odrzutu.

**Należy zastosować się o dobrą widoczność na ścinie.** Do odrzutów częściej dochodzi w przypadku, gdy nie widać dokładnie przedmiotu cięcia.

**Jeśli podczas pracy do urządzenia podejrzeje inna osoba, należy je wyłączyć.** W przypadku odrzutu istnieje podwyższone ryzyko zranienia osób postronnych przez obracający się nóż.

## DODATKOWE INSTRUKCJE BEZPIECZEŃSTWA

Nigdy nie wolno pozwolić na to, aby niniejszą maszynę obsługiwały dzieci, osoby o ograniczonych możliwościach fizycznych, sensorycznych czy umysłowych ani też osoby, które nie są zaznajomione z niniejszą instrukcją użytkownika. Lokalne przepisy mogą ograniczać wiek operatora.

Należy dbać o to, aby otwory wentylacyjne były zawsze drożne i czyste.

**Narzędzia tnące powinny być zawsze ostre i czyste.** Prawidłowo konserwowane narzędzia tnące z ostrymi ostrzami rzadziej się zacinają, a kontrola nad nimi jest łatwiejsza. Do regeneracji i konserwacji **osprzętu narzędzi tnących** uprawnione jest wyłącznie autoryzowane centrum serwisowe. Nierównomiernie przeshlifowanie noży może prowadzić do nieokrągłych ruchów głowicy tnącej i zwiększyć ryzyko wypadku operatora.

Nie należy używać przedłużacza do nasadki narzędzia. Przedłużacz utrudnia kontrolę nad urządzeniem i może prowadzić do obrażeń.

Aby ułatwić pracę i zachować lepszą kontrolę nad urządzeniem, należy korzystać z pasa na ramię.

Nie należy zakładać kilku pasów na ramię jednocześnie. W przypadku korzystania z pasa na ramię należy upewnić się, że żadne inne elementy odzieży nie utrudniają otwierania ani zdejmowania pasa.

Nie korzystać z urządzenia w pobliżu płonących lub palących się przedmiotów, takich jak papierosy, zapalki czy gorący popiół.

Aby zminimalizować ryzyko narażenia zdrowia związane z oparami lub pyłami, nie należy korzystać z urządzenia w pobliżu substancji toksycznych, rakotwórczych czy innych niebezpiecznych substancji. Należy do nich azbest, arsen, bar, beryl, ołów, pestycydy i inne materiały szkodliwe dla zdrowia.

Zachować ostrożność w trakcie prac wykonywanych przy roślinach ozdobnych i innych przeszkodach. Akcesoria tnące mogą rozciąć uszkodzić wiele materiałów.

Nie należy używać urządzenia bez osłony ochronnej. Podczas pracy urządzenia osłona ochronna musi być zawsze założona. Korzystanie z urządzenia bez osłony ochronnej może doprowadzić do poważnych obrażeń.

Nie korzystać z urządzenia bez przedniego uchwytu i podkładki biodrowej. Podczas pracy urządzenia przedni uchwyt musi być zawsze założony.

Nie należy używać urządzenia jako krawędziarki. Nie należy trzymać urządzenia skierowanego do podłoża pod kątem prostym. Prowadzić głowicę kosi równoległe do podłoża. W przeciwnym razie osłona nie będzie chronić przed wyrzucanymi ścinkami.

Należy być przygotowanym na nieoczekiwane ruchy w przypadku kontaktu z twardymi przedmiotami. Utrata kontroli nad urządzeniem może spowodować poważne obrażenia ciała.

Wyrzucany materiał może odbijać się od twardych powierzchni, takich jak mury, drzwi lub kamienne bloki, prowadząc do obrażeń. W wąskich miejscach należy w miarę możliwości pracować ręcznie.

Przed każdym użyciem należy oczyścić obszar roboczy. Usunąć wszelkie obiekty, takie jak kable, światłowody, przewody lub sznury, które mogą zostać odrzucone lub wciągnięte w urządzenie zabezpieczające.

Należy upewnić się, że materiał można wyrzucić, tak aby osoby postronne, dzieci i zwierzęta domowe znajdowały się w odległości co najmniej 15 metrów od miejsca pracy.

Nie pracować przy słabym oświetleniu. Operator powinien mieć zapewnioną dobrą widoczność w obszarze pracy, aby mieć możliwość identyfikacji potencjalnych zagrożeń.

Sprawdzić stan techniczny urządzenia przed każdym użyciem. Sprawdzić, czy nie ma obulowanych elementów i w razie potrzeby dokręcić je. Upewnić się, że wszystkie elementy zabezpieczające, osłony i uchwyty są prawidłowo i bezpiecznie zamocowane. Wymienić wszystkie uszkodzone elementy przed rozpoczęciem użytkowania.

Nie dokonywać żadnych modyfikacji przy urządzeniu.

Do obsługi tego urządzenia nie są uprawnione dzieci lub osoby niewykwalifikowane.

Podczas korzystania z tego urządzenia użytkownik zobowiązany jest do zakładania kompletnej ochrony oczu i uszu. Podczas pracy w miejscach, w których istnieje ryzyko spadających elementów, należy zakładać kask ochronny.

Długie włosy należy związać, aby znajdowały się powyżej ramion i aby nie zostały pochwycone przez maszynę.

Nie wolno obsługiwać tego urządzenia w stanie zamknięcia, choroby, będąc pod wpływem alkoholu, środków odurzających lub lekarstwa.

Stać stabilnie, zachowując równowagę. Nie sięgać zbyt daleko. Sięganie zbyt daleko grozi utratą równowagi lub dotknięciem narażeniem na inne zagrożenia.

Przed uruchomieniem maszyny należy upewnić się, że niemożliwy jest kontakt ostrza tnącego z jakimkolwiek przedmiotem.

Noże są bardzo ostre. Podczas obchodzenia się z mechanizmem tnącym należy mieć na sobie antypoślizgowe i wytrzymałe rękawice robocze. Nie należy

dotykać noża, gdy w urządzeniu znajduje się akumulator. To samo dotyczy prac konserwacyjnych.

**OSTRZEŻENIE!** W przypadku upuszczenia maszyny, narażenia jej na silne uderzenie lub w przypadku wystąpienia nietypowych wibracji należy natychmiast zatrzymać maszynę i sprawdzić, czy nie ma oznak uszkodzenia lub ustalić przyczynę wibracji. Wszystkie uszkodzone części muszą być odpowiednio naprawione lub wymienione w autoryzowanym punkcie serwisowym.

Przed przystąpieniem do jakichkolwiek prac na elektronarzędziu należy wyjąć wkładkę akumulatorową.

Zużytych akumulatorów nie wolno wrzucać do ognia ani traktować jako odpadów domowych. Milwaukee oferuje ekologiczną utylizację zużytych akumulatorów.

Nie przechowywać akumulatorów wraz z przedmiotami metalowymi (niebezpieczeństwo zwarcia).

Akumulatory Systemu M18 należy ładować wyłącznie przy pomocy ładowarek Systemu M18. Nie ładować przy pomocy tych ładowarek akumulatorów innych systemów.

W skrajnych warunkach temperaturowych lub przy bardzo dużym obciążeniu może dochodzić do wycieku kwasu akumulatorowego z uszkodzonych baterii akumulatorowych. W przypadku kontaktu z kwasem akumulatorowym należy natychmiast przemyć miejsce kontaktu wodą z mydłem. W przypadku kontaktu z oczami należy dokładnie przepłukiwać oczy przynajmniej przez 10 minut i zwrócić się natychmiast o pomoc medyczną.

**Ostrzeżenie!** Aby uniknąć niebezpieczeństwa pożaru, obrażeń lub uszkodzeń produktu na skutek zwarcia, nie wolno zanurzać narzędzia, akumulatora wymiennego ani ładowarki w cieczach i należy zatroszczyć się o to, aby do urządzeń i akumulatorów nie dostały się żadne ciecz. Zwarcie spowodować mogą korodujące lub przewodzące cieczce, takie jak woda morską, określone chemikalia i wybielacze lub produkty zawierające wybielacze.

## WARUNKI UŻYTKOWANIA

Nakładka ta jest przeznaczona do usuwania małych krzewów i krzaków, przycinania młodych pędów, przycinania trawnika, przeredzania, usuwania chwastów, koszenia wysokiej trawy i usuwania pokrzyw w ogrodach i na działkach.

Nie należy używać tego produktu w żaden inny sposób, niż ten określony jako normalny sposób użytkowania.

## RYZYKA RESZTKOWE

Nawet przy właściwym użytkowaniu produktu nie można całkowicie wykluczyć zagrożeń resztkowych. W przypadku stosowania mogą wystąpić następujące zagrożenia, dlatego też operator winien zwracać uwagę na następujące aspekty:

- Obrażenia spowodowane przez wibracje.  
Urządzenie należy trzymać za przeznaczony w tym celu uchwyt i ograniczać czas pracy i czas ekspozycji.
- Uciążliwość akustyczna może prowadzić do uszkodzeń słuchu.  
Należy mieć na sobie nauszki i ograniczać czas trwania ekspozycji.
- Obrażenia oczu spowodowane przez cząstki brudu.  
Należy zawsze mieć na sobie okulary ochronne, solidne długie spodnie, rękawice i solidne buty robocze.
- Wdychanie toksycznego pyłu.

## WSKAZÓWKI DLA AKUMULATORÓW LITOWO-JONOWYCH

### Użytkowanie akumulatorów litowo-jonowych

Akumulatory nieużywane przez dłuższy czas przed użyciem należy doładować.

Temperatura powyżej 50°C zmniejsza wydajność akumulatora wymiennego. Unikaj dłuższego nagrzewania przez słońce lub ogrzewanie.

Styki ładowarek i wkładek akumulatorowych należy utrzymywać w czystości

Dla zapewnienia optymalnej żywotności akumulatory po użyciu należy naładować do pełnej pojemności.

Aby zapewnić jak najdłuższą żywotność akumulatorów, po zakończeniu ładowania należy odłączyć je od ładowarki.

W przypadku składowania akumulatorów dłużej aniżeli 30 dni: Przechowywać je w suchym miejscu w temperaturze ok. 27°C. Przechowywać je w stanie naładowanym do ok. 30% - 50%. Ładować je ponownie co 6 miesięcy.

### Ochrona przeciwprzeciążeniowa w akumulatorach litowo-jonowych

W przypadku przeciążenia akumulatora przez bardzo duży pobór prądu, na przykład wskutek ekstremalnie dużych momentów obrotowych, narzędzie ręczne z napędem elektrycznym wibruje przez 5 sekund, miga wskaźnik ładowania i narzędzie samoczynnie wyłącza się.

W celu ponownego włączenia narzędzia należy zwolnić przycisk przełączający, a następnie ponownie go włączyć. Przy ekstremalnych obciążeniach akumulator nagrzewa się za mocno. W takim przypadku wszystkie lampki wskaźnika ładowania migają tak długo, aż akumulator ochłodzi się. Po zgaśnięciu wskaźnika ładowania można kontynuować pracę.

### Transport akumulatorów litowo-jonowych

Akumulatory litowo-jonowe podlegają ustawowym przepisom dotyczącym transportu towarów niebezpiecznych.

Transport tych akumulatorów winien odbywać się przy przestrzeganiu lokalnych, krajowych i międzynarodowych rozporządzeń i przepisów.

- Odbiorcom nie wolno transportować tych akumulatorów po drogach od tak po prostu.
- Komercyjny transport akumulatorów litowo-jonowych przez przedsiębiorstwa spedycyjne podlega przepisom dotyczącym transportu towarów niebezpiecznych. Przygotowania do wysyłki oraz transport mogą być wykonywane wyłącznie przez odpowiednio przeszkolone osoby. Cały proces winien odbywać się pod fachowym nadzorem.

W czasie transportu akumulatorów należy przestrzegać następujących punktów:

- Celem uniknięcia zwarcia należy upewnić się, że zestyki są zabezpieczone i zaizolowane.
- Zwracać uwagę na to, aby zespół akumulatorów nie mógł się przemieszczać we wnętrzu opakowania.
- Nie wolno transportować akumulatorów uszkodzonych lub z wyciekającym z elektrolitem.

Odnośnie dalszych wskazówek należy zwrócić się do swojego przedsiębiorstwa spedycyjnego.

### OBŚLUGA

Odsunąć urządzenie od ciała pod kątem, zachowując odległość co najmniej 30 cm pomiędzy głowicą tnącą a ciałem. Prowadzić urządzenie tuż nad ziemią i kołysać głowicą tnącą w przód i w tył.

**WSKAZÓWKI:** Kosa jest najbardziej wydajna wtedy, gdy jest prowadzona nad ziemią w kierunku przeciwnym do strzałek na osłonie ochronnej.

**OSTRZEŻENIE!** Nie należy używać urządzenia jako krawędziarki. Nie należy trzymać urządzenia skierowanego do podłoża pod kątem prostym. Prowadzić głowicę kosi równoległe do podłoża. W przeciwnym razie osłona nie będzie chronić przed wyrzucanymi ścinkami.

### Ścinki

Gęsta trawa, zarośla, chwasty, drzewa o małej średnicy i młode pędy.

### Zasady prawidłowego podkaszania

Wysoką trawę należy kosić w kilku przejazdach, aby nie dopuścić do zablokowania urządzenia.

Unikaj krzewów ozdobnych, krzaków i sadzonek. Należy zachować odpowiednią odległość od opasek odgradzających, słupków ogrodzeniowych itp., ponieważ mogą one zostać uszkodzone przez podkaszarkę.

### TRANSPORT I SKŁADOWANIE

Przenosząc urządzenie w inne miejsce należy wcześniej je wyłączyć. Podczas przenoszenia urządzenia należy trzymać palec z dala od spustu. Przypadkowe włączenie może doprowadzić do poważnych obrażeń.

Przed schowaniem lub transportowaniem akumulatora należy go wyjąć i pozostawić do ostygnięcia oraz założyć osłonę noża.

Urządzenie należy przenosić za przedni uchwyt, zapobiegając w ten sposób przypadkowemu włączeniu. Prawidłowe obchodzenie się z urządzeniem zmniejsza ryzyko obrażeń.

W przypadku transportu urządzenia należy zabezpieczyć je przed przemieszczaniem się lub upadkiem, aby nie dopuścić do obrażeń ciała lub uszkodzenia urządzenia.

Usunąć z produktu wszelkie zanieczyszczenia. Należy przechowywać urządzenie w chłodnym, suchym i dobrze wentylowanym miejscu, które jest niedostępne dla dzieci. Aby zapewnić wyższy poziom bezpieczeństwa, akumulator należy

przechowywać oddzielnie od produktu. Nie chowaj jej w pobliżu czynników żrących, takich jak ogrodowe produkty chemiczne czy sole odmrażające. Nie przechowywać na zewnątrz.

Nie zanurzać w wodzie ani nie spryskiwać węzłem ogrodowym. Nie czyścić urządzenia za pomocą myjki wysokociśnieniowej. W przypadku przedostania się wody do urządzenia elektrycznego zwiększa się ryzyko porażenia prądem elektrycznym. Urządzenie należy przechowywać w pomieszczeniach zamkniętych.

Nie przechowywać urządzenia elektrycznego w pobliżu nawozów ani środków chemicznych.













### UTRYMANIE I KONSERWACJA















Przed schowaniem kosi należy ją wyczyścić i poddać konserwacji.

Używać tylko i wyłącznie wyposażenia dodatkowego Milwaukee i części zamiennych Milwaukee. Gdyby trzeba było wymienić części, które nie zostały opisane, należy skontaktować się z przedstawicielem serwisu Milwaukee (patrz wykaz adresów punktów usługowych/gwarancyjnych).

W razie potrzeby można zamówić rysunek urządzenia w rozłożeniu na części podając typ maszyny oraz sześciopozycyjny numer na tabliczce znamionowej w Punkcie Obsługi Klienta lub bezpośrednio w firmie Techtronic Industries GmbH, Max-Eyth-Straße 10, 71364 Winnenden, Germany.

### SYMBOLE

	Przed uruchomieniem należy starannie przeczytać instrukcję użytkownika.
	UWAGA! OSTRZEŻENIE! NIEBEZPIECZEŃSTWO!
	Przed przystąpieniem do jakichkolwiek prac na elektronarzędziu należy wyjąć wkładkę akumulatorową.
	Podczas pracy należy zawsze nosić okulary ochronne.
	Należy używać ochroniaczy uszu!
	Nosić rękawice ochronne!
	Nosić kask ochronny. Stosować środki ochrony słuchu. Nosić okulary ochronne.
	Nosić obuwie ochronne!
	Nosić długie spodnie.
	Urządzenie należy stale trzymać obiema rękami.
	Gdy urządzenie jest włączone, osoby stojące w jego pobliżu muszą zachować minimalną odległość 15 metrów.
	Należy uważać, aby wyrzucone czy spadające materiały nie uderzyły osób postronnych.

	Należy być przygotowanym na odrzut.
	Prosimy trzymać ręce i stopy z dala od noża.
	OSTRZEŻENIE: Należy wyjąć akumulator przed przystąpieniem do prac konserwacyjnych.
	Nie używać jako pily ani krawędziarki.
	Chronić maszynę przed deszczem.
	Zamocować uchwyt w tym miejscu.
	Wyposażenie dodatkowe dostępne osobno.
	Zużyte baterie oraz zużyty sprzęt elektryczny i elektroniczny nie może być usuwany razem z odpadami pochodzącymi z gospodarstw domowych. Zużyte baterie oraz zużyty sprzęt elektryczny i elektroniczny należy gromadzić i usuwać oddzielnie. Przed utylizacją należy usunąć z urządzeń zużyte baterie, zużyte akumulatory oraz źródła światła. Proszę zasięgnąć informacji o centrach recyklingowych i punktach zbiorczych u władz lokalnych lub u wyspecjalizowanego dostawcy. W zależności od lokalnych przepisów, sprzedawcy detaliczni mogą być zobowiązani do bezpłatnego odbioru zużytego sprzętu elektrycznego i elektronicznego. Poprzez ponowne wykorzystanie i recykling zużytych baterii oraz zużytego sprzętu elektrycznego i elektronicznego pomagamy zmniejszać zapotrzebowanie na surowce. Zużyte baterie (zwłaszcza baterie litowo-jonowe) oraz zużyty sprzęt elektryczny i elektroniczny zawierają cenne materiały nadające się do recyklingu, które mogą mieć negatywny wpływ na środowisko naturalne i zdrowie użytkownika, jeśli nie zostaną zutilizowane w sposób przyjazny dla środowiska. Przed utylizacją zużytego sprzętu należy usunąć wszelkie zamieszczone na nim dane osobowe.
	Prędkość bez obciążenia
	Napięcie
	Prąd stały
	Europejski znak zgodności
	Brytyjski znak potwierdzający zgodność
	Ukraiński Certyfikat Zgodności
	Euroazjatycki znak zgodności

MŰSZAKI ADATOK	M18 FOPH-BCA
Felépítés	Akkus fűkasza
Gyártási szám	4914 98 02 XXXXXX
Elem feszültség	18 V ---
Üresjáratí fordulatszám, alacsony fordulatszám	0-4600 min <sup>-1</sup>
Üresjáratí fordulatszám, közepes fordulatszám	0-5400 min <sup>-1</sup>
Üresjáratí fordulatszám, magas fordulatszám	0-6200 min <sup>-1</sup>
A vágókés átmérője	230 mm
Súly a 01/2014EPTA-eljárás szerint (2.0 Ah ... 12.0 Ah)	4,76 ... 5,82 kg
Súly hálózati csereakkual	4,33 kg
Akku tömege (M18B2 ... M18HB12)	0,43 kg ... 1,49 kg
Ajánlott környezeti hőmérséklet munkavégzésnél	-18...+50 °C
Ajánlott akkutípusok	M18B...; M18HB...; M18FB...
Ajánlott töltőkészülékek	M12-18...; M1418...; M18...

**Zajinformáció:** A közölt értékek megfelelnek az EN 62841 szabványnak.

A készülék munkahelyi zajszintje tipikusan:

Hangnyomás szint / K bizonytalanság

Hangteljesítmény szint / K bizonytalanság

**Hallásvédő eszköz használata ajánlott!**

**Vibráció-információk:** Összesített rezgésértékek (három irány vektoriális összege) az EN 62841 -nek megfelelően meghatározva.

a<sub>v</sub> rezgésemisszió érték / K bizonytalanság

  Vibráció az elülső fogantyún

  Vibráció a hátsó fogantyún

  3,19 m/s<sup>2</sup> / 1,5 m/s<sup>2</sup>

  2,35 m/s<sup>2</sup> / 1,5 m/s<sup>2</sup>

A műszaki adatok és a szerszám fejek különböző meghajtó egységekkel történő használatára vonatkozó feltételek a használt szerszám fej üzemeltetési utasításaiban található.

#### FIGYELMEZTETÉS!

Az adatlapon feltüntetett rezgés- és zajkibocsátási szint mérésére az EN 62841 szabványos vizsgálati módszere alapján került sor, és a kapott értékek az egyes szerszámok összehasonlítására használhatók. Az értékek az expozíció előzetes értékelésében használhatók.

A feltüntetett rezgés- és zajkibocsátási szint a szerszám főbb alkalmazásait tükrözi. Mindazonáltal, ha a szerszámot különböző alkalmazásokra, eltérő tartozékokkal használják, illetve a szerszám nincs megfelelően karbantartva, a rezgés- és zajkibocsátási szint eltérő lehet. Ez jelentősen növelheti az expozíciós szintet a teljes munkafolyamat során.

A rezgésnek és zajnak való expozíció becscült szintjét is figyelembe kell venni a szerszám kikapcsolásakor, illetve olyankor, ha a szerszám üzemel, de valójában nem történik vele munkavégzés. Ez jelentősen csökkentheti az expozíciós szintet a teljes munkafolyamat során.

Határozzon meg további biztonsági intézkedéseket, hogy védje a kezelőt a rezgés- és/vagy zajhatásoktól. Ilyen intézkedések pl.: a szerszámok és tartozékok karbantartása, a kéz melegen tartása, munkarend-szervezés.

**FIGYELMEZTETÉS!** Olvassa el az elektromos kéziszerszámra vonatkozó összes biztonsági útmutatást, utasítást, ábrát és specifikációt. A következőkben leírt utasítások betartásának elmulasztása áramütésekhez, tűzhöz és/vagy súlyos testi sérülésekhez vezethet. **Kérjük a későbbi használatra gondosan őrizze meg ezeket az előírásokat.**

#### **AZ AKKUS FŰKASZÁRA VONATKOZÓ BIZTONSÁGI ÚTMUTATÁSOK**

Ne használja a készüléket rossz idő esetén, kiváltépp akkor, ha villámcsapás fenyeget. Így csökkentheti annak a veszélyét, hogy villámcsapást szenvedjen.

Használat előtt alaposan ellenőrizze a készülék működési tartományát vadon élő állatok szempontjából. A készülék vadon élő állatoknak sérüléseket okozhat.

Gondosan ellenőrizze az alkalmazási területet és távolítsa el a köveket, botokat, drótkat, csontokat vagy más idegen testeket. A szétrepített idegen testek sérüléseket okozhatnak.

Használat előtt ellenőrizze a vágószerkezetet és a vágóművet, hogy nem sérült-e valamely alkatrész. A sérült alkatrészek megnövelik a sérülési kockázatot.

Vegye figyelembe a tartozékok cseréjére vonatkozó útmutatásokat. A nem szabályszerűen meghúzott biztosító anyák vagy csavarok a késnél kárt okozhatnak a késben, vagy annak kilazulásához vezethetnek.

A kés névleges fordulatszámának legalább akkora értékének kell lennie, mint a készüléken feltüntetett maximális fordulatszám. A megadott névleges fordulatszámuknál forgó kések eltörhetnek és széteshetnek.

	<b>M18 FOPH-BCA</b>
	Akkus fűkasza
	4914 98 02 XXXXXX
	18 V ---
	0-4600 min <sup>-1</sup>
	0-5400 min <sup>-1</sup>
	0-6200 min <sup>-1</sup>
	230 mm
	4,76 ... 5,82 kg
	4,33 kg
	0,43 kg ... 1,49 kg
	-18...+50 °C
	M18B...; M18HB...; M18FB...
	M12-18...; M1418...; M18...

Rézszínűk való munkavégzés esetén ügyeljen a stabil pozícióra, és a rézsűhöz képest mindig keresztirányban használja a gépet. A gépet soha ne használja a rézsű lejtése felé, és irányváltáskor különösen elővigyázatosan járjon el. Így lecsökkenti a kontroll elvesztésének, az elcsúszás és az elesés veszélyét, és elkerüli a sérüléseket.

Használat közben tartsa távol minden testrészét a vágószerszámtól, a vágószáltól vagy a késről. A készülék elindítása előtt biztosítsa, hogy a vágószerszám, a vágószál vagy a kés nem ér semmihez. A készülék üzemeltetés közben már egy pillanatnyi figyelmetlenség is súlyos sérülésekhez vezethet.

Ne műkódtesse a készüléket csípőmagasság felett. Így elkerülhető a vágószerszámmal vagy a késsel való akaratlan érintkezés, és váratlan helyzetekben jobban kontrollálható a készülék.

Az olyan aljnövényzet és fiatal fák vágásakor, melyek feszültség alatt állnak, ügyeljen a visszacsapódó ágakra. Ha a feszültség kiold a fában, akkor a fiatal fák vagy bokrok részei eltalálhatják a kezelőt, és/vagy a kezelő elveszítetheti Önt az egyensúlyából.

**Különösen elővigyázatosan járjon el aljnövényzet és fiatal fák vágása során.** A vékony anyag elakadhat a késben és Ön felé csaphat vagy kibillentheti Önt az egyensúlyából.

Mindig tartsa meg az ellenőrzést a készülék felett, és ne érjen a vágószerkezethez, a vágószálhoz vagy a késhez és egyéb veszélyes forgó részhez, amíg azok mozognak. Így lecsökkenti a forgó alkatrészek okozta sérülési kockázatot.

A készüléket csak kikapcsolva szállítsa, és közben tartsa el a testétől. A készülék előírásoknak megfelelő kezelése csökkenti a forgó vágószerkezettel vagy a vágószállal vagy késsel való akaratlan érintkezés kockázatát.

A szerszám szállításakor vagy eltávolításakor mindig helyezze fel a késvédőt. A készülék előírásoknak megfelelő kezelése csökkenti a késsel való akaratlan érintkezés kockázatát.

Csak a gyártó által megadott, vágószerkezetekhez, vágószálakhoz, vágófejekhez és késekhez való pótalkatrészeket használjon. A nem megengedett pótalkatrészek károsodásokat és sérüléseket okozhatnak.

Vágási maradványok eltávolítása előtt vagy karbantartási munkák előtt biztosítsa, hogy a főkapcsoló ki van kapcsolva, és az akku le van választva. Ha a készüléket vágási maradványok eltávolítása során, vagy karbantartási munkáknál véletlenül bekapcsolják, akkor annak következményeként súlyos sérülések keletkezhetnek.

#### Viszarúgás – Okok és figyelmeztetések

Viszarúgás alatt a készülék hirtelen oldalirányú, előre vagy hátrafelé való kitérés értjük. Ez akkor fordulhat elő, ha a kés megakad, vagy például egy fiatal sarjban vagy fatönkben akad el. A viszarúgás olyan heves lehet, hogy a készüléket és/vagy a kezelőt elnyomja, ami a készülék feletti ellenőrzés elvesztéséhez vezet.

Az alábbi biztonsági intézkedésekkel elkerülhetők a viszarúgások és az ezekkel járó veszélyek.

Mindkét kezével jól erősen tartsa meg a készüléket, és készüljön fel rá, hogy a karjaival felfogja a lehetséges viszarúgásokat. A készülék bal oldalán tartózkodjon. A viszarúgás megnövelheti a sérülésveszélyt, mivel a készülék váratlanul mozog. A viszarúgás megfelelő övintézkedésekkel kontrollálható.

Ha a kés megakad, vagy Ön meg szeretné szakítani a vágást, kapcsolja ki a készüléket és tartsa meg addig, amíg a kés teljesen le nem áll. Soha ne kísérelje meg elakadt késnél az üzemelő készüléket az anyagból vagy hátrafelé kihúzni. Ellenkező esetben viszarúgás történhet. Határozza és szüntesse meg a kés megakadásának okát.

Ne használjon tompa vagy sérült késeket. A tompa vagy sérült kések megnövelik annak a kockázatát, hogy a kés megakad vagy elakad, és viszarúgás történik.

Ügyeljen arra, hogy szabadon rálasson arra, amit vág. Gyakrabban fordul elő viszarúgás, ha nem láthatja pontosan, hogy mit vág.

Kapcsolja ki a készüléket, ha munkavégzés közben egy másik személy közeledik Önhöz. Viszarúgás esetén a környéken tartózkodó személyeket fenyegető fokozott kockázat áll fenn, hogy a forgó kés sérülést okoz.

#### KIEGÉSZÍTŐ BIZTONSÁGI ÚTMUTATÁSOK

Soha ne engedje, hogy gyermekek, korlátozott fizikai, érzékszervi és szellemi képességű, vagy nem a kellő tapasztalattal és ismeretekkel rendelkező, vagy a jelen használati útmutatót nem ismerő személyek használják ezt a gépet. A kezelő életkorát helyi előírások korlátozhatja.

A szellőzőnyílásokat mindig szabadon és tisztán kell tartani.

A vágószerszámokat mindig élesen és tisztán kell tartani. A szabályszerűen karbantartott, éles pengéjű vágószerszámok kevésbé könnyen akadnak el, és jobban kontrollálhatók. **A vágószerszám tartozékainak** köszürölését és karbantartását csak arra jogosult szervizközpont végezze. A kések egyetlen köszürölése a vágófej nem egyenletes körkörös mozgását okozhatja, és megnövelhetik a kezelőt fenyegető balesetveszélyt.

Ne használjon hosszabbított a szerszámrátéthez. A hosszabbító nehezen uralhatóvá teszi a készüléket, és sérülésekhez vezethet.

A munka megkönnyítéséhez és a készülék feletti kontroll jobb megtartásához használja a vállhevedert.

Egyszerre ne használjon több vállhevedert. Vállheveder használatakor biztosítsa, hogy más ruhadarab ne akadályozza a heveder kioldását és levételét.

Ne használja a készüléket égő vagy füstölő tárgyak, pl. cigaretta, gyufa vagy forró parázs közelében.

A gőzök vagy porok által okozott egészségügyi kockázatok minimálisra csökkentése érdekében ne használja a készüléket mérgező, rákkeltő vagy egyéb módon veszélyes anyagok közelében. Ide tartoznak többek között az azbeszt, arzén, bárium, berillium, ólom, növényvédő szerek vagy más egészségre káros anyagok.

Dísznövények és egyéb akadályok körül óvatosan használja a készüléket. A vágó tartozék sok anyagot képes szétvágni/károsítani.

Ne használja a készüléket védőburkolat nélkül. A védőburkolatnak üzemelés közben mindig felszerele kell lennie. Ha a készüléket védőburkolat nélkül használják, az súlyos sérülésekhez vezethet.

Ne használja a készüléket elülső fogantyú és csípőtámasz nélkül. Az elülső fogantyúnak üzemelés közben mindig felszereve kell lennie.

Ne használja a készüléket szegélynyíróként. Ne tartsa a készüléket ferdén, az aljzathoz képest derékszögben. Használat közben a fűkasza fejét a talajjal párhuzamosan tartsa. Ellenkező esetben a burkolat nem véd a készülék által kidobott vágott anyagot.

Legyen felkészülve a hirtelen mozgásokra, ha a készülék kemény tárgyakkal érintkezik. A készülék feletti teljes uralom elvesztése súlyos sérüléseket okozhat.

A szétrepített anyagok kemény felületekről, pl. falakról, fákról vagy kötömbökről lepattanhatnak és sérüléseket okozhatnak. Lehetőség szerint szük hűleken manuálisan végezze a munkát.

Minden használat előtt tisztítsa meg a munkavégzési területet. Távolítson el minden olyan tárgyat, pl. kábel, lámpát, huzalt vagy zsinórt, amelyeket a sövényvágó szétrepíthet vagy amelyek a vágószerkezetbe beszorulhatnak.

Ügyeljen arra, hogy a készülék a készülékkel érintkező anyagokat repíthet szét, ezért a közelben lévő személyeknek, gyerekeknek, háziállatoknak legalább 15 m távolságot kell tartaniuk a munkavégzési területtől.

Ne műkódtesse gyengén megvilágításnál. A kezelőnek jól kell látnia a munkaterületet, hogy észrevegye a veszélyforrásokat.

Használat előtt vizsgálja át a terméket. Ellenőrizze és húzza meg a meglazult alkatrészeket. Ügyeljen rá, hogy minden a védőburkolat és fogantyú megfelelően fel legyen szerelve és rögzítve. Használat előtt cserélje ki az összes sérült alkatrészt.

Ne hajtson végre változtatásokat a készüléken.

Gyermekek vagy oktatásban nem részesült személyek nem használhatjaék ezt a készüléket.

A készülék használatá során viseljen teljes szem- és hallásvédőt. Olyan területeken történő munkavégzésnél, ahol leeső tárgyak okozta veszély áll fenn, fejdődöt kell viselni.

Ha hosszú a haja, azt a vállalon felett rögzítse, nehogy beakadjon valamilyen mozgó alkatrészbe.

Ne használja a gépet, ha fáradt, beteg vagy alkohol, gyógyszerek illetve más tudatmódosítókat hatása alatt áll.

Stabilan álljon és vegyen fel megfelelő egyensúlyt. Ne hajoljon ki túlságosan. A túlzott kinyúlás egyensúlyvesztést és nagyobb veszélyeknek való kitettséget eredményezhet.

A készülék elindítása előtt bizonyosodjon meg arról, hogy a vágókések semmire ne érhesenek hozzá.

A kések nagyon élesek. A vágószerszerek kezelése során viseljen csúszásmentes, ellenálló védőkesztyűt. Soha ne érjen a késhez, ha az akku csatlakoztatva van a készülékben. Ugyanez vonatkozik a karbantartási munkákra is.

**FIGYELMEZTETÉS!** Ha a gép leesett, erős ütést kapott vagy rendellenesen kezd vibrálni, azonnal állítsa le a gépet, és vizsgálja át sérülések tekintetében vagy azonosítsa a vibráció okát Minden sérülést hivatalos szervizközpontban kell megjavíttatni vagy kicseréltetni.

Karbantartás, javítás, tisztítás, stb. előtt az akkumulátort ki kell venni a készülékből.

A használt akkumulátort ne dobja tűzbe vagy a háztartási szemétkébe. Tájékozzódjon a szakszerű megsemmisítés helyi lehetőségeiről.

Az akkumulátort ne tárolja együtt fém tárgyakkal. (Rövidzárlat veszélye).

Az M18 elnevezésű rendszerhez tartozó akkumulátorokat kizárólag a rendszerhez tartozó töltővel töltsse fel. Ne használjon más rendszerbe tartozó töltőt.

Akkumulátor sav folyhat a sérült akkumulátorból extrém terhelés alatt, vagy extrém hő miatt. Ha az akkumulátor sav a bőrére kerül azonnal mossa meg szappanos vízzel. Szembe kerülés esetén folyóvíz alatt tartsa a szemét minimum 10 percig és azonnal forduljon orvoshoz.

**Figyelmeztetés!** A rövidzárlat általi tűz, sérülések vagy termékárosodások veszélye elkerülésére ne merítse a szerszámat, a cserélhető akkut vagy a töltőkészüléket folyadékokba, és gondoskodjon arról, hogy ne hatoljanak folyadékok a készülékekbe és az akkukba. A korrozív hatású vagy vezetőképes folyadékok, mint pl. a sós víz, bizonyos vegyi anyagok, fehérítők vagy fehérítő tartalmú termékek, rövidzárlatot okozhatnak.

## RENDELTELTÉSSZERŰ HASZNÁLAT

Ez a rátét kisebb cserjék és bokrok eltávolítására, fiatal sarjak visszavágására, fűnyírásra, ritkításra, gyomnövények eltávolítására, magas fű vágására, valamint csalán eltávolítására szolgál kertekben és veteményesekben.

Az eszközt csak a megadottak szerint, rendeltetésszerűen szabad használni.

## FENNMARADÓ KOCKÁZATOK

Fennmaradó veszélyek még a termék szabályos használata mellett sem zárhatók ki teljes egészében. Az alkalmazás során a következő kockázatok merülhetnek fel, ezért a kezelőnek be kell tartania az alábbiakat:

- Vibráció okozta sérülések. A készüléket az e célra szolgáló markolatoknál fogja meg és korlátozza a munka- és expozíciós időt.
- A zajterhelés halláskárosodást okozhat. Viseljen hallásvédőt és korlátozza az expozíciós időt.
- Szenyírészecskék által okozott zemsérülések. Viseljen mindig védőszemüveget, erős hosszú nadrágot, kesztyűt és ellenálló lábbelit.
- Mérgező porok belélegzése

## LI-ION AKKUKRA VONATKOZÓ ÚTMUTATÁSOK

### Li-ion akku használata

A hosszabb ideig nem használt csereakkumulátorokat használat előtt fel kell tölteni.

Az 50°C feletti hőmérséklet csökkenti a csereakkumulátor teljesítményét. Kerülje a napsugárzás, vagy fűtés általi hosszabb felmelegedést.

A töltő és az akkumulátor csatlakozóit mindig tisztán kell tartani.

Az optimális élettartam érdekében használat után az akkukat teljesen fel kell tölteni.

A lehetőleg hosszú élettartamhoz az akkukat feltöltés után ki kell venni a töltőkészülékből.

Az akku 30 napot meghaladó tárolása esetén: Az akkut kb. 27 °C-on, száraz helyen kell tárolni.

Az akkut kb. 30-50%-os töltöttségi állapotban kell tárolni. Az akkut 6 havonta újra fel kell tölteni.

### Akku-túlterhelés elleni védelem Li-ion akkunál

Az akku nagyon nagy áramfelhasználása következtében fellépő túlterhelése esetén - pl. rendkívül magas forgatómomatok, a fűró megszorulása, hirtelen leállás vagy rövidzárlat miatt – az elektromos szerszám 5 másodpercen keresztül vibrál, a töltéskijelző világos és az elektromos szerszám magától kikapcsol.

Az újbóli bekapcsoláshoz engedje el a nyomókapcsolót, majd kapcsolja be ismét.

Rendkívüli terheléseknél az akku túlságosan felmelegszik. Ebben az esetben a töltéskijelző minden lámpája addig világos, amíg az akku le nem hűl. Ha a töltéskijelző kialszik, utána tovább lehet dolgozni.

### Li-ion akku szállítása

A lítium-ion akkuk a veszélyes áruk szállítására vonatkozó törvényi rendelkezések hatálya alá tartoznak.

Az ilyen akkuk szállításának a helyi, országos és nemzetközi előírások és rendelkezések betartása mellett kell történnie.

- A fogyasztók minden további nélkül szállíthatják az ilyen akkukat közúton.
- A lítium-ion akkuk szállítmányozási vállalatok általi kereskedelmi célú szállítására a veszélyes áruk szállítására vonatkozó rendelkezések érvényesek. A kiszállítás előkészítését és a szállítást kizárólag megfelelő képzettségű személyek végezhetik. A teljes folyamatnak szakmai felügyelet alatt kell történnie.

A következő pontokat kell figyelembe venni akkuk szállításakor:

- Biztosítsa, hogy a rövidzárlatok elkerülése érdekében az érintkezők védve és szigetelve legyenek.
- Ügyeljen arra, hogy az akkucsomag ne tudjon elcsúszni a csomagoláson belül.
- Tilos sérült vagy kifolyt akkukat szállítani.

További útmutatásokról forduljon szállítványozási vállalatához.

## KEZELÉS

A készüléket a ferdén, a testétől el mozgassa, és a teste és a vágófej között tartson legalább 30 cm-es távolságot. A készüléket közvetlenül a talaj felett vezesse, és mozgassa a vágófejét ide-oda.

**MEGJEGYZÉS:** A fűkaszával akkor érhető el a legjobb eredmények, ha a védőburkolaton feltüntetett nyílakkal ellentétes irányban vezetik a talaj felett.

**FIGYELMEZTETÉS!** Ne használja a készüléket szegélynyíróként. Ne tartsa a készüléket ferdén, az aljzathoz képest derékszögben. A fűkasza fejét a talajjal párhuzamosan vezesse. Ellenkező esetben a burkolat nem véd a készülék által kidobott vágott anyagotól.

### Vágható anyagok

Sűrű fű, bozót, gyom, kis átmérőjű fa és fiatal sarj.

### Tippek a jó vágási eredményekhez

A hosszú fűvet több menetben vágja, hogy a készülék ne akadjon el.

Kerülje a díszbokrokat, cserjéket és ültetvényeket. Tartson elegendő távolságot a szegélyektől, kerítésoszlopoktól és hasonlótól, mivel a vágókészülék kárt okozhat bennük.

## SZÁLLÍTÁS ÉS TÁROLÁS

Helyváltoztatáskor mindig kapcsolja ki a készüléket. A készülék mozgathatásakor tartsa távol az ujját a kioldótól. A véletlen bekapcsolás súlyos sérüléseket okozhat.

Eltárolás vagy szállítás előtt vegye ki és hagyja lehűlni az akkut, és szerelje fel a késvédőt.

A készüléket az elülső fogantyúnál fogva mozgassa a véletlen bekapcsolás megakadályozására. A készülék szakszerű kezelése csökkenti a sérülésveszélyt.

Szállításkor rögzítse a gépet elmozdulás és leesés ellen, hogy elkerülje a sérüléseket és az anyagi kárt.

Minden idegen anyagotól tisztítsa meg a terméket. Hűvös, száraz és jól szellőztetett, gyerekektől elzárt helyiségben tárolja. Az extra biztonság érdekében az akkumulátort a terméktől külön tárolja. Ne tárolja olyan

oxidálószerrel közelében, mint pl. kerti munkánál használatos vegyszerek vagy jégmentesítő sók. Ne tárolja a szabadban.

Ne merítse vízbe és ne locsolja le kerti tömlővel. Ne tisztítsa nagynyomású tisztítóval. Ha víz kerül az elektromos készülékbe, megnő az áramütés kockázata. A készüléket beltérben tárolja.

Ne tárolja az elektromos készüléket trágyázószerrel vagy vegyszerek közelében.

## KARBANTARTÁS













Eltárolás előtt tisztítsa meg és végezzen karbantartást a fűkaszában.

Csak Milwaukee tartozékokat és Milwaukee pótalkatrészeket szabad használni. Az olyan elemeket, melyek cseréje nincs ismertelve, cseréltesse ki Milwaukee szervizzel (lásd Garancia/Ügyfélszolgálat címei kiadványt).

Igény esetén a készülékről robbantott rajz kérhető a géptípus és a teljesítménycímeként található hájegyű szám megadásával az Ön vevőszolgálatánál, vagy közvetlenül a Techtronic Industries GmbH-től a Max-Eyth-Straße 10, 71364 Winnenden, Németország címen.

## SZIMBÓLUMOK

	Kérjük, üzembe helyezés előtt figyelmesen olvassa el a használati utasítást.
	FIGYELEM! FIGYELMEZTETÉS! VESZÉLY!
	Karbantartás, javítás, tisztítás, stb. előtt az akkumulátort ki kell venni a készülékből.
	Munkavégzés közben ajánlatos védőszemüveget viselni.
	Hallásvédő eszköz használata ajánlott!
	Hordjon védőkesztyűt!
	Viseljen védősisakot. Viseljen hallásvédőt. Viseljen védőszemüveget.
	Viseljen biztonsági cipőt!
	Viseljen hosszú nadrágot.
	A készüléket mindig két kézzel tartsa.
	Használat közben az ott tartózkodó személyeknek legalább 15 m távolságot kell tartaniuk.
	Biztosítsa, hogy a készülék körül álló személyeket ne találjanak el a készülék által szétrepített vagy leeső anyagok.
	Legyen felkészülve a visszarúgásokra.
	A késtől tartsa távol a kezét és a lábát.

	FIGYELMEZTETÉS: Karbantartási munkák előtt távolítsa el az akkut.
	Ne használja fűrésszel vagy szegélynyíróval.
	A gépet nem szabad esőnek kitenni.
	A fogantyút szerelje fel itt.
	Azokat a tartozékokat, amelyek gyárilag nincsenek a készülékhez mellékelve, külön lehet megrendelni.
	A hulladékelemeket, az elektromos és elektronikus berendezések hulladékait nem szabad a háztartási hulladékkal együtt ártalmatlanítani. A hulladékelemeket, az elektromos és elektronikus berendezések hulladékait különítve kell gyűjteni és ártalmatlanítani. Az ártalmatlanítás előtt távolítsa el a hulladékelemeket, a hulladékkumulátorokat és az izzókat a berendezésekből. A helyi hatóságoknál vagy szakkereskedőjénél tájékozódjon a hulladékudvarokról és gyűjtőhelyekről. A helyi rendelkezésektől függően a kiskereskedők kötelesek lehetnek a hulladékelemeket, az elektromos és elektronikus berendezések hulladékait ingyenesen visszavenni. A hulladékelemek, az elektromos és elektronikus berendezések hulladékainak újrahasználatával és újrahasznosításával járuljon hozzá a nyersanyagszükséglet csökkentéséhez. A hulladékelemek (mindenekelőtt a lítium-ion elemek), az elektromos és elektronikus berendezések hulladékai értékes újrahasznosítható anyagokat tartalmaznak, melyek környezetvédelmi szempontból nem megfelelő ártalmatlanítás esetén negatív hatással lehetnek a környezetre és az Ön egészségére. Ártalmatlanítás előtt törölje a használt készüléken lévő lehetséges személyes adatokat.
	Üresjáratú fordulatszám
	Feszültség
	Egyenáram
	Európai megfelelőségi jelölés
	Brit megfelelőségi jel
	Ukrán megfelelőségi jelölés
	Eurázsiai megfelelőségi jelölés

TEHNIČNI PODATKI	M18 FOPH-BCA
Model	Akumulatorska motorna kosa
Proizvodna številka	4914 98 02 XXXXXX
Napetost baterije	18 V ---
Število vrtljajev v prostem teku, nizko število vrtljajev	0-4600 min <sup>-1</sup>
Število vrtljajev v prostem teku, srednje število vrtljajev	0-5400 min <sup>-1</sup>
Število vrtljajev v prostem teku, visoko število vrtljajev	0-6200 min <sup>-1</sup>
Premer rezila	230 mm
Teža po EPTA-proceduri 01/2014 (2,0 Ah ... 12,0 Ah)	4,76 ... 5,82 kg
Teža brez izmenljivim akumulatorjem	4,33 kg
Teža akumulatorske baterije (M18B2 ... M18HB12)	0,43 kg ... 1,49 kg
Priporočena temperatura okolice pri delu	-18...+50 °C
Priporočene vrste akumulatorskih baterij	M18B...; M18HB...; M18FB...
Priporočeni polnilniki	M12-18...; M1418...; M18...

**Informacije o hrupnosti:** Vrednosti merjenja ugotovljene ustrezno z EN 62841.

Raven hrupnosti naprave ovrednotena z A, znaša tipično:

Nivo zvočnega tlaka / Nevarnost K	81,3 dB(A) / 3 dB(A)
Višina zvočnega tlaka / Nevarnost K	91,1 dB(A) / 3 dB(A)

#### Nosite zaščito za sluh!

**Informacije o vibracijah:** Skupna vibracijska vrednost (Vektorska vsota treh smeri) določena ustrezno EN 62841.

Vibracijska vrednost emisij a<sub>v</sub> / Nevarnost K

Vibracije na sprednjem ročaju	3,19 m/s <sup>2</sup> / 1,5 m/s <sup>2</sup>
Vibracije na zadnjem ročaju	2,35 m/s <sup>2</sup> / 1,5 m/s <sup>2</sup>

Tehnični podatki in dovoljenja priklopnih naprav za uporabo na različnih pogonskih enotah razberite iz navodil za obratovanje priklopne naprave, ki je v rabi.

#### **A** OPOZORILO!

Raven vibracij in hrupa, navedena v tem informativnem listu, je bila izmerjena v skladu s standardiziranim preskusom iz EN 62841 in jo je mogoče uporabljati za primerjavo orodij med seboj. Mogoče jo je tudi uporabiti za predhodno oceno izpostavljenosti.

Navedena raven vibracij in hrupa predstavlja glavno uporabo orodja. Če pa se orodje uporablja za različne namene, z različnimi dodatki ali slabo vzdrževano, se lahko vibracije in hrup razlikujejo. To lahko znatno poveča raven izpostavljenosti v celotnem delovnem obdobju.

Pri oceni ravni izpostavljenosti vibracijam in hrupu je treba upoštevati tudi čas, ko je orodje izklopljeno ali ko teče, vendar dejansko ne opravlja dela. To lahko bistveno zmanjša raven izpostavljenosti v celotnem delovnem obdobju.

Ugotovite dodatne varnostne ukrepe za zaščito upravljavca pred učinki vibracij in/ali hrupa, kot so: vzdrževanje orodja in dodatkov, tople roke, organizacija delovnih vzorcev.

**A** OPOZORILO! Preberite vsa varnostna opozorila in navodila, prikaze in specifikacije tega električnega orodja. Zakasnelo upoštevanje sledečih navodil lahko povzroči električni udar, požar in/ali težke poškodbe. Vsa opozorila in napolila shranite, ker jih boste v prihodnje še potrebovali.

#### VARNOSTNA NAVODILA ZA AKUMULATORSKO MOTORNO KOSO

Obrezovalnika trave ne uporabljajte v slabem vremenu, predvsem ne, če grozi nevarnost udarjanja strel. Tako preprečite nevarnost, da vas zadane strela.

Pred uporabo temeljito preglejte območje uporabe naprave za divje živali. Naprava lahko poškoduje divje živali.

Temeljito preglejte območje uporabe in odstranite kamne, palice, žice, kosti ali druge tujke. Leteči tujki lahko povzročijo poškodbe.

Pred uporabo preverite, ali sta rezalno orodje in rezalna enota poškodovani. Poškodovani deli povečajo tveganje za poškodbe.

Upoštevajte navodila za zamenjavo dodatne opreme. Nepravilno zategnjene varovalne matice ali vijaki na rezilu jo lahko poškodujejo ali povzročijo, da se zrahlja.

Nazivna hitrost rezila mora biti vsaj tolikšna kot največja hitrost, ki je navedena na napravi. Rezila, ki se vrtiljo hitreje od predpisane nazivne hitrosti, se lahko zlomijo in razpadejo.

Nosite zaščitna očala, zaščito za sluh in zaščitne rokavice. Uporaba ustrezne zaščitne opreme zmanjša nevarnost poškodb zaradi letočih majhnih delov ali naključnega stika z rezalno nitjo ali rezilom.

Med upravljanjem naprave vedno nosite zaščitne čevlje. Naprave ne uporabljajte bosi ali z odprtimi čevlji. Tako boste preprečili poškodbe stopal zaradi stika z vrtljivim rezalnim orodjem, rezalna nitjo ali rezilom.

Pri uporabi stroja vedno nosite dolge hlače. Gola koža povečuje tveganje za poškodbe zaradi odvrženega materiala.

Med uporabo se druge osebe naj držijo stran od naprave. Leteči deli lahko povzročijo hude telesne poškodbe.

Napravo med uporabo vedno držite z obema rokama. Z držanjem naprave z obema rokama preprečite, da bi izgubili nadzor nad njo.

Napravo vedno držite za izolirane ročaje, če rezalna nit ali rezilo prideta v stik z električnimi vodi. Pri stiku z električnimi kabli lahko postanejo električno prevodni tudi kovinski deli orodja in upravljavec lahko doživi električni udar.

Vedno se prepričajte, da imate trdno podlago, in napravo upravljajte le, če stojite na tleh. Zaradi spolzkih ali nestabilnih površin lahko izgubite ravnotežje ali nadzor nad orodjem.

Naprave ne uporabljajte na izredno strmih pobočjih. To zmanjšuje nevarnost izgube nadzora, zdrsa in padca ter preprečuje poškodbe.

Pri delih na pobočju poskrbite za varno stoji in vedno delajte prečno na pobočje. Nikoli ne delajte vzdolžno na nagib pobočja in bodite izredno previdni pri zamenjavi smeri. Tako zmanjšate nevarnost za izgubo nadzora, zdrsa ali spotik in preprečite poškodbe.

Med delom vse dele telesa držite stran od rezalnega orodja, rezalne niti ali rezila. Pred zagonom naprave se prepričajte, da se rezalno orodje, rezalna nit ali rezilo ničesar ne dotikajo. Če kratek trenutek nepozornosti med delovanjem naprave lahko povzroči hude telesne poškodbe.

Naprave ne upravljajte nad višino bokov. Na ta način se lahko izognete nehotnemu stiku z rezalnim orodjem ali rezilom in v nepričakovanih situacijah bolje nadzorujete napravo.

Pri obrezovanju podrasti in mladih dreves, ki so pod napetostjo, bodite pozorni na padajoče veje. Če napetost v lesu popusti, lahko grmovje ali mlado drevje zadane upravljavca in/ali povzroči, da naprava postane neobvladljiva.

Posebej previdni bodite pri rezanju podrastja in mladih dreves.

Tanek material se lahko ujame v rezilo in se odbije od vas ali vas spravi iz ravnotežja.

Vedno nadzorujte napravo in se ne dotikajte rezalne enote, rezalne niti ali rezil in drugih nevarnih vrtečih se delov, ko so še v gibanju. Tako preprečite poškodbe zaradi premikajočih se delov.

Napravo prevažajte le, ko je izklopljena, in jo držite stran od telesa.

Ravnanje z napravo v skladu z navodili zmanjšuje nevarnost nenamernega stika z vrtečo se rezalno enoto, nitjo ali rezilom.

Ko orodje prevažate ali shranjujete, vedno namestite varovalo rezila.

Pravilna uporaba naprave zmanjšuje nevarnost nenamernega stika z rezilom.

Za rezalno orodje, rezalne niti, rezalne glave in rezila uporabljajte samo rezervne dele, ki jih določijo proizvajalec. Nedopustni rezervni deli lahko povzročijo škodo in poškodbe.

Pred odstranjevanjem ostankov od košnje ali vzdrževanjem se prepričajte, da je glavno stikalo izklopljeno in da je akumulator odstranjen. Nenamerno aktiviranje naprave med odstranjevanjem ostankov od košnje ali med vzdrževanjem lahko povzroči zelo hude telesne poškodbe.

Povratni sunek – Vzroki in opozorila

Povratni sunek je nenadno nihanje naprave v stran, naprej ali nazaj. To se lahko zgodi, če se rezilo zatakne ali se na primer ujame v mlad poganjek ali štor. Povratni sunek je lahko dovolj močan, da potisne napravo in/ali upravljavca stran in povzroči, da izgubi nadzor nad napravo.

Z upoštevanjem naslednjih previdnostnih ukrepov se lahko izognete povratnemu sunku in z njim povezanim nevarnostmi.

Napravo trdno držite z obema rokama in bodite pripravljene, da z rokami absorbirate morebitni povratni sunek. Ostanite na levi strani naprave. Povratni sunek lahko poveča tveganje za poškodbe, ko se naprava nepričakovano premakne. Povratni sunek je mogoče nadzorovati z ustreznimi previdnostnimi ukrepi.

Če se rezilo zatakne ali želite prekiniti postopek rezanja, izklopite napravo in jo držite, dokler se rezilo popolnoma ne ustavi. Pri zataknjenem rezilu, nikoli ne poskušajte izvleči delujočega stroja iz materiala ali ga povleči nazaj. V nasprotnem primeru lahko pride do povratnega sunka. Ugotovite in odpravite vzrok zataknjenega rezila.

Ne uporabljajte topih ali poškodovanih rezil. Topa ali poškodovana rezila povečujejo tveganje, da se rezilo zatakne ali povzroči povratni sunek.

Bodi pozorni na neoviran pogled na obrežke. Povratni sunek je pogostejši, ko ne vidite natančno, kaj režete.

Izklopite napravo, če se vam med delom približa druga oseba. V primeru povratnega sunka obstaja povečana nevarnost poškodb mimosidečih zaradi vrtečega se rezila.

#### DODATNA VARNOSTNA NAVODILA

Nikdar ne dopuščajte, da bi otroci, osebe z omejenimi telesnimi, senzoričnimi ali duševnimi sposobnostmi ali pomankljivimi izkušnjami in znanji ali osebe, ki se s temi navodili za uporabo niso seznanile, ta stroj uporabljale. Lokalni predpisi lahko starost uporabnika omejujejo.

Prezračevalne odprtine naj bodo vedno proste in čiste.

Rezalno orodje naj bo vedno ostro in čisto. Pravilno vzdrževana rezalna orodja z ostrimi rezili se redkeje zataknejo in jih je lažje nadzorovati. Ponovno brušenje in vzdrževanje opreme rezalnega orodja sme opravljati le pooblašteni servisni center. Neenakomerno brušenje rezil lahko povzroči neenakomerno gibanje rezalne glave in poveča nevarnost nesreč za upravljavca.

Za nastavek orodja ne uporabljajte podaljška. Zaradi podaljška je napravo težko upravljati in lahko pride do poškodb.

Z ramenskim pasom si lahko olajšate delo in bolje nadzorujete napravo.

Ne nosite več ramenskih pasov hkrati. Če uporabljate ramenski pas, se prepričajte, da noben drug kos oblačila ne ovira odpiranja in odstranjevanja pasu.

Naprave ne uporabljajte v bližini gorečih ali kadečih se predmetov, kot so cigarete, vžgalice ali vroč pepel.

Da bi zmanjšali tveganje za raketov zaradi hlapov ali prahu, naprave ne uporabljajte v bližini strupenih, rakotvornih ali drugih nevarnih snovi. Med njimi so azbest, arzen, barij, berilij, svinec, pesticidi in drugi zdravju škodljivi materiali.

Okoli okrasnih rastlin in drugih ovir delajte previdno. Rezalni pribor lahko razreže/poškoduje številne materiale.

Naprave ne uporabljajte brez zaščitnega pokrova. Zaščitni pokrov mora biti med delovanjem vedno nameščen. Uporaba naprave brez zaščitnega pokrova lahko povzroči hude poškodbe.

Naprave ne uporabljajte brez sprednjega ročaja in plošče na bokih. Sprednji ročaj mora biti med delovanjem vedno nameščen.

Naprave ne uporabljajte kot obrezovalnika robov trate. Naprave ne držite pravokotno na tla. Glava motorne kose naj bo vzporedna s tlemi. V nasprotnem primeru pokrov ne bo ščitil pred izvrženimi obrežki.

Bodite pripravljene na nepričakovane premike v primeru stika s trdimi predmeti. Izguba nadzora nad napravo lahko povzroči hude poškodbe.

Odpadni material se lahko odbije od trdih površin, kot so zidovi, drevesa ali kamniti bloki, in povzroči poškodbe. Če je mogoče, na ozkih območjih delajte ročno.

Pred vsako uporabo očistite delovno območje. Odstranite vse predmete, kot so kabel, luči, žice ali vrvice, ki lahko odletijo in se lahko zapletejo v rezilni napravi.

Pazite, da lahko material odleti, zaradi česar morajo okrog stoječe osebe, otroci in hišne živali upoštevati najmanjšo razdaljo 15 m do delovnega območja.

Ne uporabljajte v mraku. Uporabnik mora dobro videti območje dela, da lahko prepozna morebitna tveganja.

Pred vsako uporabo izdelek preglejte. Preverite, ali so kateri koli deli zrahljani in jih privijte. Prepričajte se, da so vsa varovala in ročaji pravilno in trdno pritrjeni. Pred uporabo zamenjajte poškodovane dele.

Naprave nikakor ne spreminjajte.

Otroci ali neusposobljene osebe te naprave ne smejo uporabljati.

Pri uporabi te naprave nosite popolno zaščito za oči in sluh. Pri delih v območjih, kjer obstaja nevarnost padajočih delov, je treba nositi zaščito za glavo.

Dolge lase si spnite nad rameni in tako preprečite njihovo ujetje v premikajoče se dele.

Naprave ne uporabljajte, ko ste utrujeni, bolni ali pod vplivom alkohola, drog ali zdravil.

Pazite na ravnotežje in ne pretiravajte. Nesiahajte priliš daleko. Če segate preko dosega, lahko izgubite ravnotežje ali povečate tveganje za poškodbe.

Pred zagonom naprave se prepričajte, da rezilni noži ne morejo priti z ničemer v stik.

Rezila so zelo ostra. Pri rokanju in z rezalnim orodjem nosite nedrseče in trepne zaščitne rokavice. Nikoli se ne dotikajte rezil, ko je v napravi akumulator. Enako velja za vzdrževalna dela.

**A** OPOZORILO! Če vam naprava pade na tla, nanjo pade predmet ali se začne neobičajno tresti, jo takoj izključite in preglejte, ali je poškodovana oz. ugotovite vzrok tresenja. Vsakršno poškodbo mora ustrezno popraviti ali zamenjati pooblaščen servisni center.

Pred vsemi deli na stroji odstranite izmenljivi akumulator.

Izbrabljen izmenljiv akumulatorjev ne mečite v ogenj ali v gospodinjske odpadke. Milwaukee nudi okolju prijazno odlaganje starih izmenljivih akumulatorjev; prosimo povprašajte vašega strokovnega trgovca.

Izmenljivih akumulatorjev ne hranite skupaj s kovinskimi predmeti (nevarnost kratkega stika).

Izmenljive akumulatorje sistema M18 polnite samo s polnilnimi aparati sistema M18. Ne polnite nobenih akumulatorjev iz drugih sistemov.

Pod ekstremno obremenitvijo ali ob ekstremni temperaturi iz poškodovanega izmenljivega akumulatorja lahko izteka akumulatorska tekočina. Po stiku z

akumulatorsko tekočino prizadeto mesto takoj izperite z vodo in milom. Po stiku z očmi takoj najmanj 10 minut dolgo temeljito izpirajte in nemudoma obiščite zdravnika.

**Opozorilo!** V izogib, s kratkim stikom povzročene nevarnosti požara, poškodb ali okvar na proizvodu, orodja, izmenljivega akumulatorja ali polnilne naprave ne potaplajte v tekočine in poskrbite, da ne bo prihajalo do vdora tekočin v naprave in akumulatorje. Korozivne ali prevodne tekočine, kot so slana voda, določene kemikalije in belila ali proizvodi, ki le ta vsebujejo, lahko povzročijo kratek stik.

#### UPORABA V SKLADU Z NAMEMBNOSTJO

Ta nastavek je namenjen odstranjevanju majhnih grmovnic in grmičevja, obrezovanju mladih poganjkov, obrezovanju trate, redčenju, odstranjevanju plevela, košnji visoke trave in odstranjevanju kopriv na vrtovih in zemljiščih.

Tega izdelka ne uporabljajte na noben drug način, kot je navedeno za namensko uporabo.

#### PREOSTALA TVEGANJA

Celo pri pravilni uporabi proizvoda preostalih nevarnosti ni mogoče popolnoma izključiti. Pri uporabi lahko nastopijo sledeča tveganja, zaradi česar mora upravljalec upoštevati naslednje:

- Vsled vibracij povzročene poškodbe. Napravo držite za temu namenu predvidene ročaje in omejite čas dela in izpostavljenosti.
- Obrementev s hrupom lahko privede do poškodb sluha. Nosite zaščitno sluh in omejite dovo izpostavljenosti.
- Vsled delcev nečistoč povzročene poškodbe oči. Nosite zmeraj zaščitna očala, močne dolge hlače, rokavice in močno obutev.
- Vdihavanje nevarnih prahov.

#### NAPOTKI ZA LITIJ-IONSKE AKUMULATORJE

##### Uporaba litij-ionskih akumulatorjev

Daljši čas neuporabljane izmenljive akumulatorje pred uporabo dopolnite.

Temperatura nad 50°C zmanjšuje zmogljivost izmenljivih akumulatorjev. Daljšemu segrevanju zaradi sonca ali ogrevanja se izogibajte.

Pazite, da ostanje priključni kontakti na polnilnem aparatu in izmenljivem akumulatorju čisti.

za optimalno življenjsko dobo je potrebno akumulatorje po uporabi do konca napolniti.

Za čim daljšo življenjsko dobo naj se akumulatorji po napolnitvi vzamejo ven iz naprave za polnjenje.

Pri skladiščenju akumulatorjev dalj kot 30 dni:

Akumulator skladiščiti pri 27°C in na suhem.

Akumulator skladiščiti pri 30%-50% stanja polnjenja.

Akumulator spet napolniti vsakih 6 mesecev.

##### Preobremenitvena zaščita litij-ionskih akumulatorjev

V primeru preobremenitve akumulatorja zaradi visoke porabe toka, npr. ekstremno visokih vrtilnih momentov, nenadne zaustavitve ali kratkega stika, električno orodje 5 sekund vibrira, prikazovalnik polnjenja utripa, električno orodje pa se samodejno izklopi.

Za ponoven vklop izpusite pritisno stikalo in nato znova vklopite.

Pod ekstremnimi obremenitvami se akumulator premočno segreva. V tem primeru utripajo vse lučke prikazovalnika polnjenja dokler se akumulator ne ohladi. Za tem, ko prikazovalnik polnjenja ugasne lahko z delom nadaljujemo.

##### Transport litij-ionskih akumulatorjev

Litij-ionski akumulatorji so podvrženi zakonskim določbam transporta nevarnih snovi.

Transport teh akumulatorjev se mora izvajati upoštevajoč lokalne, nacionalne in mednarodne predpise in določbe.

- Potrošniki lahko te akumulatorje še nadalje transportirajo po cesti.
- Komerčni transport litij-ionskih akumulatorjev s strani špediterskih podjetij je podvržen določbam transporta nevarnih snovi. Priprava odpreme in transporta se lahko vrši izključno s strani ustrezno izšolanih oseb. Celoten proces je potrebno strokovno spremljati.

Pri transportu akumulatorjev je potrebno upoštevati sledeče točke:

- V izogib kratkim stikom zagotovite, da bodo kontakti zaščiteni in izolirani.
- Bodite pozorni na to, da paket akumulatorja v notranjosti embalaže ne bo mogel zdrsni.
- Poškodovanih ali iztekajočih akumulatorjev ni dovoljeno transportirati.

Za nadaljnja navodila se obrnite na vaše špeditersko podjetje.

#### DELOVANJE

Napravo pod kotom usmerite stran od telesa in med rezalno glavo in telesom ohranite razdaljo vsaj 30 cm. Napravo držite tik na tlemi in rezalno glavo zasukajte sem ter tja.

**OPOMBA:** Motorna kosa doseže najboljše rezultate, če jo vodite po tleh v nasprotni smeri od pušic na zaščitnem pokrovu.

**OPOZORILO!** Naprave ne uporabljajte kot obrezovalnika robov trate. Naprave ne držite pravokotno na tla. Glava motorne kose naj bo vzporedna s tlemi. V nasprotnem primeru pokrov ne bo ščitil pred izvrženimi obrezki.

#### Material obdelovanca

Gosta trava, grmičevje, plevel, drevesa majhnega premera in mladi poganjki.

#### Napotki za dobre rezultate prerezovanja

Visoko travo kosite v več prehodih, da se naprava ne blokira.

Izogibajte se okrasnemu grmičevju, grmom in rastlinam. Držite zadostno razdaljo do obrob, stebrov za ograjo in podobnega, saj jih lahko prerezovalnik poškoduje.

#### PREVAZANJE IN SKLADIŠČENJE

Napravo ob menjavi lokacije vedno izklopite. Ob nošenju naprave prsta ne držite na sprožilcu. Nenameren vklop lahko povzroči hude poškodbe.

Pred shranjevanjem ali transportom odstranite akumulator in ga pustite, da se ohladi in pritrđite varovalo rezila.

Napravo nosite za sprednji ročaj, da preprečite nenameren vklop. Pravilno ravnanje z napravo zmanjša tveganje telesnih poškodb.

Pri transportiranju napravo zavaruje tako, da se ne bo premikala ali padla, in tako preprečite poškodbe oseb ali naprave.

Očistite vse tuje z izdelka. Shranite jo na suhem in dobro prezračnem mestu, ki ni na dosegu otrok. Za dodatno varnost baterijo shranite ločeno od izdelka. Hranite proč od jedkih sredstev, kot so kemikalije za vrtnarjenje in soli za odmrzovanje. Ne shranjujte na prostem.

Ne potaplajte v vodo ali pršite z vrtno cevjo. Ne čistite z visokotlačnim čistilnikom. Če voda zaide v električno napravo, se poveča tveganje električnega udara. Napravo shranjujte v notranjem prostoru.

Električne naprave ne skladiščite v bližini gnojil ali kemikalij.

#### VZDRŽEVANJE

Pred shranjevanjem motorno koso očistite in jo pregledajte.

Uporabljajte samo Milwaukee pribor in Milwaukee nadomestne dele. Poskrbite, da sestavne dele, katerih zamenjava ni opisana, zamenjajo v Milwaukee servisni službi (upoštevajte brošuro Garancija aslovi servisnih služb).

Po potrebi je mogoče pri vašem servisnem mestu ali neposredno pri Techtronic Industries GmbH, Max-Eyth-Straße 10, 71364 Winnenden, Germany, naročiti eksplozijsko risbo naprave ob navedbi tipa stroja in na tablici navedene šestmestne številke.

#### SIMBOLI

	Prosimo, da pred uporabo pozorno preberete to navodilo za uporabo.
	POZOR! OPOZORILO! NEVARNOST!
	Pred vsemi deli na stroji odstranite izmenljivi akumulator.

	Pri delu s strojem vedno nosite zaščitna očala.
	Nosite zaščito za sluh!
	Nositi zaščitne rokavice
	Nosite zaščitno čelado. Nosite zaščito za varovanje sluha. Nosite zaščitna očala.
	Nosite zaščitne rokavice!
	Nosite dolge hlače.
	Napravo vedno držite z obema rokama.
	Osebe, ki stojijo poleg, morajo med uporabo upoštevati najm. razdaljo 15 m.
	Prepričajte se, da material, ki je izvržen ali pade, ne more zadeti oseb v okolici.
	Bodite pripravljeni na povratni sunek.
	Z rokami in nogami se ne približujte rezilu.
	OPOZORILO: Pred vzdrževalnimi deli akumulator odstranite.
	Naprave ne uporabljajte z žago ali obrezovalnikom robov trate.
	Stroja ne izpostavljajte dežju.
	Tukaj namestite ročaj.
	Oprema – ni vsebovana v obsegu dobave, priporočeno dopolnilo iz programa opreme.

	Odpadnih baterij, odpadne električne in elektronske opreme ne odstranjujte kot nesortirani komunalni odpadki. Odpadne baterije ter odpadno električno in elektronsko opremo je treba zbirati ločeno. Odpadne baterije, odpadne akumulatorje in svetlobne vire je treba odstraniti iz opreme. Za nasvet glede recikliranja in zbirnih mest se obrnite na lokalno oblast ali trgovca. V skladu z lokalnimi predpisi so lahko trgovci na drobno obvezani, da morajo brezplačno vzeti nazaj odpadne baterije ter odpadno električno in elektronsko opremo. Vaš prispevek k ponovni uporabi in recikliranju odpadnih baterij ter odpadne električne in elektronske opreme pomaga pri zmanjševanju povpraševanja po surovinah. Odpadne baterije, še posebej tiste, ki vsebujejo litij, ter odpadna električna in elektronska oprema vsebujejo dragocene materiale, primerne za recikliranje, ki imajo lahko, če niso odstranjeni na okolju prijazen način, škodljive posledice za okolje in zdravje ljudi. Z odpadne opreme izbršite osebne podatke, če obstajajo.
	Število vrtljajev v prostem teku
	Napetost
	Enosmerni tok
	Evropski znak skladnosti
	Britanska oznaka o skladnosti
	Ukrajinska oznaka za združljivost
	Evrazijski znak skladnosti

<b>TEHNIČKI PODACI</b>	<b>M18 FOPH-BCA</b>
Vrsta izvedbe	Rezač bez akumulatora
Broj proizvodnje	4914 98 02 XXXXXX
Napon baterije	18 V ---
Broj okretaja praznog hoda, nizak broj okretaja	0-4600 min <sup>-1</sup>
Broj okretaja praznog hoda, srednji broj okretaja	0-5400 min <sup>-1</sup>
Broj okretaja praznog hoda, visoki broj okretaja	0-6200 min <sup>-1</sup>
Promjer noža za rezanje	230 mm
Težina po EPTA-proceduri 01/2014 (2.0 Ah ... 12.0 Ah)	4,76 ... 5,82 kg
Težina bez sa baterijom	4,33 kg
Težina baterije (M18B2 ... M18HB12)	0,43 kg ... 1,49 kg
Preporučena temperatura okoline kod rada	-18...+50 °C
Preporučeni tipovi akumulatora	M18B...; M18HB...; M18FB...
Preporučeni punjači	M12-18...; M1418...; M18...

#### Informacije o buci:

Mjerne vrijednosti utvrđene odgovarajuće EN 62841.

A-ocijenjeni nivo buke aparata iznosi tipično:

Nivo pritiska zvuka / Nesigurnost K

Nivo učinka zvuka / Nesigurnost K

#### Nositi zaštitu sluha!

**Informacije o vibracijama:** Ukupne vrijednosti vibracije (Vektor suma tri smjera) su odmjerene odgovarajuće EN 62841.

Vrijednost emisije vibracije a<sub>h</sub> / Nesigurnost K

Vibracija na prednjem dršku

Vibracija na stražnjem dršku

81,3 dB(A) / 3 dB(A)

91,1 dB(A) / 3 dB(A)

3,19 m/s<sup>2</sup> / 1,5 m/s<sup>2</sup>

2,35 m/s<sup>2</sup> / 1,5 m/s<sup>2</sup>

Tehnički podaci i dozvole od priključnih naprava za primjenu na raznim pogonskim jedinicama vidi molimo u pogonskim uputama primijenjene priključne naprave.

### ⚠ UPOZORENIE!

Razine emisije vibracija i buke navedena u ovom informacijskom listu izmjerene su u skladu sa standardiziranim ispitom koji propisuje EN 62841 i mogu se upotrebljavati za međusobnu usporedbu alata. Također se mogu upotrebljavati za prethodnu procjenu izloženosti.

Navedene razine emisija vibracija i buke predstavljaju glavnu svrhu primjene alata. Međutim, ako se alat upotrebljava u druge svrhe, s drugim priborom ili se ne održava dovoljno, emisije vibracija i buke mogu biti drukčije. To može značajno povećati razinu izloženosti tijekom cjelokupna razdoblja rada.

Procjena razine izloženosti vibracijama i buci također bi u obzir trebala uzeti razdoblja tijekom kojih je alat isključen ili kada je uključen, no njime se ne obavlja nikakav rad. Time se značajno može smanjiti razina izloženosti tijekom cjelokupna razdoblja rada.

Utvrđite dodatne sigurnosne mjere kako biste zaštitili rukovatelja od ovih učinaka vibracija i/ili buke, primjerice: održavanje alata i pribora, osiguravanje da ruke budu tople, organizacija obrazaca rada.

**⚠ UPOZORENIE! Treba pročitati sve napomene o sigurnosti, upute, prikaze i specifikacije za ovaj električni alat.** Propusti kod pridržavanja sljedećih uputa može uzrokovati strujni udar, požar i/ili teške ozljede. **Sačuvajte sve napomene o sigurnosti i upute za buduću primjenu.**

### SIGURNOSNE UPUTE ZA REZAČA BEZ AKUMULATORA

Uređaj ne koristiti po lošem vremenu, prije svega kada prijeti opasnost od udara грома. Time izbjegavate opasnost biti pogodeni gromom.

Područje uporabe naprave temeljito provjeriti u svezi divljih životinja. Divlje životinje bi strojem mogle biti povrijeđene.

Područje primjene brižljivo provjeriti i odstraniti kamenje, stupce, žice, kosti ili ostala strana tijela. Odbačena strana tijela mogu prouzročiti ozljede.

Rezni uređaj i rezni mehanizam prije korištenja kontrolirati u svezi oštećenja. Oštećeni dijelovi povećavaju rizik ozljeđivanja.

Poštvajte upute za promjenu dijelova pribora. Nepravilno stegnute sigurnosne matice ili vijci na nožu ga mogu oštetiti ili dovesti do olabavljenja ili popuštanja.

Nominalni broj okretaja noža mora biti namanje toliko visok kao i maksimalni broj okretaja koji ne naveden na napravi. Noževi koji se vrte brže od navedenog nominalnog broja okretaja se mogu slomiti i raspasti se.

Nosite zaštitne naočale, zaštitu sluha i zaštitne rukavice. Nošenje odgovarajuće zaštitne opreme smanjuje rizik ozljeđivanja sa unaokolo letećim malim dijelovima ili nehotičnim kontaktom sa rezačkom niti ili nožem.

Kod pogona naprave uvijek nositi zaštitne rukavice. Napravu ne poganjati bosonogo ili s otvorenim cipelama. Time izbjegavate ozljede

nogu kontaktom s rotirajućim rezačkim mehanizmom, rezačkom niti ili nožem.

Kod pogona stroja uvijek nositi duge hlače. Gola koža povećava rizik od ozljeđivanja odbačenim materijalom.

Unaokolo stojeće osobe za vrijeme korištenja odstraniti. Odbačeni dijelovi mogu prouzročiti teške ozljede.

Napravu prilikom korištenja uvijek voditi s obim rukama. Vođenje naprave obim rukama sprečava gubitak kontrole nad napravom.

Držite napravu uvijek na izoliranim površinama drške u slučaju, ako rezačke niti ili nož dođu u kontakt s vođenjem struje. Kod kontakta s nekim kablom pod naponom mogu i metalni dijelovi alata biti postavjeni pod napon i poslužioc doživjeti električni udar.

Obratite uvijek pažnju na stabilno stanjanje i poganjajte napravu samo onda, kada stojte na podu. Skliske ili nestabilne podloge mogu dovesti do gubitka ravnoteže ili kontrole nad alatom.

Uređaj ne koristiti na ekstremno kosim padinama. Time se može smanjiti gubitak kontrole, rizik klizanja i pada i izbjeći ozljeđivanja.

Kod rada na strmini paziti na sigurno stanjanje i uvijek raditi poprečno po strmini. Ne nikada raditi uzdužno prema nagibu strmine i uvijek biti ekstremno oprezan kod promjene smjera. Tako smanjujete gubitak kontrole, rizik od klizanja i pada i izbjegavate ozljede.

Za vrijeme pogona držite sve dijelove tijela udaljeno od rezačkog alata, rezačke niti ili noža. Uvjerite se prije starta naprave, da rezački alat, rezačka niti ili nož ništa ne dodiruju. Već i jedan kratak trenutak nepažnje za vrijeme pogona naprave može prouzročiti teške ozljede.

Napravu ne voditi iznad visine kukova. Time se izbjegava nenamjeran kontakt sa rezačkim alatom ili nožem a naprava se u neočekivanim situacijama može bolje kontrolirati.

Kod rezanja šiblja i mladih stabala, koji su napeti, paziti na odbacivanje grana. Ako se napestost u drvu oslobodi, mogu grmlje ili mlada stabla pogoditi poslužioca i/ili napravu dovesti u nekontrolirano stanje.

Budite posebno oprezni kod rezanja šiblja i mladih stabala. Ovaj tanki materijal bi se mogao zaplesti u nož i povratno udariti ili izbaciti Vas iz ravnoteže.

Održavajte uvijek kontrolu nad napravom i nemojte dodirivati rezački mehanizam, rezačku nit ili nož ili ostale opasne rotirajuće dijelove, sve dok se ovi nalaze u pokretu. Time smanjujete rizik od ozljeđivanja s rotirajućim dijelovima.

Napravu transportirati samo isključenu i kod toga udaljeno od tijela. Propisno ophođenje s napravom smanjuje rizik od nenamjernog kontakta s rotirajućim rezačkim mehanizmom, niti ili nožem.

Prilikom transporta ili skladištenja alata uvijek postaviti zaštitu za nož. Propisno ophođenje s napravom smanjuje rizik od nenamjernog kontakta s nožem.

Primijeniti samo od strane proizvođača navedene rezervne dijelove za rezačke mehanizme, rezačke niti i nož. Nedozvoljeni rezervni dijelovi mogu prouzročiti oštećenja i ozljede.

Prije odstranjivanja ostataka rezanja ili radova održavanja uvjeriti se da je glavna sklopka isključena i akumulator iskopčan. Nenamjerno aktiviranje naprave kod odstranjivanja ostataka rezanja ili kod radova održavanja mogu imati za posljedicu teške ozljede.

#### Povratni udar – Uzroci i upute upozorenja

Pod povratnim udarom se podrazumijeva naglo istupanje naprave na stranu, prema naprijed ili unazad. To se može desiti, kada nož blokira ili se primjerice zaplete u neku mladu mladicu ili na panj. Povratni udar može biti tako snažan, da bi se naprava i/ili poslužioc mogli odbaciti i Vi time gubite kontrolu nad napravom.

Sa slijedećim mjerama opreza se povratni udari a time i prireteće opasnosti mogu izbjeći.

**Držite napravu obim rukama dobro i čvrsto i pripremite se na to, da moguće povratne udare možete dočekati rukama. Zadržavajte se lijevo od naprave.** Neki povratni udar može povećati rizik ozljeđivanja, jer se naprava neočekivano pokreće. Prikladnim sigurnosnim mjerama ovaj se povratni udar može kontrolirati.

**Ako nož blokira ili ako postupak rezanja želite prekinuti, isključite napravu i držite ju čvrsto, sve dok se nož sasvim ne zaustavi. Nemojte nikada kod jednog blokiranog noža pokušavati napravu u radu vući iz materijala ili vući unazad. Inače može doći do jednog povratnog udara.** Istražite i otklonite uzrok blokiranja noža.

Ne koristiti nikakve tupe ili oštećene noževe. Tupi ili oštećeni noževi povećavaju rizik, da nož blokira ili se zamrsi i da dođe do povratnog udara.

Pazite na slobodan pogled na rezani materijal. Povratni udari se dešavaju češće, ako ne vidite točno što režete.

Napravu isključite, ako vam se za vrijeme rada približava neka druga osoba. Kod povratnog udara postoji za unaokolo stojeće osobe povećani rizik od ozljeđivanja rotirajućim nožem.

### ⚠ DODATNE SIGURNOSNE UPUTE

Nikada ne dozvoliti da djeca, osobe sa ograničenom tjelesnom, senzornom ili duševnom sposobnošću ili sa nedovoljnim iskustvom i znanjem ili osobe koje nisu upoznate sa ovom uputom za rad koriste ovaj stroj. Lokalni propisi mogu ograničiti starosnu dob poslužioca.

Ventilacijske otvore uvijek držati slobodnim i čistim.

Rezačke alate uvijek držati ostrima i čistima. Pravilno održavani rezački alati sa ostrvim ostricama manje blokiraju i mogu se bolje kontrolirati. Naknado brušenje i održavanje rezačkog alata bi trebalo uslijediti samo od strane jednog autoriziranog servisnog centra. Nejednoliko naknadno brušenje noža može dovesti do nepravilnih pokreta rezne glave i povećati rizik od nesreće za poslužioca.

Nemojte koristiti nikakav produžetak za umetak alata. Produžetak čini napravu teškom za kontroliranje i može dovesti do ozljeda.

Primijenite rameni pojas, kako bi rad olakšali i da bi zadržali bolju kontrolu nad napravom.

Nemojte nositi više pojaseva za ramena. Uvjerite se kod korištenja pojasa za rame, da nikakvi dijelovi odjeće ne ometaju otvaranje i skidanje pojasa za rame.

Napravu ne koristiti u blizini predmeta koji gore ili se dime, kao što su cigarete, žigice ili vrući pepeo.

Da bi se zdravstveni rizici kroz pare ili prašine minimirali, napravu ne koristiti u blizini toksičkih, karcinogenih ili ostalih opasnih roba. U to spadaju između ostaloga azbest, barijum, berilijum, olovo, pesticidi i drugi materijali opasni po zdravlje.

Radite oprezno oko ukrasnih biljaka i drugih zapreka. Rezački pribor može porezati/oštetiti mnoge materijale.

Napravu ne koristiti bez zaštitnog pokrpa. Zaštitni pokrov mora za vrijeme pogona uvijek biti montiran. Korištenje naprave bez zaštitnog pokrova može prouzročiti teške ozljede.

Napravu je koristiti bez prednje drške i bez ploče za kukove. Prednja drška mora za vrijeme pogona uvijek biti montirana.

Napravu ne koristiti kao rezač bridova. Napravu ne držati ukošeno pravokutno prema podlozi. Glavu trimera voditi paralelno prema podu. Inače pokrov ne štiti protiv odbačenog rezanog materijala.

Budite pripremljeni na neočekivane pokrete, ako dođe do dodira sa tvrdim predmetima. Gubitak kontrole nad napravom može voditi do teških ozljeda.

Odbačeni materijal može biti odbijen od tvrdih površina kao zidova ili kamenih blokova i prouzročiti ozljede. Na uskim područjima po mogućnosti raditi ručno.

Prije svakog korištenja očistite radno područje. Odstranite sve predmete kao kablove, svjetiljke, žice i gajtane koji mogu biti odbačeni ili koji mogu biti zahvaćeni reznim uređenjima.

Obratite pažnju na to, da materijal može biti odbačen, stoga moraju unaokolo stojeće osobe, djeca i kućne životinje držati najmanji razmak od 15 m od radnog područja.

Ne koristite pilu na lošem svjetlu. Rukovatelj mora moći dobro vidjeti područje rada, kako bi prepoznao moguće opasnosti.

Prije korištenja provjerite proizvod. Provjerite ima li i pritegnite sve labave dijelove. Osigurajte da su svi štitnici i ručke pravilno i čvrsto priključeni. Prije korištenja zamijenite sve oštećene dijelove.

Na napravi nemojte poduzimati nikakve promjene.

Djeca i nepodučene osobe ovu napravu ne smiju koristiti.

Kod rada ove naprave nosite kompletnu zaštitu za oči i sluh. Kod radova na područjima, na kojima postoji opasnost od padajućih dijelova, se mora nositi zaštitna glava.

Osigurajte dugu kosu na način da je iznad razine ramena kako biste spriječili zahvaćanje u pokretne dijelove.

Nemojte raditi s uređajem kada ste umorni, bolesni ili pod utjecajem alkohola, droge ili lijekova.

Zauzmite čvrst stav i ravnotežu. Ne sežite preko određene granice. Naginjanje preko ruba može dovesti do gubitka ravnoteže ili izlaganja opasnostima.

Uvjerite se prije starta naprave, da noževi za rezanje s ničime ne mogu doći u kontakt.

Noževi su vrlo oštri. Kod rukovanja sa rezačkim mehanizmom nosite nekizajuće, otporne zaštitne rukavice. Nemojte nikada dodirivati nož ako je u napravi umetnuta baterija. Isto valja i za radove održavanja.

**⚠ UPOZORENJE!** Ako je uređaj ispao, pretrop težak udar ili abnormalno vibrira, odmah zaustavite uređaj i provjerite na oštećenje ili identificirajte uzrok vibracija. Svaki oštećeni dio trebao bi pravilno popraviti ili zamijeniti ovlaštene servisni center.

Prije svih radova na stroju izvaditi bateriju za zamjenu.

Istrošene baterije za zamjenu ne bacati u vatru ili u kućno smeće. Milwaukee nudi mogućnost uklanjanja starih baterija odgovarajuće okolini. Milwaukee nudi mogućnost uklanjanja starih baterija odgovarajuće okolini; upitajte molimo Vašeg stručnog trgovca.

Baterije za zamjenu ne čuvati skupa sa metalnim predmetima (opasnost od kratkog spoja).

Baterije sistema M18 puniti samo sa uređajem za punjenje sistema M18. Ne puniti baterije iz drugih sistema.

Pod ekstremnim opterećenjem ili ekstremne temperature može iz oštećenih baterija iscuriti baterijska tekućina. Kod dodira sa baterijskom tekućinom odmah isprati sa vodom i sapunom. Kod kontakta sa očima odmah najmanje 10 minuta temeljno isprati i odmah potražiti liječnika.

**Upozorenje!** Zbog izbjegavanja opasnosti od požara jednim kratkim spojem, opasnosti od ozljeda ili oštećenja proizvoda, alat, izmjenjivi akumulator ili napravu za punjenje ne uronjavati u tekućine i pobrinite se za to, da u uređaje ili akumulator ne prodiru nikakve tekućine. Korozirajuće ili vodljive tekućine kao slana voda, određene kemikalije i sredstva za bijeljenje ili proizvodi koji sadrže sredstva bijeljenja, mogu prouzročiti kratak spoj.

#### PROPIISNA UPOTREBA

Ovaj nastavak je izrađen za otklanjanje malih grmova i šikara, obrezivanje mladih mladica, trimanje trave, prorijedjivanje, otklanjanje korova, šišanje visoke trave i otklanjanje koprive u vrtu i vrtovima u predgrađu.

Ova naprava se smije koristiti samo na propisani način, kao što je navedeno.

#### PREOSTALI RIZICI

Isto i kod propisne uporabe proizvoda se preostale opasnosti ne mogu potpuno isključiti. Kod uporabe mogu nastupiti sljedeći rizici, tako da poslužioc treba sljedeće uzeti u obzir:

- Vibracijama prouzročene ozljede. Uređaj držite na za to predviđenim drškama i ograničite radno vrijeme i vrijeme ekspozicije.
- Opterećenje bukom može dovesti do oštećenja sluha. Nosite zaštitu sluha i ograničite trajanje ekspozicije.
- Česticama prijavštine prouzročene ozljede očiju. Nosite uvijek zaštitne naočale, zatvorene duge hlače, rukavice i zatvorene cipele.
- Udisanje otrovnih prašina.

#### UPUTE ZA LI-ION-AKUMULATORE

##### Korištenje Li-Ion-akumulatore

Rezervne akumulatore koji se duže vremena ne koriste, prije upotrebe nadopuniti.

Temperatura od preko 50°C smanjuje snagu rezervnih akumulatore. Duže zagrijavanje suncem ili grijanjem izbjegavati.

Priključne kontakte na uređaju za punjenje i baterijama držati čistima.

Za optimalni vijek trajanja se akumulatori poslije upotrebe moraju sasvim napuniti.

Za što moguće duži vijek trajanja akumulatori se nakon punjenja moraju odstraniti iz punjača.

Kod skladištenja akumulatore duže od 30 dana:

- Akumulator skladištiti na suhom kod ca. 27°C.
- Akumulator skladištiti kod ca. 30%-50% stanja punjenja.
- Akumulator ponovno napuniti svakih 6 mjeseci.

##### Zaštita od preopterećenja akumulatore kod Li-Ion-akumulatore

Kod preopterećenja akumulatore kroz vrlo visoku potrošnju struje, npr. ekstremno visoki zakretni momenti, električni alat vibrira za vrijeme od 5 sekundi, pokazivač punjenja treperi i električni alat se samostalno isključuje. Za ponovno uključivanje ispuštiti okidač sklopke i zatim ponovno uključiti. Pod ekstremnim opterećenjima se akumulator prejak zagrije. U tome slučaju trepere sve lampice pokazivača punjenja, sve dok se akumulator ne ohladi. Poslije gašenja pokazivača punjenja se može nastaviti sa radom.

##### Transport Li-Ion-akumulatore

Litijske-ionske baterije spadaju pod zakonske odredbe u svezi transporta opasne robe.

Prijevoz ovih baterija mora uslijediti uz poštivanje lokalnih, nacionalnih i internacionalnih propisa i odredaba.

- Korisnici mogu bez ustručavanja ove baterije transportirati po cestama.
- Komercijalni transport litijsko-ionskih baterija od strane transportnih poduzeća spada pod odredbe o transportu opasne robe. Otpremničke pripreme i transport smiju izvoditi isključivo odgovarajuće školovane osobe. Kompletni proces se mora pratiti na stručan način.

Kod transporta baterija se moraju poštivati sljedeće točke:

- Uvjerite se da su kontakti zaštićeni i izolirani kako bi se izbjegli kratki spojevi.
- Pazite na to, da blok baterija unutar pakiranja ne može proklizavati.
- Oštećene ili iscurjele baterije se ne smiju transportirati.

U svezi ostalih uputa obratite se vašem prijevoznom poduzeću.

#### POSUŽIVANJE

Napravu vodite ukošeno dalje od tijela i održavajte razmak od najmanje 30 cm između rezačke glave i tijela. Napravu voditi tik uz pod a rezačku glavu njihovih tamo amo.

**UPUTA:** Trimer postiže najbolje rezultate, kada se on vodi u protivnom smjeru strelice na zaštitnom pokrovu iznad poda.

**UPOZORENJE!** Napravu ne koristiti kao rezač bridova. Napravu ne držati ukošeno pravokutno prema podlozi. Glavu trimera voditi paralelno prema podu. Inače pokrov ne štiti protiv izbačenog rezanog materijala.

#### Rezani materijal

Gusta trava, šikarje, korov, stabla s malim promjerom i mlade mladice.

#### Savjeti za dobre rezultate trimera

Dugu travu šišati u više postupaka, kako naprava ne bi blokirala.

Ukrasne šikare, grmlje i zasađenja zemljišta izbjegavati. Održavati dovoljno razmaka od ograđivanja, stupova ograda i sl., jer bi se ovi mogli oštetiti trimerom.

#### TRANSPORT I SKLADIŠTENJE

Aparat kod promjene mjesta uvijek isključiti. Kod nošenja aparata prste držati udaljeno od okidača. Nehotično uključivanje može prouzročiti teške ozljede.

Prije uskladištenja ili transporta izvaditi baterije i ostaviti da se ohlade i postaviti zaštitu za nož.

Aparat nositi na prednjim drškama kako bi se izbjeglo nehotično uključivanje. Pravilno ophođenje s aparatom smanjuje rizik od ozljeđivanja.

Za prijevoz, osigurajte uređaj protiv pomicanja ili pada kako biste spriječili povrede osoba ili oštećenja na uređaju.

Očistite svaki strani materijal s uređaja. Skladištite ga na suhom i dobro ventiliranom mjestu koje nije pristupačno djeci. Za dodatnu sigurnost, spremite bateriju odvojeno od proizvoda. Nemojte ju ostavljati u blizini korozivnih agenasa kao ni vrtnih kemijskih proizvoda i soli za odmrzavanje. Ne ostavljajte na otvorenom.

Ne uronjavati u vodu i ne štrcati gumenom cijevi za zalijevanje vrta. Ne čisti visokotlačnim čistačem. Ukoliko voda prodrije u električni aparat, povećava se rizik od strujnog udara. Aparat skladištiti u jednoj unutarnjoj prostoriji.

Električni aparat ne skladištiti u blizini sredstva za gnojenje ili kemikalija.

#### ODRŽAVANJE

Trimer prije skladištenja očistiti i održavati.

Primijeniti samo Milwaukee opremu i Milwaukee rezervne dijelove. Sastavne dijelove, čija zamjena nije opisana, dati zamijeniti kod jedne od Milwaukee servisnih službi (poštivati brošuru Garancija/Adrese servisa).

Po potrebi se crtež pojedinih dijelova aparata uz navođenje podatka o tipu stroja i šestznamenastog broja na pločici snage može zatražiti kod vašeg servisa ili direktno kod Techtronic Industries GmbH, Max-Eyth-Straße 10, 71364 Winnenden, Njemačka.

#### SIMBOLI

	Pročitajte molimo pažljivo uputu za korištenje prije puštanja u pogon.
	PAŽNJA! UPOZORENJE! OPASNOST!
	Prije svih radova na stroju izvaditi bateriju za zamjenu.

	Kod radova na stroju uvijek nositi zaštitne naočale.
	Nositi zaštitu sluha!
	Nositi zaštitne rukavice!
	Nositi zaštitni šlem. Nositi zaštitu sluha. Nositi zaštitne naočale.
	Nositi sigurnosne cipele!
	Nositi duge hlače.
	Napravu voditi uvijek sa obim rukama.
	Unaokolo stojeće osobe moraju za vrijeme uporabe održavati najmanji razmak od 15 m.
	Uvjeriti se da unaokolo stojeće osobe ne budu pogođene izbačenim ili padajućim materijalima.
	Biti pripreman na povratni udar.
	Ruke i noge držati udaljeno od noževa.
	POZOR: Kod radova održavanja izvaditi bateriju.
	Ne koristiti s pilom ili rezačem bridova.
	Stroj ne izlagati kiši.
	Dršku ovdje montirati.
	Oprema - u opsegu isporuke nije sadržana, preporučena dopuna iz promgrama opreme.

	Stare baterije, električni i elektronički uređaji se ne smiju zbrinjavati skupa sa kućnim smećem. Stare baterije, električni i elektronički uređaji se moraju odvojeno skupljati i zbrinuti. Prije zbrinjavanja odstranite stare baterije, stare akumulatore i rasvjetna sredstva iz uređaja. Raspitajte se kod mjesnih vlasti ili kod Vašeg stručnog trgovca o mjestima recikliranja i mjestima skupljanja. Zavisno o mjesnim odredbama stručni trgovci mogu biti obvezatni, stare baterije, električne i elektroničke stare uređaje besplatno uzeti nazad. Doprinesite kroz ponovnu primjenu i recikliranje Vaših starih baterija, električnih i elektronskih uređajatom, da se potreba za sirovinama smanji. Stare baterije (prije svega litij-ionske baterije, električne i elektronske stare uređaje sadrže dragocjene, ponovno upotrebne materijale, koje bi kod zbrinjavanja protivno očuvanju okoline mogli imati negativne posljedice za okolišu i Vaše zdravlje. Prije zbrinjavanja izbrisite postojeće podatke koji se odnose na osobe, koji se po mogućnosti nalaze na Vašem starom uređaju.
	Broj okretna praznog hoda
	Napon
	Istosmjerna struja
	Europski znak konformnosti
	Britanski znak suglasnosti
	Ukrajinski znak suglasnosti
	Euroazijski znak konformnosti

TEHNISKIE DATI	M18 FOPH-BCA
Konstrukcija	Akumulatora krūmgriezis
Izlaides numurs	4914 98 02 XXXXXX
Baterijas spriegums	18 V ---
Apgriezienu skaits tukšgaitā, zems apgriezienu skaits	0-4600 min <sup>-1</sup>
Apgriezienu skaits tukšgaitā, vdējs apgriezienu skaits	0-5400 min <sup>-1</sup>
Apgriezienu skaits tukšgaitā, augsts apgriezienu skaits	0-6200 min <sup>-1</sup>
Asmens diametrs	230 mm
Svars atbilstoši EPTA -Procedure 01/2014 (2.0 Ah ... 12.0 Ah)	4,76 ... 5,82 kg
Svars bez ar akumulatoru bateriju	4,33 kg
Akumulatora svars (M18B2 ... M18HB12)	0,43 kg ... 1,49 kg
Leteicamā vides temperatūra darba laikā	-18...+50 °C
Leteicamie akumulatoru tipi	M18B...; M18HB...; M18FB...
Leteicamās uzlādes ierīces	M12-18...; M1418...; M18...

**Trokšņu informācija:**

Vērtības, kas noteiktas saskaņā ar EN 62841.

A novērtētās aparatūras skaņas līmenis ir:

Trokšņa spiediena līmenis / Nedrošība K

Trokšņa jaudas līmenis / Nedrošība K

**Nēsāt trokšņa slāpētāju!**

**Vibrāciju informācija:** Svārstību kopējā vērtība (Trīs virzienu vektoru summa) tiek noteikta atbilstoši EN 62841.

Svārstību emisijas vērtība a<sub>w</sub> / Nedrošība K

Vibrācija pie priekšējā roktura

Vibrācija pie aizmugurējā roktura

3,19 m/s<sup>2</sup> / 1,5 m/s<sup>2</sup>

2,35 m/s<sup>2</sup> / 1,5 m/s<sup>2</sup>

Tehniskos datus un apstiprinājumu papildu aprīkojuma pielietojumam dažādās spēkiekārtās skatīt izmantotā papildu aprīkojuma lietošanas pamācībā.

### ⚠️ UZMANĪBU!

Vibrācijas un trokšņa emisijas līmenis šajā informācijas lapā ir izmērīts saskaņā ar EN 62841 standarta testa metodi un var tikt izmantots, lai salīdzinātu vienu ierīci ar otru. Tās var tikt izmantotas ietekmes sākotnējai izvērtēšanai.

Norādītais vibrācijas un trokšņa emisijas līmenis attēlo ierīces galveno izmantošanas veidus. Tomēr, ja ierīce tiek izmantota citiem mērķiem, ar citu papildaprīkojumu vai nepareizi apkalpota, vibrācijas un trokšņa emisija var atšķirties. Tas var ievērojami paaugstināt ietekmes līmeni visā darba laikā.

Novērtējot vibrācijas un trokšņa ietekmes līmeni, vajadzētu ņemt vērā arī laiku, kad ierīce ir izslēgta vai ieslēgta, taču netiek lietota. Tas var ievērojami samazināt ietekmes līmeni visā darba laikā.

Lai aizsargātu operatoru no vibrācijas un/vai trokšņa, veiciet papildu drošības pasākumus, piemēram, veiciet apkopi ierīcei un papildaprīkojumam, uzturiet rokas siltas, organizējiet darba grafiku.

**⚠️ BRĪDINĀJUMS** Izlasiet visus šim elektroinstrumentam pievienotās drošības brīdinājumus, instrukcijas, ilustrācijas un specifikācijas.

Nespēja ievērot visas zemāk uzskaitītās instrukcijas var novest pie elektrošoka, ugunsgrēka un/vai smagiem savainojumiem.

**Pēc izlasīšanas uzglabājiet šos noteikumus turpmākai izmantošanai.**

#### DRŌSĪBAS NORĀDES DARBAM AR AKUMULATORA KRŪMGRIEZI

Neizmantojiet ierīci sliktos laika apstākļos, it īpaši, ja pastāv zibens spēriena draudi. Tādējādi jūs samazināt risku saņemt zibens spērienu.

Pirms ierīces lietošanas rūpīgi pārbaudiet, vai darba zonā nav savvaļas dzīvnieku. Ierīce var savainot savvaļas dzīvniekus.

Lietošanas zonu pārbaudiet rūpīgi un aizvāciet akmeņus, kātus, stieples, kaulus un citus svešķermeņus. Nometi svešķermeņi var izraisīt smagus savainojumus.

Pirms lietošanas pārbaudiet, vai griešanas ierīce un griezējdaļa nav bojāti. Bojātas daļas palielina traumu risku.

Ievērojiet norādes par piederumu nomaīņu. Nepareizi pievilkti asmens drošības uzgriežņi vai skrūves var radīt bojājumus vai izraisīt asmens atvienošanos.

Asmens nominālajam apgriezienu skaitam jābūt vismaz tikpat lielam kā uz ierīces norādītajam maksimālajam apgriezienu skaitam. Asmeņi, kas griežas ātrāk par norādīto nominālo apgriezienu skaitu, var salūzt un sadalīties.

Lietojiet aizsargbrilles, ausu aizsardzības līdzekļus un aizsargcimdus. Piemērotu aizsardzības līdzekļu lietošana samazina savainojumu risku, ko var radīt lidojošas sīkas daļas vai nejausa saskare ar griešanas auklu vai asmeni.

**vai asmens nekam nepieskaras.** Pavisam īss nevēribas mirklis ierīces darbības laikā jau var izraisīt smagus savainojumus.

Neceliet ierīci ieslēgtā veidā vīrs gurnu augstuma. Tādā veidā varat izvairīties no nejausas saskares ar griezējinstrumentu vai asmeni un labāk kontrolēt ierīci neparedzētās situācijās.

**Griezīt krūmus vai jaunus kokus, kas ir nospriegoti, uzmanieties, lai zari neatsītas atpakaļ.** Ja spriegojums kokā atbrīvojas, krūmi vai jauni koki var atsīties pret lietotāju un/vai izraisīt iekārtas nekontrolētu kustību.

**Esiet īpaši uzmanīgi, griezot krūmus un jaunus kokus.** Plānais materiāls var iesprūst asmeni un atsīties pret jums vai izsist jūs no līdzsvara.

**Vienmēr kontrolējiet ierīci un nepieskarieties griezējdaļai, griešanas auklai vai asmenim un citām bīstamām rotējošām daļām, kamēr tās ir kustībā.** Tas samazinās rotējošo daļu radīto savainojumu risku.

**Ierīci drīkst transportēt tikai izslēgtā veidā, turot to projām no ķermeņa.** Pareiza ierīces lietošana samazina nejausas saskares risku ar rotējošo griezējdaļu, auklu vai asmeni.

**Transportējot vai novietojot instrumentu uzglabāšanai, vienmēr lietojiet asmens aizsargu.** Uzmanīga rīcība ar ierīci samazina risku nejausī saskartes ar asmeni.

**Izmantojiet tikai ražotāja norādītās rezerves daļas griezējdaļai, griešanas auklām, griešanas galviņām un asmeņiem.** Nepiemērotas rezerves daļas var izraisīt bojājumus un savainojumus.

**Pirms pļaušanas atlikumu noņemšanas vai apkopes darbu veikšanas pārliecinieties, ka galvenais slēdzis ir izslēgts un akumulators ir atvienots.** Nejausa ierīces aktivizēšana, ņemot pļaušanas atlikumus vai veicot uzturēšanas darbus, var izraisīt smagus savainojumus.

**Atsitiens – cēloņi un brīdinājuma norādes**

Atsitiens ir pēkšņa ierīces pagriešanās uz sāniem, priekšu vai aizmuguri. Tas var notikt, ja asmens iestrēgst vai iesprūst, piemēram, jaunā dzinumā vai koka celmā. Atsitiens var būt tik spēcīgs, ka ierīce un/vai operators tiek nogrūsts un tiek zaudēta kontrole pār ierīci.

Veicot tālāk norādītos piesardzības pasākumus, iespējams izvairīties no atsitienu un ar to saistītajiem apdraudējumiem.

**Stingri turiet ierīci ar abām rokām un esiet gatavi ar rokām absorbēt iespējamo atsitienu. Turieties pa kreisi no ierīces.** Atsitiens var palielināt savainojumu risku, jo ierīce negaidīti pārvietojas. Atsitienu iespējams kontrolēt, veicot atbilstošus piesardzības pasākumus.

**Ja asmens iestrēgst vai vēlaties pārtraukt griešanas procesu, izslēdziet ierīci un turiet to, līdz asmens pilnībā apstājas. Ja asmens ir iestrēdzis, nekādā gadījumā nemēģiniet izvilkt strādājošo ierīci no materiāla vai uz aizmuguri. Pretējā gadījumā var rasties atsitiens.** Nosakiet un novērsiet asmens iestrēgšanas cēloni.

**Neizmantojiet trulus vai bojātus asmeņus.** Truļi vai bojāti asmeņi palielina asmens iestrēgšanas vai aizķeršanās risku, kas var izraisīt atsitienu.

**Vienmēr gādājiet, lai griežamais materiāls būtu labi pārredzams.** Atsitienu biežāk rodas gadījumos, kad neredzat ko tieši griezat.

**Izslēdziet ierīci, ja darba laikā jums tuvojas cita persona.** Atsitienu gadījumā pastāv paaugstināts risks, ka rotējošais asmens var ievainot apkārtējos cilvēkus.

**Strādājot ar iekārtu, vienmēr valkājiet garās bikses.** Kaila āda palielina savainošanās risku pļaušanas procesā izmesto priekšmetu dēļ.

**Darba laikā ievērojiet distanci no citām personām.** Atdalījušās daļas var izraisīt smagus savainojumus.

**Lietošanas laikā ierīce vienmēr ir jātur ar abām rokām.** Vienmēr turiet ierīci ar abām rokām, lai nezaudētu kontroli pār to.

**Vienmēr turiet ierīci aiz izolētajiem rokturiem, lai izvairītos no negadījumiem, ja griešana aukla vai asmens aizskar elektrolīnijas.**

Saskaroties ar strāvu vadošiem kabeļiem, instrumenta metāla daļas var vadīt strāvu un tādējādi lietotājs var saņemt elektriskās strāvas triecienu.

**Vienmēr pārliecinieties, ka jums ir stabils pamats, un lietojiet ierīci tikai tad, kad stāvat uz zemes.** Slidens vai nestabils pamats var izraisīt līdzsvara zudumu vai kontroles pār ierīci zudumu.

Nelietojiet ierīci ļoti stāvās nogāzēs. Tādējādi var izvairīties no kontroles zaudēšanas, paslīdēšanas un krišanas riska un novērst traumas.

**Strādājot uz nogāzes, pārliecinieties, ka jums ir drošs pamats un vienmēr strādājiet šķērsām pret slīpumu. Nekad nestrādājiet lejup pa nogāzi un esiet īpaši uzmanīgi pie virziena maiņas.** Tās samazinās kontroles zaudēšanas, paslīdēšanas un nokrišanas risku un ļaus izvairīties no traumām.

**Darba laikā turiet visas ķermeņa daļas prom no rotējošā griezējinstrumenta, griešanas auklas vai asmeņa. Pirms ierīces iedarbināšanas pārliecinieties, ka griezējinstrumenti, griešanas aukla**

**vai asmens nekam nepieskaras.** Pavisam īss nevēribas mirklis ierīces darbības laikā jau var izraisīt smagus savainojumus.

Neceliet ierīci ieslēgtā veidā vīrs gurnu augstuma. Tādā veidā varat izvairīties no nejausas saskares ar griezējinstrumentu vai asmeni un labāk kontrolēt ierīci neparedzētās situācijās.

**Griezīt krūmus vai jaunus kokus, kas ir nospriegoti, uzmanieties, lai zari neatsītas atpakaļ.** Ja spriegojums kokā atbrīvojas, krūmi vai jauni koki var atsīties pret lietotāju un/vai izraisīt iekārtas nekontrolētu kustību.

**Esiet īpaši uzmanīgi, griezot krūmus un jaunus kokus.** Plānais materiāls var iesprūst asmeni un atsīties pret jums vai izsist jūs no līdzsvara.

**Vienmēr kontrolējiet ierīci un nepieskarieties griezējdaļai, griešanas auklai vai asmenim un citām bīstamām rotējošām daļām, kamēr tās ir kustībā.** Tas samazinās rotējošo daļu radīto savainojumu risku.

**Ierīci drīkst transportēt tikai izslēgtā veidā, turot to projām no ķermeņa.** Pareiza ierīces lietošana samazina nejausas saskares risku ar rotējošo griezējdaļu, auklu vai asmeni.

**Transportējot vai novietojot instrumentu uzglabāšanai, vienmēr lietojiet asmens aizsargu.** Uzmanīga rīcība ar ierīci samazina risku nejausī saskartes ar asmeni.

**Izmantojiet tikai ražotāja norādītās rezerves daļas griezējdaļai, griešanas auklām, griešanas galviņām un asmeņiem.** Nepiemērotas rezerves daļas var izraisīt bojājumus un savainojumus.

**Pirms pļaušanas atlikumu noņemšanas vai apkopes darbu veikšanas pārliecinieties, ka galvenais slēdzis ir izslēgts un akumulators ir atvienots.** Nejausa ierīces aktivizēšana, ņemot pļaušanas atlikumus vai veicot uzturēšanas darbus, var izraisīt smagus savainojumus.

**Atsitiens – cēloņi un brīdinājuma norādes**

Atsitiens ir pēkšņa ierīces pagriešanās uz sāniem, priekšu vai aizmuguri. Tas var notikt, ja asmens iestrēgst vai iesprūst, piemēram, jaunā dzinumā vai koka celmā. Atsitiens var būt tik spēcīgs, ka ierīce un/vai operators tiek nogrūsts un tiek zaudēta kontrole pār ierīci.

Veicot tālāk norādītos piesardzības pasākumus, iespējams izvairīties no atsitienu un ar to saistītajiem apdraudējumiem.

**Stingri turiet ierīci ar abām rokām un esiet gatavi ar rokām absorbēt iespējamo atsitienu. Turieties pa kreisi no ierīces.** Atsitiens var palielināt savainojumu risku, jo ierīce negaidīti pārvietojas. Atsitienu iespējams kontrolēt, veicot atbilstošus piesardzības pasākumus.

**Ja asmens iestrēgst vai vēlaties pārtraukt griešanas procesu, izslēdziet ierīci un turiet to, līdz asmens pilnībā apstājas. Ja asmens ir iestrēdzis, nekādā gadījumā nemēģiniet izvilkt strādājošo ierīci no materiāla vai uz aizmuguri. Pretējā gadījumā var rasties atsitiens.** Nosakiet un novērsiet asmens iestrēgšanas cēloni.

**Neizmantojiet trulus vai bojātus asmeņus.** Truļi vai bojāti asmeņi palielina asmens iestrēgšanas vai aizķeršanās risku, kas var izraisīt atsitienu.

**Vienmēr gādājiet, lai griežamais materiāls būtu labi pārredzams.** Atsitienu biežāk rodas gadījumos, kad neredzat ko tieši griezat.

**Izslēdziet ierīci, ja darba laikā jums tuvojas cita persona.** Atsitienu gadījumā pastāv paaugstināts risks, ka rotējošais asmens var ievainot apkārtējos cilvēkus.

#### PAPILDU DRŌSĪBAS NORĀDES

Nekad nepieļaujiet, ka bērni, personas ar ierobežotām fiziskām, sensorām vai garīgām spējām vai personas ar nepietiekamu pieredzi un zināšanām, kuras nepārzina šo lietošanas instrukciju, izmanto šo iekārtu. Vietējie priekšraksti var noteikt operatora vecuma ierobežojumu.

Vienmēr uzturiet ventilācijas atveres brīvas un tīras.

**Vienmēr uzturiet griezējinstrumentus asus un tīrus.** Pareizi uzturētiem griezējinstrumentiem ar asiem asmeņiem ir mazāka iespēja iestrēgt, un tos ir vieglāk kontrolēt. **Griezējinstrumentu piederumu** atkārtotu slīpēšanu un apkopi drīkst veikt tikai pilnvarotā servisa centrā. Nevienmērīga asmeņu atkārtota slīpēšana var izraisīt griezējgalvas nevienmērīgu kustību un palielināt lietotāja nelaimes gadījumu risku.

Neizmantojiet pagarinājumu instrumenta uzgalim. Pagarinājums padara ierīci grūti vadāmu un var izraisīt savainojumus.

Lietojiet plecu siksnu, lai atvieglotu darbu un nodrošinātu labāku kontroli pār ierīci.

Vienlaicīgi nelietojiet vairākas plecu siksnas. Lietojot plecu siksnu, pārliecinieties, ka nevienš cits apģērbs netraucē siksnas atvēršanu un noņemšanu.

Neizmantojiet ierīci degošu vai dūmojošu priekšmetu, piemēram, cigarešu, sērkočīņu vai karstu pelnu, tuvumā.

Lai samazinātu dūmu vai putekļu radīto risku veselībai, neizmantojiet ierīci toksisku, kancerogēnu vai citu bīstamu preču tuvumā. Šādas preces ir azbests, arsēns, bārijs, berilijs, svins, pesticīdi vai citi veselībaikaitīgi materiāli.

Dekoratīvo augu un citu šķēršļu tuvumā strādājiet uzmanīgi. Griešanas piederumi var sagriezt/sabojāt daudzus materiālus.

Nelietojiet ierīci bez aizsargpārsega. Darba laikā aizsargpārsegam jābūt piestiprinātam. Ierīces lietošana bez aizsargpārsega var radīt smagus savainojumus.

Nelietojiet ierīci bez priekšējā roktura un gurnu plāksnes. Lietošanas laikā priekšējam rokturim jābūt piestiprinātam.

Neizmantojiet ierīci kā malu griezēju. Neturiet ierīci perpendikulārā leņķī pret zemi. Turiet krūmgrieža galvu paralēli zemei. Pretējā gadījumā pārsegs neaizsargās no griežamā materiāla, kas tiek izmests.

Esiet gatavi negaidītām kustībām, ja rodas saskare ar cietiem priekšmetiem. Kontroles zaudēšana pār ierīci var izraisīt smagus savainojumus.

Izmests materiāls var atlēkt no cietām virsmām, piemēram, sienām, kokiem vai akmens blokiem, un radīt savainojumus. Ja iespējams, šaurās vietās strādājiet manuāli.

Pirms katras lietošanas notīriet darba zonu. Aizvāciet visus priekšmetus, piem., kabeļus, gaismas, stieples vai auklas, kasvar tikt aizsviesti prom vai ieķerties griezēj mehānismā.

Pievērsiet uzmanību tam, ka materiāls var tikt aizsviests prom, tāpēc apkārt stāvošajam personām, bērniem un mājdzīvniekiem ir jāievēro minimālais attālums 15 m no darba zonas.

Nestrādājiet sliktā apgaismojumā. Lai noteiktu iespējamus apdraudējumus, operatoram ir skaidri jāpārredz darba zona.

Pirms lietošanas pārbaudiet ražojumu. Pārbaudiet un pievelciet valfģiās detaļas. Pārbaudiet, vai visi aizsargi un rokturi ir pareizi un stingri piestiprināti. Pirms lietošanas nomainiet visas bojātās detaļas.

Nekādā veidā nemainiet ierīci.

Bērni vai neapmācītas personas nedrīkst izmantot šo ierīci.

Izmantojot šo ierīci, valkājiet acu un dzirdes aizsargaprīkojumu. Strādājot zonās, kur pastāv lejup krišošu daļu risks, jāvalkā galvas aizsargaprīkojums.

Notīpiniet garus matus tā, lai tie ir vīrs plecu līmeņa, lai novērstu sapīšanas kustīgajās daļās.

Nedarbiniet šo ierīci, kad esat noguris, slimš vai alkohola, narkotisko vielu vai medikamentu ietekmē.

Visada tvirtai stovēkite ir īslaikykite pusiausvyrā. Nepersitempkite. Sniegšanās pārāk tālu var izraisīt līdzsvara zaudēšanu vai pakļausānu apdraudējumiem.

Pirms ierīces palaišanas pārliecinieties, ka naži ne ar neko nevar nokļūt kontaktā.

Asmeņi ir ļoti asi. Strādājot ar griezējdaļu, jālieto neslidoši un izturīgi aizsargcimdus. Nekādā gadījumā nepieskarieties asmeņiem, ja ierīcē atrodas akumulators. Tas attiecas arī uz apkopes darbiem.

**⚠️ BRĪDINĀJUMS!** Ja ierīce ir nometsa, cietusi smagu triecienu vai sāk neparasti vibrēt, nekavējoties apturiet ierīces darbību un pārbaudiet bojājumus vai atrodiet vibrācijas cēloni Jebkāda tehniska apkope ir jāveic tikai autorizētos tehniskās apkopes centros.

Pirms mašīnai veikt jebkāda veida apkopes darbus, ir jāizņem ārā akumulātors.

Izmantotos akumulārus nedrīkst mest ugunī vai parastajos atkritumos. Firma Milwaukee piedāvā iespēju vecos akumulātorus savākt apkārtējo vidi saudzējošā veidā; jautājiet specializētā veikalā.

Akumulātorus nav ieteicams glabāt kopā ar metāla priekšmetiem (iespējams īsslēgums).

M18 sistēmas akumulātorus lādēt tikai ar M18 sistēmas lādētājiem. Nedrīkst lādēt citus akumulātorus no citām sistēmām.

Pie ārkārtas slodzes un ārkārtas temperatūrām no bojātā akumulatora var izteciēt akumulatora šķidrums. Ja nonākat saskarsmē ar akumulatora šķidrumu, saskarsmes vieta nekavējoties jānomazgā ar ūdeni un ziepēm. Ja šķidrums nonācis acīs, acis vismaz 10 min. skalojiet un nekavējoties konsultējies ar ārstu.

**Brīdinājumi!** Lai novērstu īssavienojuma izraisītu aizdegšanās, savainojumu vai produkta bojājuma risku, neiegremdējiet instrumentu, mainīamo akumulatoru vai uzlādes ierīci šķidrumos un rūpējieties par to, lai ierīcēs un akumulatoros neiekļūtu šķidrums. Koroziju izraisoši vai vadītspējīgi šķidrums, piemēram, sālsūdens, noteiktas ķīmikālijas, balinātāji vai produkti, kas satur balinātājus, var izraisīt īssavienojumu.

#### NOTEIKUMIEM ATBILSTOŠS IZMANTOJUMS

Šis uzgalis ir paredzēts nelielu krūmu un krūmāju apgriešanai, jauno dzinumu apgriešanai, zāliena trimēršanai, retināšanai, nezāļu apgriešanai, garas zāles pļaušanai un nātru apgriešanai dārzos un mazdārziņos.

Neizmantojiet šo produktu citiem mērķiem kā tikai tiem, kas norādīti parastai lietošanai.

#### CITI RISKI

Pat lietojot ierīci atbilstoši noteikumiem, nav iespējams pilnībā izslēgt citus riskus. Ierīces izmantošanas laikā var rasties turpmākie riska faktori, kādēļ ierīces lietotājam nepieciešams ievērot turpmākas norādes:

- Vibrācijas radītas traumas. Turiet ierīci aiz tam paredzētajiem rokturiem un ierobežojiet darba un ekspozīcijas laiku.
- Troksnis var bojāt dzirdi. Lietojiet dzirdes aizsargierīces un ierobežojiet ekspozīcijas laiku.
- Netīrumu dalīšanās var traumēt acis. Vienmēr valkājiet aizsargbrilles, stingras, garas bikses, cimdus un stingrus apavus.
- Indīgu putekļu ieelpošana.

#### NORĀDĪJUMI LITĪJA JONU AKUMULATORIEM

##### Litija jonu akumulatoru lietošana

Ilgāku laiku lietotus maiņakumulatorus nedrīkst pārlādēt pirms lietošanas.

Temperatūra virs 50°C samazina mainakumulatoru jaudu. Ir jāizvairās no ilgstošām sasišanās zem saules vai sakaršanās.

Lādētāja un akumulatoru pievienojuma kontakti jāuztur tīri.

Lai baterijas darba ilgums būtu optimāls, pēc iekārtas izmantošanas tā jāuzlāde.

Lai akumulatori kalpotu pēc iespējas ilgāku laiku, akumulatorus pēc uzlādes ieteicams atvienot no lādētājiņiem.

Akumulatora uzglabāšana ilgāk kā 30 dienas: uzglabāt akumulatoru pie aptuveni 27°C un sausā vietā. Uzglabāt akumulatoru uzlādes stāvoklī aptuveni pie 30%-50%. Uzlādēt akumulatoru visus 6 mēnešus no jauna.

##### Litija jonu akumulatoru aizsardzība pret pārslodzi

Akumulatoru pārslogojuma gadījumos, esot ļoti lielam elektroenerģijas patēriņam, piem., ārkārtīgi augsts griezes moments, pēkšņa apstāšanās vai īssavienojums, elektriskais darbarīks 5 sekundes vibrē, uzlādes indikators mirgo, un elektriskais darbarīks pats izslēdzas. Lai to atkal ieslēgtu, atļaidiet ieslēgšanas pogu un tad to ieslēdziet no jauna. Esot ārkārtīgi augstam noslogojumam, akumulators sakarst pārāk daudz. Šādā gadījumā visas uzlādes indikatora lampiņas mirgo tik ilgi, kamēr akumulatoros ir atdzisis. Darbu varat turpināt, kad uzlādes indikatorš vairs nedeg.

##### Litija jonu akumulatoru transportēšana

Uz litija jonu akumulatoriem attiecas noteikumi par bīstamo kravu pārvadāšanu.

Šo akumulatoru transportēšana jāveic saskaņā ar vietējiem, valsts un starptautiskajiem normatīvajiem aktiem un noteikumiem.

- Patērētāja darbības, pārvadājot šos akumulatorus pa autoceļiem, nav reglamentētas.
- Uz litija jonu akumulatoru komerciālu transportēšanu, ko veic ekspedīcijas uzņēmums, attiecas bīstamo kravu pārvadāšanas noteikumi. Sagatavošanas darbus un transportēšanu drīkst veikt tikai atbilstoši apmācīts personāls. Visš process jāvada profesionāli.

Veicot akumulatoru transportēšanu, jāievēro:

- Pārļecienieties, ka kontakti ir aizsargāti un izolēti, lai izvairītos no īssavienojumiem.
- Pārļecienieties, ka akumulators iepakojumā nevar paslīdēt.
- Bojātus vai tekošus akumulatorus nedrīkst transportēt.

Plašāku informāciju Jūs varat saņemt no ekspedīcijas uzņēmuma.

#### LĪETOŠANA

Virziet ierīci slīpi no ķermeņa un saglabājiet vismaz 30 cm attālumu starp griezējgalvu un ķermeni. Turiet ierīci nedaudz virs zemes un virziet griezējgalvu uz priekšu un atpakaļ.

**NORĀDE:** krūmgriezis nodrošinās vislabākos rezultātus, pārvietojot to virs zemes pretējā virzienā tam, ko norāda bulta uz aizsargpārsega.

**BRĪDINĀJUMS!** Neizmantojiet ierīci kā malu griezēju. Neturiet ierīci perpendikulārā leņķī pret zemi. Turiet krūmgrieža galvu paralēli zemei. Pretējā gadījumā pārsegs neaizsargās no griežamā materiāla, kas tiek izmests.

#### Griežamais materiāls

Blīva zāle, krūmāji, nezāles, maza diametra koki un jaunie dzinumi.

#### Padomi labiem griešanas rezultātiem

Plaujiet garu zāli vairākos piegājienos, lai ierīce neiestrēgtu.

Izvairieties no dekoratīvajiem krūmiem, krūmājiem un apstādījumiem.

Ievērojiet drošu attālumu no apmalēm, žogu stabiem u. tml., jo trimmeris tos var sabojāt.

#### TRANSPORTĒŠANA UN UZGLABĀŠANA

Mainot atrašanās vietu, vienmēr izslēdziet ierīci. Pārnēsājot ierīci, turiet pirkstu prom no sprūda. Nejausa ieslēgšana, var izraisīt smagus savainojumus.

Pirms uzglabāšanas vai transportēšanas izņemiet akumulatoru, ļaujiet tam atdzist un uzlieciet asmens aizsargu.

Turiet ierīci aiz priekšējā roktura, lai izvairītos no nejausas ieslēgšanās. Pareiza apiešanās ar ierīci samazina savainojumu risku.

Transportēšanas laikā nostipriniet iekārtu tā, lai tā nevarētu kustēties vai apkrīst, lai izvairītos no personu ievainošanas un iekārtas bojāšanas.

Notīriet visus svešķermeņus no izstrādājuma. Uzglabājiet to vēsā, sausā un labi vēdinātā vietā, kurai nevar piekļūt bērni. Papildu drošībai, uzglabājiet akumulatoru atsevišķi no produkta. Neglabājiet to vietā, kur tuvumā atrodas korozīvas vielas, piemēram dārza darbos izmantojamās ķīmikālijas vai atsaldēšanai domāta sāls. Neuzglabājiet ārpus telpām.

Neiegremdējiet ūdeni un neapsmidziniet ar dārza šļūteni. Netīriet ar augstspiediena tīrītāju. Ūdenim iekļūstot elektroierīcē, palielinās strāvas trieciena risks. Glabājiet ierīci iekšējā telpā.

Neglabājiet elektroierīci mēslu vai ķīmisko vielu tuvumā.

#### APKOPE

Pirms uzglabāšanas notīriet krūmgriezi un veiciet tā apkopi.

Izmantojiet tikai firmu Milwaukee piederumus un firmas Milwaukee rezerves daļas. Lieciet nomainīt detaļas, kuru nomaina nav aprakstīta, kādā no firmu Milwaukee klientu apkalpošanas servisiem. (Skat. brošūru "Garantija/klientu apkalpošanas serviss".)

Pēc pieprasījuma, Jūsu Klientu apkalpošanas centrā vai pie Technonic Industries GmbH, Max-Eyth-Straße 10, 71364 Winnenden, Vācijā, ir iespējams saņemt iekārtas montāžas rasējumu, iepriekš norādot iekārtas modeli un sērijas numuru, kas atrodas uz datu plāksnītes un sastāv no sešiem simboliem.

#### SYMBOĻI



Pirms sākat lietot instrumentu, lūdzu, izlasiet lietošanas instrukciju.

	UZMANĪBU! BRĪDINĀJUMS! BĪSTAMI!
	Pirms mašīnai veikt jebkāda veida apkopes darbus, ir jāizņem ārā akumulators.
	Strādājot ar mašīnu, vienmēr jānēsā aizsargbrilles.
	Nēsāt trokšņa slāpētāju!
	Jāvalkā aizsargcimdi!
	Jālieto aizsargķivere. Jālieto dzirdes aizsardzības līdzekļi. Jālieto aizsargbrilles.
	Valkājiet drošus apavus!
	Valkājiet garas bikses.
	Vienmēr vadiet ierīci ar abām rokām.
	Apkārēt stāvošajām personām lietošanas laikā ir jāievēro minimālais attālums 15 m.
	Nodrošiniet, lai apkārtējos cilvēkus nesaskartu izmestie vai kritīšie materiāli.
	Esiet gatavi atsītiemam.
	Sargiet rokas un kājas no saskares ar asmeni.
	<b>BRĪDINĀJUMS:</b> Pirms apkopes darbiem izņemiet akumulatoru.
	Neizmantojiet ar zāģi vai malu griezēju.
	Ierīci sargājiet no lietus.
	Rokturi piestipriniet šeit.
	Piederumi - standartaprīkojumā neietvertās, bet ieteicamās papildus komplektācijas detaļas no piederumu programmas.

	Neutilizējiet bateriju atkritumus, elektrisko un elektronisko iekārtu atkritumus kā nešķīrotus sadzīves atkritumus. Bateriju atkritumi un elektrisko un elektronisko iekārtu atkritumi ir jāsavāc atsevišķi. Bateriju atkritumi, akumulatoru atkritumi un gaismas avotu atkritumi ir jānoņem no iekārtas. Sazinieties ar vietējo iestādi vai mazumtirgotāju, lai iegūtu padomus par atbilstošo pārstrādi un savākšanas punktu. Atkarībā no vietējiem noteikumiem, mazumtirgotājiem var būt pienākums bez maksas pieņemt atpakaļ bateriju atkritumus un elektrisko un elektronisko iekārtu atkritumus. Jūsu ieguldījums bateriju atkritumu un elektrisko un elektronisko iekārtu atkritumu atkārtotā izmantošanā un atbilstošā pārstrādē palīdz samazināt pieprasījumu pēc izejvielām. Bateriju atkritumus, īpaši tajos, kas satur litiju, un elektrisko un elektronisko iekārtu atkritumus ir vērtīgi, atreiz pārstrādājami materiāli, kas var negatīvi ietekmēt vidi un cilvēku veselību, ja tie netiek utilizēti videi draudzīgā veidā. No iekārtu atkritumiem izdzesiet personāla datus, ja tādi ir.
	Tukšgaitas apgriezību skaits
	Spriegums
	Līdzstrāva
	Eiropas atbilstības zīme
	Apvienotās Karalistes atbilstības zīme
	Ukrainas atbilstības zīme
	Eirāzijas atbilstības zīme
	Eirāzijas atbilstības zīme

TECHININIAI DUOMENYS	M18 FOPH-BCA
Konstrukcija	Akumulatorinė krūmaplovė
Produkto numeris	4914 98 02 XXXXXX
Baterijos įtampa	18 V ---
Tuščiosios eigos sūkių skaičius, mažas sūkių skaičius	0-4600 min <sup>-1</sup>
Tuščiosios eigos sūkių skaičius, vidutinis sukimosi greitis	0-5400 min <sup>-1</sup>
Tuščiosios eigos sūkių skaičius, didelis sūkių skaičius	0-6200 min <sup>-1</sup>
Pjovimo peilio skersmuo	230 mm
Prietaiso svoris įvertintas pagal EPTA 2014/01 tyrimų metodiką (2.0 Ah ... 12.0 Ah)	4,76 ... 5,82 kg
Svoris be akumulatoriumi	4,33 kg
Akumulatoriaus svoris (M18B2 ... M18HB12)	0,43 kg ... 1,49 kg
Rekomenduojama aplinkos temperatūra dirbant	-18...+50 °C
Rekomenduojami akumuliatorių tipai	M18B...; M18HB...; M18FB...
Rekomenduojami įkrovikliai	M12-18...; M1418...; M18...
<b>Informacija apie keliamą triukšmą:</b> Vertės matuotos pagal EN 62841.	
Įvertintas A įrenginio keliamo triukšmo lygis dažniausiai sudaro:	
Garso slėgio lygis / Paklaida K	81,3 dB(A) / 3 dB(A)
Garso galios lygis / Paklaida K	91,1 dB(A) / 3 dB(A)
<b>Nešioti klausos apsaugines priemones!</b>	
<b>Informacija apie vibraciją:</b> Bendroji svyravimų reikšmė (trijų krypčių vektorių suma), nustatyta remiantis EN 62841.	
Vibravimų emisijos reikšmė a <sub>v</sub> / Paklaida K	
Priekinė vibruojanti rankena	3,19 m/s <sup>2</sup> / 1,5 m/s <sup>2</sup>
Galinė vibruojanti rankena	2,35 m/s <sup>2</sup> / 1,5 m/s <sup>2</sup>

Techninius duomenis ir uždedamojo prietaiso leidimą naudoti su įvairiais pavaros įtaisais rasite uždedamojo prietaiso naudojimo instrukcijoje.

#### ▲ DĖMESIO!

Šiame vadove nurodytos bendrosios vibracijos ir triukšmo emisijos vertės nustatytos pagal standartinius bandymo metodus pagal EN 62841, todėl gali būti taikomos lyginant vieną įrankį su kitu. Gali būti naudojama preliminariam poveikio įvertinimui.

Nurodytos bendrosios vibracijos ir triukšmo emisijos vertės atitinka įrankio taikymą. Jei įrankis naudojamas kitokiais tikslais, kartu su kitokiais priedais ar netinkamai prižiūrimas, bendrosios vibracijos ir triukšmo emisijos vertės gali skirtis. Tai gali žymiai padidinti poveikio lygį viso darbo metu.

Apskaičiuojant bendrosios vibracijos ir triukšmo emisijos vertes reiktų atsižvelgti į laikotarpį, kai prietaisas yra išjungtas arba jungtas, bet nėra naudojamas. Tai gali žymiai sumažinti poveikio lygį viso darbo metu.

Tam, kad naudotojas būtų apsaugotas nuo vibracijos ir (arba) triukšmo poveikio, reikia nustatyti papildomus saugos reikalavimus, pavyzdžiui: tinkamai prižiūrėti prietaisą ir jo priedus, laikyti rankas šiltai, organizuoti darbo modelius.

### ▲ WARNING Perskaitykite visus saugumo įspėjimus, instrukcijas, peržiūrėkite iliustracijas ir specifikacijas, pateiktas kartu su šiuo įrankiu. Jei nepaisysite visų toliau pateiktų instrukcijų, gali trenkti elektros smūgis, kilti gaisras ir/arba galite sunkiai susižaloti arba sužaloti kitus asmenis. Išsaugokite šias saugos nuorodas ir reikalavimus, kad ir ateityje galėtumėte jais pasinaudoti.

#### AKUMULATORINĖS KRŪMAPJOVĖS SAUGOS NURODYMAI

**Nenaudokite įrangos esant prastoms oro sąlygoms, ypač tada, kai gali žaibuoti.** Taip sumažinsite riziką būti nutrenktiems žaibo.

**Prieš naudodami įrenginį, patikrinkite, ar numatytoje naudojimo vietoje nėra laukinių gyvūnų.** Naudodami įrenginį galite sužaloti laukinius gyvūnus.

**Kruopščiai patikrinkite naudojimo zoną ir pašalinkite akmenis, šapus, vielas, kaulus arba kitus svetimkūnius.** Nuo išsviestų svetimkūnių galima sunkiai susižaloti.

**Prieš pradėdami naudoti patikrinkite, ar pjovimo mechanizme ir pjovimo įtaise nėra pažeistų dalių.** Dėl pažeistų dalių sužalojimų rizika padidėja.

**Laikykites nurodymų dėl priedų keitimo.** Dėl tinkamai nepriveržtų peilio veržlių ar varžtų gali atsirasti pažeidimų ar net ištrūkti peilis.

**Peilio vardinis sūkių skaičius negali būti mažesnis nei ant įrenginio nurodytas maksimalus sūkių skaičius.** Greičiau už nurodytą vardinį sūkių skaičių besisukantys peiliai gali sužlūti ir subyrėti.

**Visada dėvėkite apsauginius akinius, klausos organų apsaugos priemones ir apsaugines pirštines.** Dėvint tinkamas asmenines apsaugos priemones sumažėja sužalojimų rizika dėl skriejančių mažų dalių ar netyčinio prisilietimo prie pjovimo valo arba peilio.

TECHININIAI DUOMENYS	M18 FOPH-BCA
Konstrukcija	Akumulatorinė krūmaplovė
Produkto numeris	4914 98 02 XXXXXX
Baterijos įtampa	18 V ---
Tuščiosios eigos sūkių skaičius, mažas sūkių skaičius	0-4600 min <sup>-1</sup>
Tuščiosios eigos sūkių skaičius, vidutinis sukimosi greitis	0-5400 min <sup>-1</sup>
Tuščiosios eigos sūkių skaičius, didelis sūkių skaičius	0-6200 min <sup>-1</sup>
Pjovimo peilio skersmuo	230 mm
Prietaiso svoris įvertintas pagal EPTA 2014/01 tyrimų metodiką (2.0 Ah ... 12.0 Ah)	4,76 ... 5,82 kg
Svoris be akumulatoriumi	4,33 kg
Akumulatoriaus svoris (M18B2 ... M18HB12)	0,43 kg ... 1,49 kg
Rekomenduojama aplinkos temperatūra dirbant	-18...+50 °C
Rekomenduojami akumuliatorių tipai	M18B...; M18HB...; M18FB...
Rekomenduojami įkrovikliai	M12-18...; M1418...; M18...

**Informacija apie keliamą triukšmą:**  
Vertės matuotos pagal EN 62841.

Įvertintas A įrenginio keliamo triukšmo lygis dažniausiai sudaro:

Garso slėgio lygis / Paklaida K

Garso galios lygis / Paklaida K

Nešioti klausos apsaugines priemones!

**Informacija apie vibraciją:** Bendroji svyravimų reikšmė (trijų krypčių vektorių suma), nustatyta remiantis EN 62841.

Vibravimų emisijos reikšmė a<sub>v</sub> / Paklaida K

Priekinė vibruojanti rankena

Galinė vibruojanti rankena

Techninius duomenis ir uždedamojo prietaiso leidimą naudoti su įvairiais pavaros įtaisais rasite uždedamojo prietaiso naudojimo instrukcijoje.

### ▲ DĖMESIO!

**Naudodami įrenginį visada mūvėkite apsaugines pirštines. Nenaudokite įrenginio basomis arba avėdami atvirą avalynę.** Taip išvengsite kojų traumų dėl sąlyčio su besisukančiu pjovimo įrankiu, pjovimo valu ar peiliu.

**Dirbdami su mašina visada dėvėkite ilgus kelnes.** Išmestos medžiagos padidina neapsaugotos odos sužalojimų riziką.

**Naudojimo metu aplinkiniai asmenys turėtų būti atokiai.** Dėl išsviestų dalių galimi rimti sužalojimai.

**Naudojamą įrenginį visada laikykite abiem rankomis.** Laikydami įrenginį dviem rankomis neprarasite jo kontrolės.

**Įrenginį visada laikykite už izoliuotų rankenų, nes pjovimo valas ar peilis gali prisiliesti prie elektros laidų.** Prie kabelių, kuriais teka elektros srovė, prisilietusiomis metalinėmis įrankio dalimis taip pat gali pradėti tekėti srovė, o naudotojas dėl to gali patirti elektros smūgį.

**Visada stovėkite tvirtai ir naudokite įrenginį tik stovėdami ant žemės.** Dirbant ant slydus ar nestabilius pagrindo, kyla pavojus prarasti pusiausvyrą ir įrenginio kontrolę.

Įrangos nenaudokite itin stačiuose šlaituose. Taip neprarasite kontrolės ir sumažinsite riziką paslysti, nukristi ir susižaloti.

**Dirbdami ant šlaito stovėkite tvirtai ir visada judėkite skersai šlaito. Niekada nedirbkite stovėdami išilgai šlaito nuolydžio ir būkite itin atidūs keisdami kryptį.** Taip sumažinsite kontrolės praradimo, paslydimo ir nukritimo riziką bei išvengsite traumų.

**Naudodami įrenginį užtikrinkite, kad visos kūno dalys būtų atokiai nuo pjovimo įrankio, pjovimo valo ar peilio. Prieš paleisdami įrenginį, įsitikinkite, kad pjovimo įrankis, pjovimo valas ar peilis prie nieko nesiliečia.** Net jei naudodami įrenginį neatidūs būsite tik akimirka, galite sunkiai susižaloti ar sužaloti kitus.

Nekelkite įrenginio virš klubų. Tai padės išvengti netyčinio sąlyčio su pjovimo įrankiu ar peiliu ir ekstremaliosiomis situacijomis geriau valdyti įrenginį.

**Pjudami pomisškį ir įtempio veikiamus jaunus medžius, saugokitės atšokančių šakų.** Sumažėjus medienos įtempiai, krūmai ar jauni medžiai gali pataikyti į naudotoją ir (arba) padaryti įrenginį nevaldomu.

**Pjudami pomisškį ir jaunus medžius būkite ypač atsargūs.** Plona mediena gali įstrigti peilyje ir atšokti atgal arba išmušti jus iš pusiausvyros.

**Nuolat kontroliuokite įrenginį ir nelieskite pjovimo mechanizmo, pjovimo valo ar peilių bei kitų pavoingų judančių dalių, kol jie nėra visiškai sustoję.** Tai sumažins besisukančių dalių keliamą sužalojimo riziką.

**Įrenginį transportuokite tik išjungtą ir laikydami atokiau nuo kūno.** Laikantis darbo su įrenginiu nurodymų sumažėja rizika netyčia prisiliesti prie besisukančio pjovimo mechanizmo, pjovimo valo arba peilio.

**Prieš transportuodami ar padėdami laikyti įrankį, uždėkite peilio apsaugą.** Laikantis darbo su įrenginiu nurodymų sumažėja rizika netyčia prisiliesti prie peilio.

**Naudokite tik gamintojo nurodytas pjovimo mechanizmų, pjovimo valu, pjovimo galvų ir peilių atsargines dalis.** Dėl netinkamų atsarginių dalių naudojimo galimi sunkūs sužalojimai.

**Prieš pašalindami pjovimo atliekas arba atlikdami priežiūros darbus, įsitikinkite, kad pagrindinis jungiklis ir akumulatorius yra išjungti.** Šalinant pjovimo likučius arba atliekant priežiūros darbus netyčia įjungus įrenginį galimi sunkūs sužalojimai.

#### Atatrankos priežastys ir išpėjimai

Atatranka vadinamas staigus įrenginio judesys į šoną, pirmyn ar atgal. Ji galima peiliui užsiblokvus ar, pavyzdžiui, įstrigus jauname ūglyje arba darbo medžio kamieno. Atatranka gali būti tokia stipri, kad įrenginys gali nublokšti naudotoją arba jis gali prarasti įrenginio kontrolę.

Laikydami toliau pateiktų nurodymų apsisaugosite nuo atatrankos ir su ja susijusių pavojų.

**Įrenginį tvirtai laikykite abiem rankomis ir būkite pasiruošę rankomis kompensuoti galimą atatranką. Būkite kairėje nuo įrenginio.** Atatranka gali padidinti sužalojimų riziką, nes įrenginys juda netikėtai. Tinkamomis atsargumo priemonėmis atatranką galite kontroliuoti.

**Jei užsiblokvą peilis ar norite nutraukti pjovimą, įrenginį išjunkite ir laikykite tvirtai, kol visiškai sustos peilis. Užsiblokvus peiliui, joku būdu nemėginkite jo ištraukti iš medžiagos ar traukti atgal įrenginiu veikiančiomis. Antraip galima atatranka.** Nustatykite ir pašalinkite peilio blokvavimo priežastį.

**Nenaudokite atšipusių ar pažeistų peilių.** Atšipęs ar pažeistas peilis padidina riziką, kad peilis gali užsiblokuoti ar įstrigti bei atatrankos riziką.

**Užtikrinkite gerą pjaunamos medžiagos matomumą.** Atatranka dažnai įvyksta dėl to, kad nematote, ką pjaunate.

**Išjunkite įrenginį, jei dirbant prie jūsų artėja kitas asmuo.** Įvykus atatrankai aplinkui esantiems asmenims kyla didesnis pavojus būti sužalotiems besisukančiu peiliu.

#### PAPILDOMI SAUGOS NURODYMAI

Jokiu būdu neieskite naudotis įrenginiu vaikams, asmenims, turintiems fizinį, protinį arba juslinių sutrikimų arba turintiems nepakankamai patirties ir žinių, taip pat asmenims, nesuapžinusiems su įrenginio naudojimo instrukcija. Vietos teisės aktų nuostatos gali apriboti prietaiso naudotojo amžių.

Užtikrinkite, kad vėdinimo angos visada būtų neuždengtos ir švarios.

**Užtikrinkite, kad pjovimo įrankiai visada būtų aštrūs ir švarūs.** Tinkamai prižiūrimi pjovimo įrankiai aštriomis briaunomis sunkiau užsiblokuoja ir yra lengviau kontroliuojami. Galąsti **pjovimo įrankių priedus** ir atlikti jų techninę priežiūrą turėtų tik įgaliotais priežiūros centras. Dėl netolygiai pagalastų peilių gali imti netolygiai suktsi pjovimo galva ir padidėti sužalojimo rizika naudotojui.

Nenaudokite įrankio antgalio ilgintuvo. Dėl ilgintuvo įrenginys tampa sunkiai kontroliuojamas ir gali sužalojiami.

Darbu palengvinti ir įrenginiai geriau kontroliuoti naudokite pečių diržą.

Nedėvėkite kelių pečių diržų vienu metu. Naudodami pečių diržą užtikrinkite, kad jokie drabužiai netrukdo atsegti ir nuimti diržą.

Nenaudokite įrenginio prie degančių ar rūkstančių daiktų, pavyzdžiui, cigarečių, degtukų ar karštų pelenų.

Kad iki minimumo sumažintumėte pavojų sveikatai dėl garų ar dulkių, nenaudokite įrenginio prie nuodingų, kancerogeninių ar kitų pavojingų medžiagų. Tai gali būti, pavyzdžiui, asbestas, arsenas, baris, berilis, švinas, pesticidai ir kitos sveikatai kenksmingos medžiagos.

Dirbkite atsargiai prie dekoratyvinių augalų ir kitų kilūchių. Pjovimo priedai gali perpjauti / pažeisti daugelį medžiagų.

Nenaudokite įrenginio be apsauginio gaubto. Naudojant įrenginį apsauginis gaubtas visada turi būti primontuotas. Naudojant įrenginį be apsauginio gaubto galimi sunkūs sužalojimai.

Nenaudokite įrenginio be priekinės rankenos ir klubų pokštėlės. Naudojant įrenginį priekinė rankena visada turi būti primontuota.

Nenaudokite įrenginio kaip kraštų formavimo įrankio. Nelaikykite įrenginio įstrįjai staciu kampu žemės atžvilgiu. Krūmaplovės galva veskite lygiagrečiai žemės. Antraip apsauginis gaubtas nesaugo nuo išsviedžiamų pjaunamų medžiagų.

Būkite pasiruošę netikėtiems judesiams, įrenginių prisilietus prie kietų daiktų. Praradus įrenginio kontrolę galimi sunkūs sužalojimai.

Išsviestos medžiagos gali atšokti nuo kietų paviršių, pavyzdžiui, sienų, medžių ar akmenų, bei sužaloti. Siaurose vietose stenkitės dirbti rankiniu režimu.

Kiekvieną kartą prieš naudodami išvalykite darbo zoną. Pašalinkite visus daiktus, pvz., kabelius, lempas, vielas arba virves, kurios gali būti užkabintos arba patekti į pjovimo įrenginį.

Turėkite omenyje, kad medžiaga gali būti nusviesta, todėl aplinkui stovintys asmenys, vaikai ir naminiai gyvuliai nuo jūsų turi būti nutolę ne mažesniu nei 15 m atstumu.

Nedirbkite esant prastam apšvietimui. Operatorius turi aiškiai matyti darbo vietą, kad galėtų nustatyti galimus pavojus.

Prietaisą patikrinkite prieš naudojimą. Patikrinkite, ar nėra atsilaivinusių detalių ir jas priveržkite. Patikrinkite, ar visos apsaugos, rankenos tinkamai ir patikimai pritvirtintos. Prieš naudodami prietaisą pakeiskite visas pažeistas dalis.

Prietaiso nekeiskite.

Vaikai arba neapmokyti asmenys šiuo prietaisu naudotis negali.

Prieš naudodami šį prietaisą užsidėkite visas akių ir klausos apsaugos priemones. Dirbant tokiose vietose, kuriose gali būti krentančių dalių, būtina naudoti apsauginius galvos apdangalus.

Ilgus plaukus reikia susegti virš pečių lygio, kad neįsipainiotų į judančias dalis.

Nesinaudokite šiuo įrankiu, kai esate pavargę, sergate, ar esate pavartoję alkoholio, narkotikų ar vaistų.

Visada tvirtai stovėkite ir išlaikykite pusiausvyrą. Nepersitempkite. Jei sieksite per toli, galite prarasti pusiausvyrą bei jums gali grėsti pavojus.

Prieš jungdami prietaisą įsitikinkite, kad peilio asmenys nieko neužkabins.

Peiliai yra labai aštrūs. Naudodami pjovimo mechanizmą, avėkite neslidžią ir patvarią avalynę. Niekada nesilieskite prie peilio, jei į įrenginį yra įdėtas akumuliatorių tvarkymą. Šis reikalavimas taikomas ir techninės priežiūros darbams.

▲ **ĮSPĖJIMAS!** Prietaisą nemetus, stipriai sutrenkus ar jam pradėjus neįprastai vibruoti, įį reikia kuo skubiau sustabdyti ir apžiūrėti, kas pakenkta arba nustatyti vibracijos priežastį. Pakenkto dalys turi būti tinkamai sutaisytos arba pakeistos įgaliotame techninio aptarnavimo centre.

Prieš atlikdami bet kokius darbus įrenginyje, išimkite keičiamą akumuliatorių.

Sunaudojį keičiamą akumuliatorių nedeginkite ir nemeskite į buitines atliekas. „Milwaukee“ siūlo tausojančią aplinką sudėvėtų keičiamų akumuliatorių tvarkymą, apie tai prekybوس atstovo.

Keičiamų akumuliatorių nelaikykite kartu su metaliniais daiktais (trumpojo ilgio galimi pavojus).

Keičiamus M18 sistemos akumulatorius kraukite tik „C18“ sistemos įkrovikliais. Nekraukite kitų sistemų akumuliatorių.

Ekstremalių apkrovų arba ekstremalios temperatūros poveikyje iš keičiamų akumuliatorių gali ištėkėti akumulatoriaus skystis. Išsitiespus akumulatoriaus skystiū, tuoj pat nuplaukite vandeniu su mūliu. Patekus į akis, tuoj pat ne trumpiau kaip 10 minučių gausiai skalaukite vandeniu ir tuoj pat kreipkitės į gydytoją.

**Įspėjimas!** Siekdami išvengti trumpojo jungimo sukeliama gaisro pavojaus, sužalojimų arba produkto pažeidimų, nekiskite įrankio, keičiamo

akumulatoriaus arba įkroviklio į skysčius ir pasirūpinkite, kad į prietaisus arba akumuliatorių nepatektų jokių skysčių. Koroziją sukeliantys arba laidūs skysčiai, pvz., storus vanduo, tam tikri chemikalai ir balikliai arba produktai, kurių sudėtyje yra baliklių, gali sukelti trumpąjį jungimą.

### NAUDOJIMAS PAGAL PASKIRTĮ

Šis antgalis skirtas smulkiems krūmams šalinti, jauniems ūgliams bei vejai pjauti, augmenijai retinti, piktžolėms, aukštai žolei ir dilgėlėms pjauti daržuose bei kolektyviniuose soduose.

Nenaudokite šio produkto kitu būdu nei nurodytas įprastas naudojimas.

### LIKUTINĖ RIZIKA

Net ir pagal paskirtį naudojant produktą negalima visiškai išvengti kitų pavojų. Naudojant galimos šios rizikos, todėl naudotojas turėtų atkreipti dėmesį į šiuos dalykus:

- Vibracijos sukeltami sužalojimai. Įrenginį laikykite už tam skirtų rankenų ir apribokite darbo bei ekspozicijos trukmę.
- Dėl triukšmo gali būti pažeista klausos. Naudokite klausos organų apsaugos priemones ir apribokite ekspozicijos trukmę.
- Nešvarumų dalelių sukelti akių sužalojimai. Visuomet būkite su apsauginiais akiniais, mėvėkite tvirtas ilgas kelnes, pirštines ir avėkite tvirtus apsauginius batus.
- Nuodingų dulkių įkvėpimas.

### NURODYMAI DĖL LIČIO JONŲ AKUMULIATORIAUS

#### Ličio jonų akumulatoriaus naudojimas

Ilgesnį laiką nenaudotus akumuliatorių prieš naudojimą būtina įkrauti.

Didesnė nei 50 °C temperatūra sumažina išimamo akumulatoriaus pajėgumą. Venkite akumuliatorių ilgai laikyti tiesioginiuose saulės spinduliuose arba arti šildymo prietaisų.

Įkroviklio ir keičiamo akumulatoriaus jungiamieji kontaktai visada turi būti švarūs.

Kad prietaisais kuo ilgiau veiktų, pasinaudoję juo, iki galo įkraukite akumuliatorių.

Siekiant užtikrinti kuo ilgesnį akumulatoriaus tarnavimo laiką, reikėtų jį po atlikto įkrovimo iškart išimti iš įkroviklio.

Bateriją laikant ilgiau nei 30 dienų, būtina atkreipti dėmesį į šias nuorodas: bateriją laikyti sausoje aplinkoje, esant apie 27 °C temperatūrai. Baterijos įkrovimo lygis turi būti nuo 30% iki 50%. Baterija pakartotinai turi būti įkraunama kas 6 mėnesius.

#### Ličio jonų akumulatoriaus apsauga nuo perkrovos

Esant akumulatoriaus perkrovai dėl pernelyg didelio srovės suvartojimo, pvz.: itin didelių apsučių, staigaus sustabdymo ar trumpojo jungimo, elektrinis įrankis vibruoja 5 sekundes, signalinis įkrovos rodmuo pradeda mirksėti ir elektrinis įrankis automatiškai išsijungia.

Norint įrankį pakartotinai įjungti, reikia atleisti jungiklį ir vėl jį įjungti. Esant ekstremalioms apkrovoms akumuliatorių per stipriai įkaista. Tokiu atveju visos įkrovos lemputės mirksi taip ilgai, kol akumuliatorių atvėsta. Užgesus įkrovos rodomėms įrankiu galima naudotis toliau.

#### Ličio jonų akumulatoriaus transportavimas

Ličio jonų akumuliatoriams taikomos įstatyminės nuostatos dėl pavojingų krovinių pervežimų.

Šiuos akumuliatorių pervežti būtina laikantis vietinių, nacionalinių ir tarptautinių direktyvų ir nuostatų.

- Naudotojai šiuos akumuliatorių gali naudoti savo transporte be jokių kitų sąlygų.
- Už komercinį ličio jonų akumuliatorių pervežimą atsako ekspedicijos įmonė pagal nuostatas dėl pavojingų krovinių pervežimo. Pasiruošimo išsiųsti ir pervežimo darbus gali atlikti tik atitinkamai išmokyti asmenys. Visas procesas privalo būti prižiūrimas.

Pervežant akumuliatorių būtina laikytis šių punktų:

- Siekiant išvengti trumpųjų jungimų, įsitikinkite, kad kontaktai yra apsaugoti ir izoliuoti.
- Atkreipkite dėmesį, kad akumuliatorių pakuočės viduje neslidinėtų.

- Draudžiama pervežti pažeistus arba tekančius akumuliatorių.

Dėl detalesnių nurodymų kreipkitės į savo ekspedicijos įmonę.

### VEIKIMAS

Įrenginį kreipkite įstrižai nuo kūno ir užtikrinkite, kad tarp pjovimo galvos ir kūno būtų bent 30 cm atstumas. Įrenginį laikykite šiek tiek virš žemės ir mojuokite pjovimo galvą į vieną ir į kitą pusę.

**PASTABA:** Dirbdami krūmapjovje geriausių rezultatų pasieksite, jei kreipsite ją virš žemės priešinga kryptimi nei rodo rodyklė ant apsauginio gaubto.

**ĮSPĖJIMASI!** Nenaudokite įrenginio kaip kraštų formavimo įrankio. Nelaikykite įrenginio įstrižai stačiu kampu žemės atžvilgiu. Krūmapjovės galvą veskite lygiagrečiai žemės. Antraip apsauginis gaubtas nesaugo nuo išsviedžiamų pjaujamų medžiagų.

#### Pjaunamos medžiagos

Tanki žolė, žemaūgiai krūmeliai, piktžolės, mažo skersmens medeliai ir jauni ūgliai.

#### Patarimai geram žoliapjovės darbui

Ilgą žolę pjaukite per kelis kartus, kad ji neužblokuotų įrenginio.

Stenkitės neužkabinti dekoratyvinių arba kitokių krūmų ir augalų. Laikykites pakankamo atstumo nuo apvadų, tvoros stulpų ir pan., nes žoliapjovė juos galima sugadinti.

### GABENIMAS IR SAUGOJIMAS

Eidami į kita vietą žoliapjovę visada išjunkite. Nešdami prietaisą nelaikykite piršto ant paleidiklio. Netyčia įjungus prietaisą galima sunkiai susižaloti arba sužaloti kitus.

Prieš padėdami į laikymo vietą arba transportuodami, išimkite akumuliatorių ir leiskite jam atvėsti bei uždėkite peilio apsaugą.

Prietaisą neškite už priekinės rankenos, kad netyčia jo nepaleistumėte. Tinkamai naudodami prietaisą sumažinsite sužalojimo riziką.

Ruošdami gabenimui, nejudamai pritvirtinkite įrenginį, kad gabenant nenukristų ir nesužeistų žmonių arba nesugestų pats.

Nuo įrankio nuvalykite visas pašalines medžiagas. Laikykite vėsioje, sausoje, gerai vėdinamoje ir vaikams nepasiekiamoje vietoje. Kad būtų dar saugiau, laikykite bateriją atskirai nuo įrenginio. Nelaikykite jo arti nuo tokių koroziją sukėliančių reagentų kaip cheminės sodininkystės medžiagos arba druskos, naudojamos prieš apledėjimą. Nelaikykite lauke.

Nekiškite į vandenį arba neapipurkškite laistomąja žarna. Nevalykite aukšto slėgio plovimo įrenginiu. Jei vanduo pateks į elektrinį prietaisą, padidės elektros smūgio rizika. Prietaisą laikykite vidaus patalpoje.

Nelaikykite elektrinio prietaiso šalia trašų arba cheminių priemonių.

### TECHNINĖ PRIEŽIŪRA

Prieš padėdami krūmapjovę į laikymo vietą, ją išvalykite ir atlikite techninę priežiūrą.

Naudokite tik „Milwaukee“ priedus ir „Milwaukee“ atsarginės dalis. Dalis, kurių keitimas neaprašytas, leidžiama keisti tik „Milwaukee“ klientų aptarnavimo skyriams (žr. garantiją/klientų aptarnavimo skyrių adresus brošiūroje).

Esant poreikiui, nurodžius mašinos modelį ir šešiaženklį numerį, esantį ant specifikacijų lentelės, klientų aptarnavimo centre arba tiesiogiai „Techtron Industries GmbH“, Max-Eyth-Str. 10, 71364 Winnenden, Vokietija, galite užsakyti išplėstinį prietaiso brėžinį.

### SIMBOLIAI



Prieš pradėdami dirbti su prietaisu, atidžiai perskaitykite jo naudojimo instrukciją.



ĮSPĖJIMASI! PERSPĖJIMASI! PAVOJUS!



Prieš atlikdami bet kokius darbus įrenginyje, išimkite keičiamą akumuliatorių.

	Dirbdami su įrenginiu visada nešiokite apsauginius akinius.
	Nešioti klausos apsaugines priemones!
	Lietojiet aizsardzības cimdus!
	Dėvėkite apsauginį šalną. Naudokite klausos apsaugos priemones. Dėvėkite apsauginius akinius.
	Avėkite apsauginius batus!
	Mėvėkite ilgas kelnes.
	Įrenginį visada laikykite abiem rankomis.
	Atstumas iki aplink esančių asmenų naudojimo metu – ne mažesnis nei 15 m.
	Pasirūpinkite, kad į šalia esančius asmenis nepataikytų išsviestos arba nukritusios medžiagos.
	Būkite pasiruošę galimai atitrankai.
	Saugokite rankas ir kojas nuo peilio.
	ĮSPĖJIMAS: prieš atlikdami technines priežiūras darbus, išimkite akumuliatorių.
	Nenaudokite kaip pjūklų ar kraštų formavimo įrankio.
	Įrenginį saugoti nuo lietaus.
	Primontuokite rankeną čia.
	Priedas – neįeina į tiekimo komplektaciją, rekomenduojamas papildymas iš priedų asortimento.



Neišmeskite baterijų atliekų, elektros ir elektroninės įrangos atliekų kaip nerūšių komunalinių atliekų. Baterijų ir elektros bei elektroninės įrangos atliekos turi būti surenkamos atskirai. Iš įrangos turi būti pašalintos baterijų, akumuliatorių atliekos ir šviesos šaltiniai. Patarimų dėl perdirbimo ir surinkimo vietos kreipkitės į vietinę instituciją arba pardavėją. Priklausomai nuo vietos teisės aktų, mažmenininkai gali būti įpareigoti nemokamai priimti atgal senas baterijas, seną elektros ir elektronikos įrangą. Jūsų indėlis į pakartotinį baterijų ir elektros bei elektroninės įrangos atliekų panaudojimą ir perdirbimą padeda sumažinti žaliavų poreikį. Akumuliatorių, ypač kurių sudėtyje yra ličio, ir elektros bei elektroninės įrangos atliekose yra vertingų, perdirbamų medžiagų, kurios gali neigiamai paveikti aplinką ir žmonių sveikatą, jei jos nebus šalinamos aplinką tausojančiu būdu. Ištrinkite personalo duomenis iš įrangos atliekų, jei tokių yra.

	Sūkų skaičius laisva eiga
	Įtampa
	Nuolatinė srovė
	Europos atitikties ženklas
	Jungtinės Karalystės atitikties ženklas
	Ukrainos atitikties ženklas
	001
	Eurazijos atitikties ženklas

TEHNILISED ANDMED	M18 FOPH-BCA
Konstruksioon	Akuvõsalõikur
Tootmisnumber	4914 98 02 XXXXXX
Akupatareipinge	18 V ---
Tühikäigukiirus, väike kiirus	0-4600 min <sup>-1</sup>
Tühikäigukiirus, keskmine pöörete arv	0-5400 min <sup>-1</sup>
Tühikäigukiirus, suur kiirus	0-6200 min <sup>-1</sup>
Lõiketera läbimõõt	230 mm
Kaal vastavalt EPTA-protseduurile 01/2014 (2.0 Ah ... 12.0 Ah)	4,76 ... 5,82 kg
Kaal ilma akuga	4,33 kg
Aku mass (M18B2 ... M18HB12)	0,43 kg ... 1,49 kg
Soovituslik ümbritsev temperatuur töötamise ajal	-18...+50 °C
Soovituslikud akutüübid	M18B...; M18HB...; M18FB...
Soovituslik laadija	M12-18...; M1418...; M18...

**Müra andmed:** Mõõteväärtused on kindlaks tehtud vastavalt normile EN 62841.

Seadme tüüpiline hinnanguline (müratase:

Helirõhutase / Määramatus K

Helivõimsuse tase / Määramatus K

**Kandke kaitseks kõrvaklappe!**

**Vibratsiooni andmed:** Vibratsiooni koguväärtus (kolme suuna vektorsumma) mõõdetud EN 62841 järgi.

Vibratsiooni emissiooni väärtus a<sub>w</sub> / Määramatus K

Vibratsioon eesmisel käepidemel

Vibratsioon tagumisel käepidemel

3,19 m/s<sup>2</sup> / 1,5 m/s<sup>2</sup>

2,35 m/s<sup>2</sup> / 1,5 m/s<sup>2</sup>

Palun leidke otsakseadmete tehnilised andmed ja erinevatel ajamimoodulitel kasutamise load kasutatava otsakseadme kasutusjuhistest.

#### TÄHELEPANU!

Sellel teabelehel toodud vibratsiooni- ja müraemissioon on mõõdetud standardis EN 62841 kirjeldatud standarditud testiga ning seda võib kasutat tööriistade omavaheliseks võrdlemiseks. Testi võib kasutada kokkupuute esialgseks hindamiseks.

Deklareeritud vibratsiooni- ja müratase puudutab tööriista põhikasutust. Kui tööriista kasutatakse muuks otstarbeks, teistsuguste tarvikutega või tööriista hooldatakse halvasti, võivad vibratsioon ja müraemissioon erineda. See võib kokkupuudetaset kogu tööajal oluliselt suurendada.

Vibratsiooni ja müraga kokkupuute hinnangulise taseme juures tuleb arvesse võtta ka aega, kui tööriist on välja lülitatud või töötab, kuid sellega ei tehta tööd. See võib kokkupuudetaset kogu tööaja kohta oluliselt vähendada.

Tehke kindlaks täiendavad ohutusmeemod operaatori kaitsmiseks vibratsiooni ja/või müra eest, näiteks: hooldage tööriista ja tarvikuid, hoidke käed soojas, vaadake üle töökorraldus.

#### TÄHELEPANU! Kõik selle elektrilise tööriistaga kaasasolevad ohutusnõuded, juhised, joonised ja spetsifikatsioonid tuleb läbi lugeda. Kõigi alpool loetletud juhiste eiramise tagajärjeks võib olla elektrilöök, tulekahju ja/või raskek vigastused. Hoidke kõik ohutusnõuded ja juhised edasiseks kasutamiseks hoolikalt alles.

#### AKUVÕSALOIKURI OHUTUSJUHISED

Ärge kasutage seadet halbases ilmingimustes, eriti äikesoohu korral. Nii vähendate välgutabamuse ohtu.

Kontrollige seadme kasutuspiirkonda põhjalikult metsloomade suhtes. Seade võib metsloomi vigastada.

Kontrollige kasutuspiirkonda hoolikalt ning eemaldage kõik kivid, oksad, traadijupid, luutükid ja muud võõrkehad. Eemalepaiskuvad võõrkehad võib vigastusi põhjustada.

Kontrollige lõikeseadist ja pooli enne kasutamist kahjustuste suhtes. Kahjustatud osad põhjustavad suuremat vigastustehtu.

Järgige lisavarustuse vahetamisel juhiseid. Tera külge valesti kinni keeratud lukustusmutrid või kruvid võivad tera kahjustada või põhjustada selle lahti tulemist.

Tera nimipöörete arv peab olema seadmel kirjas oleva maksimaalse pöörete arvuga vähemalt võrdne. Terad, mis pöörlevad kiiremini kui nende nimipöörlemiskiirus, võivad murduda ja lahti tulla.

Kandke kaitseprille, kuulmiskaitset ja kaitsekindaid. Sobiva kaitsevarustuse kandmine vähendab vigastusohu, mida põhjustavad lendavad pisiosad või tahtmatu kontakt lõikejõhvi või teradega.

Ärge tõstke seadet puusadest kõrgemale. Nii on võimalik vältida juhuslikku kokkupuudet lõikeriista või teraga ja seadet ootamatutes olukordades paremini juhtida.

**Pinge all oleva võsa ja noorte puude lõikamisel jälgige, et Te ei saaks okstelt lööke.** Puu pinge vabanemisel võib seadme kasutaja põosa- või puokstega pihta saada ja/või kontrolli seadme kasutaja üle võib kaduda.

**Olge võsa või noorte puude lõikamisel eriti ettevaatlik.** Peenike materjal võib terasse kinni jääda ning Teie vastu paiskuda või Teid tasakaalust välja viia.

**Säilitage seadme üle alati kontrolli ja ärge puudutage lõikeseadist, lõikejõhvi või tera ning muid ohtlikult pöörlevaid osi, kui need veel liiguvad.** Nii vähendate pöörlevatest osadest põhjustatud vigastusohu.

**Transportige seadet vaid väljalülitatuna, hoides seejuures seda kehasst eemal.** Nõuetekohane ümberkäämine seadmega vähendab juhusliku kokkupuute riski pöörleva lõikeseadise, lõikejõhvi või teraga.

**Pange alati tööriista transportimise ajaks või hoieulepanekuks peale terakaitse.** Nõuetekohane ümberkäämine seadmega vähendab juhusliku kokkupuuteriski teraga.

**Kasutage lõiketerade, lõikejõhvide, lõikepeade ja terade jaoks ainult tootja varuosi.** Lubamatud varuosad võivad põhjustada kahjustusi ja vigastusi.

**Enne lõikejääkide eemaldamist või hooldustöid veenduge, et pealüüti on välja lülitatud ja aku on eemaldatud.** Seadme ootamatu käivitumine lõikejääkide eemaldamise ajal võib põhjustada raskeid kehavigastusi.

#### Tagasilöök – põhjused ja hoiatused

Tagasilöögi all mõeldakse seadme järsku liikumist küljele, ette või taha. See võib juhtuda, kui tera on kinni jäänud või haakub noore puu tüvesse või kändu. Tagasilöök võib olla nii tugev, et seade ja/või selle kasutaja võib eemale tõukuda ja kaotada kontrolli seadme üle.

Alljärgnevat ettevaatusabinõudega saab vältida tagasilööke ja nendega kaasnevaid ohte.

**Hoidke seadet kahe käega hästi kinni ja valmistuge kätega vastu võtma võimalikke tagasilööke. Peate olema seadmist vasakul.** Tagasilöök võib suurendada vigastusohu, sest seade liigub ootamatult. Tagasilööki saab kontrollida sobivate ettevaatusabinõudega.

**Kui tera on kinni jäänud või kui soovite lõikamise lõpetada, lülitage seade välja ja hoidke seda kinni, kuni tera on täielikult seisma jäänud. Kui tera on kinni jäänud, ärge mitte kunagi ürtage töötavat seadet materjalist välja või tagasi tõmmata. Vastasel korral võib tekkida tagasilöök.** Tehke kindlaks tera kinnijäämise põhjus ja kõrvaldage viga.

**Ärge kasutage nürisid või kahjustatud terasid.** Nüride või kahjustatud terade kasutamisel suureneb tera kinnikiulumise või -jäämise oht ning tekib tagasilöök.

**Veenduge, et Teie vaateväli lõigatavale materjalile ei ole takistatud.** Tagasilöögid tekivad sagedamini, kui Te ei näe täpselt, mida lõikate.

**Lülitage seade välja, kui teile töö käigus keegi läheneb.** Tagasilöögi korral tekib läheduses asuvate inimeste jaoks suur oht saada pöörlevalt teralt vigastusi.

#### TÄIENDAVID OHUTUSJUHISED

Mitte kunagi ärge laske seda masinat kasutada lastel ega piiratud kehaliste, sensorsete või vaimsete võimetega inimestel või inimestel, kellel puuduvad kogemused ja teadmised ning kes pole endale seda kasutusjuhendit selgeks teinud. Kohalikud eeskirjad võivad kasutaja vanust piirata.

Hoidke ventilatsioonivavad alati vaba ja puhtana.

**Hoidke lõikeriistad alati teravate ja puhasena.** Teravate teradega korrapäraselt hooldatud lõikeriistad jäävad vähem kinni ja neid saab paremini käitseda. **Lõikeriista tarvikud** tuleb lasta teritada ja hooldada volitatud teeninduskeskuses. Terade ebaühtlane teritamine võib põhjustada lõikepea liikumist, mis ei kulge ringjalt, ja tõsta kasutaja jaoks õnnetuse juhtumise ohtu.

Ärge kasutage tööriista otsaku jaoks pikendust. Pikendus muudab seadme raskesti käsitsetavaks ja võib põhjustada vigastusi.

Kasutage õlavööd, et tööd lihtsustada ja säilitada seadme üle paremat kontrolli.

Ärge pange peale mitut õlavööd korraga. Veenduge õlavöö kasutamisel, et rõivad ei takista vöö avamist ja eemaldamist.

Ärge kasutage seadet pölevate või suitsevate esemete, nt sigarettide, tuletükkude või kuuma tuha läheduses.

Aurudest või tolmudest põhjustatud teriseohtude vähendamiseks ei tohi seadet kasutada mürgiste, kartsinogeensete või muude ohtlike kaupade läheduses. Nende hulka kuuluvad asbest, arseen, baarium, berüllium, plii, pestitsiidid või muud teravt kahjustavate materjalid.

Töötage ilutaimede ja muude takistuste läheduses ettevaatlikult. Lõiketarvikud võivad lõigata/kahjustada paljusid materjale.

Ärge kasutage seadet ilma kaitsekattena. Kaitsekate peab töö ajal alati paigaldatud olema. Seadme kasutamine kaitsekatteta võib põhjustada vigastusi.

Ärge kasutage seadet eesmise käepidemeta ja puusaplaadita. Eesmine käepide peab töö ajal olema alati paigaldatud.

Ärge kasutage seadet äärte trimmerdamiseks. Seadet ei tohi hoida maapinnaga täisnurga all kaldu. Liigutage võsaloikuri pead maapinnaga paralleelselt. Vastasel juhul ei kaitse kate väljapaiskuva lõigatava materjali eest.

Olge valmis ootamatuteks liigutusteks, kui puutute kokku kõvade esemetega. Seadme üle kontrolli kaotamise korral võib saada raskeid kehavigastusi.

Väljapaiskuv materjal võib kõvadelt pindadelt, nagu müürid, puud või kiviplokiid, tagasi põrgata ja tekitada vigastusi. Võimaluse korral töötage kitsastes kohtades käsitsi.

Korrastage tööpiirkond enne tööriista kasutamist. Eemaldage kõik esemed nagu juhtmed, valgustid, traadid või nõõrid, mis võivad lendu minna või lõikeseadmesse kinni jääda.

Olge lenduvate esemete suhtes ettevaatlik; hoidke kõik kõrvalised isikud, lapsed ja lemmikloomad tööpiirkonnast vähemalt 15 m kaugusel.

Ärge töötage halvas valguses. Kasutaja peab tööpiirkonda hästi nägema, et tuvastada võimalikke ohte.

Kontrollige seade enne kasutamist üle. Kontrollige ja pingutage lõtvunud osad. Veenduge, et kõik kaitseid ja käepidemed on õigesti ja ohutult kinnitatud. Enne kasutamist asendage kõik vigastatud koosteosad.

Ärge modifitseerige toodet ühelgi viisil.

Ärge lubage lastel ega koolitamata isikutel seda toodet kasutada.

Kandke tööriista kasutamisel täielikku silma- ja peakaitset. Kui töötate piirkonnas, kus on esemete kukkumise oht, kandke sobivat kaitsekiivrit.

Kinnitage pikad juuksed õlgadest kõrgemale, et vältida nende takerdumist liikuvate osade vahele.

Ärge kasutage tööriista väsinuna või haigena ega siis, kui olete uimastite, alkoholi või ravimite mõju all.

Hoidke kindlat jalgrände asendit ja tasakaalu. Ärge kummardage. Liigse väljaküünitamise korral võite kaotada tasakaalu ja sattuda ohtu.

Veenduge enne tööriista käivitamist, et lõiketerad ei puutu millegagi kokku.

Terad on väga teravad. Kandke lõikeseadise käsitsemisel libisemiskindlaid, vastupidavaid kaitsekindaid. Ärge kunagi puudutage tera, kui aku ei ole eemaldatud. Sama kehtib hooldustööde puhul.

** HOIATUS!** Kui seade on maha kukkunud, saanud tugeva löögi või hakkab ebanormaalselt vibreerima, seisake seade viivitamatult ja kontrollige see üle vigastuste suhtes. Kõik vigastused tuleb lasta volitatud hooldustöökojas parandada või asendada.

Enne kõiki töid masina kallal võtke vahetatava aku välja.

Ärge visake tarvitatud vahetatavaid akusid tulle ega olmeprügisse. Milwaukee pakub vanade akude keskkonnahoidlikku käitlust; palun küsige oma erialaselt tarnijat.

Ärge säilitage vahetatavaid akusid koos metallesemetega (lühiseoht).

Laadige süsteemi M18 vahetatavaid akusid ainult süsteemi M18 laadijatega. Ärge laadige nendega teiste süsteemide akusid.

Äärmuslikul koormusel või äärmuslikul temperatuuril võib kahjustatud vahetatavaid akust akudeveldik välja voolata. Akudeveldikuga kokkupuutumise korral peske kohe vee ja seebiga. Silma sattumise korral loputage kiiresti põhjalikult vähemalt 10 minutit ning pöörduge viivitamatult arsti poole.

**Hoiatus!** Lühisest põhjustatud tuleohu, vigastuste või toote kahjustuste vältimiseks ärge kastke tööriista, vahetusaku ega laadimiseadet vedelikku ning jälgige, et vedelikke ei tungiks seadmetesse ega akusse. Korrodeeruvad või elektrit juhtivad vedelikud, nagu soolvesi, teatud kemikaalid ja

pleegitusained või pleegitusaineid sisaldavad tooted, võivad põhjustada lühist.

## KASUTAMINE VASTAVALT OTSTARBELE

See otsak on ette nähtud aedades ja maalappidel väikeste pöösastike ja pöösaste eemaldamiseks, noorte võrsete lõikamiseks, muru trimmerdamiseks, harvendamiseks, umbrohu eemaldamiseks, kõrge muru niitmiseks ja kõrvenõgese eemaldamiseks.

Ärge kasutage seda toodet muudel kui normaalseks kasutamiseks ette nähtud viisidel.

## JÄÄKOHUD

Isegi toote nõuetekohase kasutamise korral pole võimalik jääkohte täielikult välistada. Kasutamisel võib esineda järgmisi riske, mistõttu peaks operaator järgnevat järgima:

- Vibratsioonist põhjustatud vigastused. Hoidke seadet selleks ette nähtud käepidemetest ja piirake töö- ning toimeaega.
- Mürasaaste võib põhjustada kuulmekahjustusi. Kandke kuulmekaitset ja piirake toimeaega.
- Mustuseosakestest põhjustatud silmavigastused. Kandke alati kaitseprille, vastupidavaid pikki pükse, kindaid ning tugevaid jalatsleid.
- Mürgiste tolmude sissehingamine

## LIITIUMIOONAKUDE JUHISED

### Liitiumioonakude kasutus

Laadige pikema aja vältel kasutamata vahetusakud enne kasutamist täis.

Üle 50°C temperatuur vähendab vahetusaku võimsust. Vältige pikema aja vältel päikesest või kütteseadmest põhjustatavat soojenemist.

Hoidke laadija ja vahetatava aku ühenduskontaktid puhtad.

Optimaalse patareie eluea tagamiseks, pärast kasutamist lae patareiplokk täielikult.

Akud tuleks võimalikult pika kasutusea saavutamiseks pärast täislaadimist laadijast välja võtta.

Aku ladustamisel üle 30 päeva:  
Ladustage akut kuivas kohas u 27°C juures.  
Ladustage akut u 30-50% laetuseisundis.  
Laadige aku iga 6 kuu tagant täis.

### Liitiumioonakude ülekoormuskaitse

Aku ülekoormamisel kõrge voolutarbimisega, nt puuri blokeerumisel, lühise tekkimisel või ülikõrgeltemperatuuril, vibreerib elektritööriist 5 sekundit, laadimistuli vilgub ja tööriist lülitub automaatselt välja. Uuesti sisse lülitamiseks tuleb päästik esmalt vabastada ning seejärel uuesti alla suruda. Ülisuurel koormusel võib aku kuumeneda kõrgete temperatuurideni. Sellisel juhul vilguvad kõik laadimistulukesed kuni aku jahtumiseni. Peale laadimistulukeste kustumist võite tööd jätkata.

### Liitiumioonakude transport

Liitiumioonakud on allutatud ohtlike ainete transportimisega seonduvatele õigusaktidele.

Nende akude transportimine peab toimuma kohalikest, siseriiklikest ja rahvusvahelistest eeskirjadest ning määrustest kinni pidades.

- Tarbijad tohivad neid akusid edasiste piiranguteta tänaval transportida.
- Liitiumioonakude komertstransport ekspedeerimisetevõtete kaudu on allutatud ohtlike ainete transportimisega seonduvatele õigusaktidele. Tarne-ettevalmistus ja transporti tohivad teostada eranditult vastavalt koolitatud isikud. Kõgu protsessi tuleb asjatundlikult jälgida.

Akude transportimisel tuleb järgida järgmisi punkte:

- Tehke kindlaks, et kontaktid on lühiste vältimiseks kaitstud ja isoleeritud.
- Pöörake tähelepanu sellele, et akupakk ei saaks pakendis nihkuda.
- Kahjustatud või välja voolanud akusid ei tohi kasutada.

Pöörduge edasiste juhiste saamiseks ekspedeerimisetevõtte poole.

## KASUTAMINE

Hoidke seadet kaldu kehast eemal ja jätke lõikepea ning keha vahele vähemalt 30 cm. Juhtige seadet maast veidi kõrgemal, liigutades lõikepead edasi-tagasi.

**MÄRKUS:** Võsalõikuriga saavutatakse parimad tulemused, kui seda liigutatakse maapinna kohal kaitsekettale märgitud noolte vastupidises suunas.

**HOIATUS!** Ärge kasutage seadet aarte trimmerdamiseks. Seadet ei tohi hoida maapinnaga täisnurga all kaldu. Liigutage võsalõikuri pead maapinnaga paralleelselt. Vastasel juhul ei kaitse kate väljapaiskuvaa lõigatava materjali eest.

### Lõigatav materjal

Tihe rohi, tihnik, umbrohi, väikese läbimõõduga puud ja noored võrsed.

### Näpunäited heade trimmerdamistulemuste saavutamiseks

Niitke pikka rohtu mitmes järgus, et seade ei jääks kinni.

Vältige dekoratiivpöösaid, pöösaid ja taimi. Hoidke piiretest, aiapostidest jms ohutult kaugust, kuna trimmer võib neid kahjustada.

## TRANSPORT JA HOIUSTAMINE

Kui vahetate kohta, lülitage seade alati välja. Seadet kandes hoidke sõrm päästikust eemal. Juhuslik sisselülitamine võib põhjustada raskeid kehavigastusi.

Enne hoiolepanekut või transporti eemaldage aku ja laske seadmel maha jahtuda ning paigaldage terakaitse.

Juhusliku sisselülitamise takistamiseks kandke seadet eesmisest käepidemest. Seadme õige käsitsemise vähendab vigastusohu.

Vedamise ajal tõkestage masin liikuma hakkamise ja alla kukkumise vastu, et vältida kehavigastusi ja masinaosade kahjustamist.

Puhastage seade kõikidest võrkehadedest. Hoidke kuivas ja hästi ventileeritud kohas, mis on lastele juurdepääsmatu. Täiendava ohutusabinõuna hoidke akut seadmest eraldi. Hoidke kettsaagi eemal söövitavatest ainetest nagu aiakemikaalid ja jäätõrvvahendid. Ärge hoistage õues.

Ärge kastke seda vette ega pritsiga aiavoolikust. Ärge puhastage seda kõrgsurvepesuriga. Kui vesi tungib elektritööriista, suureneb elektrilöögi oht. Hoidke tööriista siseruumis.

Ärge hoistage elektritööriista väetiste või kemikaalide läheduses.

## HOOLDUS

Puhastage ja hooldage võsalõikurit enne hoiolepanekut.

Kasutage ainult Milwaukee tarvikuid ja Milwaukee tagavaraosi. Detailid, mille väljavahetamist pole kirjeldatud, laske välja vahetada Milwaukee klienditeeninduspunkti (vaadake brošüüri garantii / klienditeeninduste aadressid).

Vajadusel saab nõuda seadme plahvatusjuonise võimsussildil oleva masinatüübi ja kuuekohalise numbri alusel klienditeeninduspunkti või vahetult firmalt Techtronic Industries GmbH, Max-Eyth-Straße 10, 71364 Winnenden, Germany.

## SÜMBOLID

	Palun lugege enne käikulaskmist kasutusjuhend hoolikalt läbi.
	TÄHELEPANU! HOIATUS! OHT!
	Enne kõiki töid masina kallal võtke vahetatav aku välja.
	Masinaga töötades kandke alati kaitseprille.

	Kandke kaitseks kõrvaklappe!
	Kanda kaitsekindaid!
	Kandke kaitsekiivrit. Kandke kuulmekaitset. Kandke kaitseprille.
	Kandke turvajalanõusid!
	Kandke pikki pükse.
	Liigutage seadet alati kahe käega.
	Hoidke kõrvalised isikud tööriista kasutamise ajal vähemalt 15 m kaugusel.
	Jälgige, et kõrvalseisjad ei saaks pihta paiskuvate või kukkuvate esemetega.
	Olge valmis tagasilöögiks.
	Hoidke käsi ja jalgu terast eemal.
	HOIATUS! Enne hooldustöid eemaldage aku.
	Ärge kasutage koos sae või servatrimmeriga.
	Seadet ei tohi jätta vihma kätte.
	Paigaldage käepide sias.
	Tarvikud - ei kuulu tarne komplekti, soovitatav täiendus on saadaval tarvikute programmis.

	Ärge kõrvaldage patareide, elektri- ja elektroonikaseadmete jäätmehääd sorteerimata olmejäätmetena. Akude, elektri- ja elektroonikaseadmete jäätmehääd tuleb koguda eraldi. Akude, akumulaatorite ja valgusallikate jäätmed tuleb seadmetest eemaldada. Küsige oma kohalikust omavalitsusest või jaemüüjal nõuandeid ringlussevõtu ja kogumispunkti kohta. Olenevalt kohalikest määrustest võib jaemüüjal lasuda kohustus võtta akude, elektri- ja elektroonikaseadmeid vastu tasuta. Teie panus akude, elektri- ja elektroonikaseadmete jäätmehääd korduskasutusse ja ringlussevõtu aitamiseks vähendada nõudlust toorainete järele. Akud, eriti liitiumakud ning elektri- ja elektroonikaseadmete jäätmehääd, sisaldavad väärtuslikke taaskasutatavaid materjale, mis võivad kahjustada keskkonda ja inimeste tervist, kui neid ei kõrvaldata keskkonnasõbralikul viisil. Kustutage kõrvaldatavatest seadmetest isiklikud andmed, kui neid seal on.
	Pöörlemiskiirus tühihoosul
	Pinge
	Alalisvool
	Euroopa vastavusmärgis
	Ühendkuningriigi vastavusmärgis
	Ukraina vastavusmärk
	001
	Euroopa ja Aasia vastavusmärgis

ТЕХНИЧЕСКИЕ ДАННЫЕ		M18 FOPH-BCA
Модель	Аккумуляторная мотокоса	
Серийный номер изделия	4914 98 02 XXXXXX	
Напряжение батареи	18 V ---	
Частота вращения на холостом ходу, низкая частота вращения	0-4600 min <sup>-1</sup>	
Частота вращения на холостом ходу, среднее число оборотов	0-5400 min <sup>-1</sup>	
Частота вращения на холостом ходу, высокая частота вращения	0-6200 min <sup>-1</sup>	
Диаметр режущего ножа	230 mm	
Вес согласно процедуре EPTA 01/2014 (2.0 Ah ... 12.0 Ah)	4,76 ... 5,82 kg	
Вес без аккумулятором	4,33 kg	
Вес аккумулятора (M18B2 ... M18HB12)	0,43 kg ... 1,49 kg	
Рекомендованная температура окружающей среды во время работы	-18...+50 °C	
Рекомендованные типы аккумуляторных блоков	M18B...; M18HB...; M18FB...	
Рекомендованные зарядные устройства	M12-18...; M1418...; M18...	

**Информация по шумам:** Значения замерялись в соответствии со стандартом EN 62841.

Уровень шума прибора, определенный по показателю A, обычно составляет:

Уровень звукового давления / Небезопасность К 81,3 dB(A) / 3 dB(A)

Уровень звуковой мощности / Небезопасность К 91,1 dB(A) / 3 dB(A)

**Пользуйтесь приспособлениями для защиты слуха.**

**Информация по вибрации:** Общие значения вибрации (векторная сумма трех направлений) определены в соответствии с EN 62841.

Значение вибрационной эмиссии a<sub>h</sub> / Небезопасность К

Вибрация на передней рукоятке 3,19 m/s<sup>2</sup> / 1,5 m/s<sup>2</sup>

Вибрация на задней рукоятке 2,35 m/s<sup>2</sup> / 1,5 m/s<sup>2</sup>

Технические характеристики и возможность использования приводных блоков с различными съемными устройствами указаны в руководстве по эксплуатации используемого приводного блока.

## ВНИМАНИЕ!

Заявленные значения вибрации и шумового излучения, указанные в настоящем информационном листе, были измерены согласно стандартизированной методу испытания согласно EN 62841 и могут использоваться для сравнения одного инструмента с другим. Они могут применяться для предварительной оценки воздействия на организм человека.

Указанные значения вибрации и шумового излучения действительны для основных областей применения инструмента. Однако если инструмент используется в других областях применения или с другими принадлежностями либо проходит ненадлежащее обслуживание, значения вибрации и шумового излучения могут отличаться. Это может существенно увеличить уровень воздействия на организм на протяжении общего периода работы.

При оценке уровня воздействия вибрации и шумового излучения на организм также необходимо учитывать периоды, когда инструмент выключен, или когда он работает, но фактически не используется для выполнения работы. Это может существенно сократить уровень воздействия на организм на протяжении общего периода работы.

Определите дополнительные меры для защиты оператора от воздействия вибрации и/или шума, такие как обслуживание инструмента и его принадлежностей, сохранение рук в тепле, организация графиков работы.

## ВНИМАНИЕ! Ознакомьтесь со всеми предупреждениями относительно безопасного использования, инструкциями, иллюстративным

материалом и техническими характеристиками, поставляемыми с этим электроинструментом. Несоблюдение всех нижеприведенных инструкций может привести к поражению электрическим током, пожару и/или тяжелым травмам.

Сохраняйте эти инструкции и указания для будущего использования.

## УКАЗАНИЯ ПО ТЕХНИКЕ БЕЗОПАСНОСТИ ПРИ РАБОТЕ С АККУМУЛЯТОРНОЙ МОТОКОСОЙ

Не использовать устройство при плохой погоде, прежде всего при вероятности молнии. Так будет устранена опасность поражения молнией.

Место использования устройства перед его применением внимательно проверить на наличие диких животных. Устройство может травмировать диких животных.

Тщательно проверять участок, на котором будет использоваться устройство, и убирать с него камни, палки, провода, кости и прочий мусор. Отбрасываемые из-под триммера предметы могут стать причиной травм.

Перед использованием проверять режущее устройство и режущий механизм на предмет повреждения деталей устройства. Поврежденные детали повышают риск получения травм.

Соблюдать указания по замене принадлежности. Стопорные гайки или винты на ноже, затянутые ненадлежащим образом, могут привести к его повреждению или отсоединению.

Номинальное число оборотов ножа должно быть не меньше максимального числа оборотов, указанного на устройстве. Ножи, вращающиеся со скоростью,

Не использовать устройство на очень крутых склонах. Это снижает риск потери контроля над устройством, поскользывания и падения, а также предотвращает получение травмы.

При работе на склоне убедитесь, что можно устойчиво стоять. Всегда работайте поперек склона. Ни при каких обстоятельствах не работайте вдоль склона и будьте очень осторожны при изменении направления движения. Это позволит уменьшить потерю контроля, снизить риск поскользнуться и упасть и избежать травмирования.

Во время работы необходимо держать части тела в стороне от режущего инструмента, лезвия или ножа. Перед запуском устройства необходимо убедиться в том, что режущий инструмент, лезвия или нож ни к чему не прикасаются. Даже кратковременная невнимательность при работе с устройством может стать причиной тяжелых травм.

При работе не поднимать устройство выше уровня талии. Это позволяет избежать непреднамеренного контакта с режущим инструментом или ножом и помогает лучше контролировать устройство в непредвиденных ситуациях.

При обрезке подлеска и молодых деревьев, находящихся под напряжением, следить за отлетающими ветками. Если снять напряжение в древесине, кусты или молодые деревья могут ударить оператора и/или вывести устройство из-под контроля.

При обрезке подлеска и молодых деревьев необходимо быть особенно осторожным. Мелкие куски материала могут попасть в нож и отлететь в оператора или вывести его из равновесия.

Необходимо всегда сохранять контроль за устройством и нельзя прикасаться к режущему механизму, лезвиям, ножам и другим опасным вращающимся деталям, пока они еще находятся в движении. Это позволит снизить риск получения травм от вращающихся деталей.

Транспортировать устройство только в выключенном состоянии и не подносить его близко к телу. Правильное использование устройства снижает риск случайного контакта с вращающимся режущим устройством, лезвий или ножем.

При транспортировке или хранении инструмента всегда надевать защиту ножа. Правильное обращение с устройством снижает риск случайного контакта с ножом.

Для режущих механизмов, режущих нитей, режущих головок и ножей использовать только указанные производителем запчасти. Неразрешенные к использованию запчасти могут стать причиной повреждений и травм.

Перед удалением обрезков или перед выполнением работ по текущему ремонту убедиться в том, что главный выключатель выключен, а аккумулятор отсоединен. Включение устройства по неосторожности при удалении обрезков или при текущем ремонте может привести к тяжелым травмам.

**Отдача — причины ее возникновения и предупреждения**

Под отдачей понимают внезапное перемещение устройства в сторону, вперед или назад. Это может произойти, например, если нож заклинит или он застрянет в молодом побеге или в пне. Отдача может быть настолько сильной, что устройство и/или оператора отбросит в сторону, и он может потерять контроль за устройством.

Соблюдая следующие меры предосторожности, можно избежать отдачи и связанных с ней опасностей.

Необходимо крепко держать устройство обеими руками и быть готовым воспринять руками возможные удары при отдаче. Необходимо находиться слева от устройства. Отдача может увеличить опасность травмирования, поскольку устройство неожиданно начинает двигаться. Отдачу можно контролировать с помощью соответствующих мер предосторожности.

При заклинивании ножа или при перерыве в работе выключить устройство и прочно удерживать его до полной остановки ножа. Ни в коем случае нельзя при заблокированном ноже пытаться вытащить работающее устройство из материала или назад. В противном случае возможна отдача. Определить и устранить причину заклинивания ножа.

Затупившиеся или поврежденные ножи использовать нельзя. Затупившиеся или поврежденные ножи повышают риск заклинивания или зацепления ножа, что ведет к отдаче.

Необходимо убедиться в хорошем обзоре обрезного материала. Отдача может возникнуть чаще, если оператор не видит, что он режет.

При приближении во время работы другого человека выключить устройство. При отдаче для людей вокруг существует повышенная опасность травмирования вращающимся ножом.

## ДОПОЛНИТЕЛЬНЫЕ УКАЗАНИЯ ПО БЕЗОПАСНОСТИ

Ни в коем случае не допускайте к эксплуатации машины детей, лиц с ограниченными физическими, психическими или сенсорными возможностями, а также лиц, не обладающих достаточным опытом и знаниями или не ознакомившихся с данным руководством по эксплуатации. Предписания местных органов власти могут ограничивать возраст пользователя.

Вентиляционные отверстия должны быть открытыми и чистыми.

Режущие инструменты должны быть острыми и чистыми. Режущие инструменты с острыми лезвиями, содержащиеся в порядке, реже заклинивают и легче контролируются. Заточка и техобслуживание режущих принадлежностей должны выполняться только в авторизованных сервисных центрах. Неравномерная заточка ножа может привести к биению режущей головки и тем самым увеличить риск травмирования оператора.

Нельзя использовать какие-либо удлинители для насадок инструмента. Удлинители ухудшают контроль за устройством и могут стать причиной травм.

Для облегчения работы и улучшения контроля за устройством следует пользоваться плечевым ремнем.

Нельзя носить одновременно несколько плечевых ремней. При использовании плечевого ремня убедиться в том, что никакие предметы одежды не препятствуют открыванию и снятию ремня.

Не использовать устройство вблизи горящих или дымящихся предметов, таких как сигареты, спички или горячая зола.

Для минимизации опасности от вредных для здоровья паров или пыли не использовать устройство вблизи токсичных, канцерогенных или прочих опасных материалов. Сюда относится, например, асбест, мышьяк, барий, бериллий, свинец, пестициды и другие опасные для здоровья материалы.

Необходимо соблюдать осторожности при работе вокруг декоративных растений и прочих препятствий. Режущие принадлежности могут разрезать/повредить множество материалов.

Не использовать устройство без защитного кожуха. Во время работы защитный кожух должен быть всегда смонтирован на устройстве. Использование устройства без защитного кожуха может стать причиной тяжелых травм.

Не использовать устройство без передней рукоятки и упорной пластины для бедра. Во время работы передняя рукоятка должна быть всегда смонтирована.

Не использовать устройство для обрезки кромок. Нельзя наклонять устройство, чтобы оно было перпендикулярно земле. Головку мотокосы необходимо вести параллельно земле. В противном случае кожух не будет защищать от вылетающего отрезанного материала.

Следует быть готовым к неожиданным движениям при контакте с твердыми предметами. Потеря контроля за устройством может привести к тяжелым травмам.

Вылетающий материал может отскочить от твердых поверхностей, таких как кирпичные стены, деревья или крупные камни и стать причиной травм. В тесных условиях следует по возможности работать вручную.

После каждого использования очищать место работы. Удалять все предметы, такие как кабели, источники света, провода или шнуры, которые могут разлетаться в стороны или запутаться в режущем приспособлении.

Учитывать, что отрезаемый материал может разлетаться в стороны. Поэтому взрослым людям, детям и домашним животным следует находиться на расстоянии 15 м от места работы с инструментом.

Не работайте при недостаточном освещении. Пользователь должен четко видеть все рабочее пространство, чтобы иметь возможность обнаружения потенциальных рисков.

Проверить устройство перед использованием. Проверьте и, при необходимости, затяните ослабленные детали. Проверьте правильность установки и надежность крепления всех защитных устройств и ручек. Перед использованием замените поврежденные детали.

Вносить изменения в конструкцию инструмента строго запрещается.

Пользоваться инструментом детям или необученным лицам запрещается.

При работе с данным инструментом надевать защитные очки и наушники. При работе в местах, в которых возможно падение предметов, надевать защитную каску.

Соберите длинные волосы выше плеч, чтобы предотвратить их попадание в движущиеся части.

Не работайте с данным инструментом в случае усталости, болезни или под воздействием алкоголя, наркотиков или медикаментов.

Держать устойчивую опору и баланс. Не перенапрягать. Чрезмерные усилия могут привести к потере равновесия или другим опасным последствиям.

Перед включением инструмента убедиться, что секатор ни с чем не столкнется.

Ножи очень острые. При обращении с режущим механизмом следует надевать нескользящие износостойкие защитные рукавицы. Если в устройство вставлен аккумулятор, никогда не касаться ножей. Это же относится к работам по техническому обслуживанию.

**А ОСТОРОЖНО!** Если устройство уронили, издает громкий стук или начинает чрезмерно вибрировать, немедленно остановите устройство и проверьте на наличие повреждений или выясните причину вибрации. Любые поврежденные детали должны быть надлежащим образом отремонтированы или заменены в авторизованном сервисном центре.

Выньте аккумулятор из машины перед проведением с ней каких-либо манипуляций.

Не выбрасывайте использованные аккумуляторы вместе с домашним мусором и не сжигайте их. Дистрибьюторы компании Milwaukee предлагают восстановление старых аккумуляторов, чтобы защитить окружающую среду.

Не храните аккумуляторы вместе с металлическими предметами во избежание короткого замыкания.

Для зарядки аккумуляторов модели M18 используйте только зарядное устройство M18. Не заряжайте аккумуляторы других систем.

Аккумуляторная батарея может быть повреждена и дать течь под воздействием чрезмерных температур или повышенной нагрузки. В случае контакта с аккумуляторной кислотой немедленно промойте место контакта мылом и водой. В случае попадания кислоты в глаза промойте глаза в течение 10 минут и немедленно обратитесь за медицинской помощью.

**Предупреждение!** Для предотвращения опасности пожара в результате короткого замыкания, травм и повреждения изделия не опускайте инструмент, сменный аккумулятор или зарядное устройство в жидкости и не допускайте попадания жидкостей внутрь устройств или аккумуляторов. Коррозионные и проводящие жидкости, такие как соленый раствор, определенные химикаты, отбеливающие средства или содержащие их продукты, могут привести к короткому замыканию.

## ИСПОЛЬЗОВАНИЕ

Эта насадка предназначена для удаления мелкой поросли и кустарников, обрезки молодых побегов, стрижки газонов, прореживания, удаления сорняков, скашивания высокой травы и удаления крапивы в садах и огородах.

Данное изделие запрещено использовать образом, отличающимся от указанного предусмотренного способа применения.

## ОСТАТОЧНЫЕ РИСКИ

Даже при надлежащем использовании изделия невозможно полностью исключить остаточные опасности. При использовании могут возникать указанные ниже риски, поэтому пользователь должен соблюдать следующие пункты:

- Травмы вследствие вибрации. Держите прибор за предусмотренные для этого рукоятки и ограничивайте время работы и экспозиции.
- Шумовое воздействие может привести к повреждению слуха. Носите защитные наушники и ограничивайте продолжительность экспозиции.
- Травмы глаз, вызванные частицами загрязнений. Всегда надевайте защитные очки, плотные длинные брюки, рукавицы и прочную обувь.
- Вдыхание ядовитой пыли.

## УКАЗАНИЯ ДЛЯ ЛИТИЙ-ИОННЫХ АККУМУЛЯТОРОВ

### Использование литий-ионных аккумуляторов

Сменные аккумуляторы, не использовавшиеся долгое время, перед эксплуатацией следует подзарядить.

Температура свыше 50°C уменьшает производительность сменных аккумуляторов. Следует избегать длительного нагрева на солнце.

Контакты зарядного устройства и аккумуляторов должны содержаться в чистоте.

Для обеспечения оптимального срока службы аккумулятор необходимо полностью заряжать после использования прибора.

Для достижения максимально возможного срока службы аккумуляторы после зарядки следует вынимать из зарядного устройства.

При хранении аккумулятора более 30 дней: Храните аккумулятор при 27°C в сухом месте.

Храните аккумулятор с зарядом примерно 30% - 50%. Каждые 6 месяцев аккумулятор следует заряжать.

### Защита литий-ионных аккумуляторов от перегрузки

В случае перегрузки аккумулятора по причине слишком большого потребления электроэнергии, при экстремально большом крутящем моменте, внезапной остановке или коротком замыкании, электроприбор вибрирует в течение 5 секунд, загорается индикатор заряда аккумулятора и электроприбор автоматически выключается. Для повторного включения следует отжать кнопку включения и потом снова включить. При слишком высоких нагрузках аккумулятор перегревается. В этом случае загораются все лампы индикатора заряда аккумулятора. Когда аккумулятор остынет и лампы погаснут – можно продолжать работу.

### Транспортировка литий-ионных аккумуляторов

Литий-ионные аккумуляторы в соответствии с предписаниями закона транспортируются как опасные грузы.

Транспортировка этих аккумуляторов должна осуществляться с соблюдением местных, национальных и международных предписаний и положений.

- Эти аккумуляторы могут перевозиться по улице потребителем без дальнейших обязательств.
- При коммерческой транспортировке литий-ионных аккумуляторов экспедиторскими компаниями действуют положения, касающиеся транспортировки опасных грузов. Подготовка к отправке и транспортировка должны производиться исключительно специально обученными лицами. Весь процесс должен находиться под контролем специалиста.

При транспортировке аккумуляторов необходимо соблюдать следующие пункты:

- Убедитесь, что контакты защищены и изолированы во избежание короткого замыкания.
- Следите за тем, чтобы аккумуляторный блок не соскочнул внутри упаковки.
- Транспортировка поврежденных или протекающих аккумуляторов запрещена.

За дополнительными указаниями обратитесь к своему экспедитору.

## ЭКСПЛУАТАЦИЯ

Устройство необходимо вести под углом к телу и удерживать его на расстоянии не менее 30 см между режущей головкой и телом. Вести инструмент следует чуть выше земли, проводя режущую головку вперед-назад.

**УКАЗАНИЕ:** Мотокоса обеспечивает лучшие результаты, если вести над землей в направлении, противоположном стрелкам на защитном кожухе.

**ПРЕДУПРЕЖДЕНИЕ!** Не используйте устройство для обрезки кромок. Нельзя наклонять устройство, чтобы оно было перпендикулярно земле. Головку мотокосы необходимо вести параллельно земле. В противном случае кожух не будет защищать от вылетающего отрезанного материала.

### Отрезной материал

Густая трава, кустарники, сорняки, мелкие деревья и молодые побеги.

### Советы для хороших результатов стрижки

Высокую траву косить в несколько заходов, чтобы не блокировать устройство.

Огибайте декоративные кусты, кустарники и посадки. Держите достаточную дистанцию до бордюров, заборных столбов и т. п., так как триммер может повредить их.

## ТРАНСПОРТИРОВКА И ХРАНЕНИЕ

Для смены места работы всегда отключайте инструмент. При переноске инструмента всегда убирайте палец с кнопки запуска. Запуск по неосторожности может привести к тяжелым травмам.

Перед помещением на хранение или транспортировкой вынуть аккумулятор, дать устройству охладиться и смонтировать защиту ножа.

Во избежание запуска по неосторожности переносите инструмент за переднюю рукоятку. Надлежащее обращение с инструментом уменьшает риск получения травм.

Перед транспортировкой закрепите устройство, чтобы не допустить его перемещения или падения в целях обеспечения безопасности персонала или устройства.

Очистите устройство от всех посторонних материалов. Храните его в прохладном, сухом, хорошо проветриваемом и недоступном для детей месте. В целях дополнительной безопасности храните батарею отдельно от устройства. Не держите бензопилу рядом с коррозионными веществами, такими как садовые химикаты или размораживающая соль. Не храните на открытом воздухе.

Не погружайте в воду и не поливайте из садового шланга. Не очищайте с помощью установки для мытья под давлением. Если вода проникнет в электроинструмент, повысится риск поражения электрическим током. Храните инструмент в помещении.

Не храните инструмент вблизи удобрений или химикатов.

## ТЕХНИЧЕСКОЕ ОБСЛУЖИВАНИЕ

Перед помещением на хранение мотокосы очистить и выполнить ее техобслуживание.

Пользуйтесь аксессуарами и запасными частями Milwaukee. В случае возникновения необходимости в замене, которая не была описана, обращайтесь в один из сервисных центров по обслуживанию электроинструментов Milwaukee (см. список сервисных организаций).

При необходимости, у сервисной службы или непосредственно у фирмы Techtronic Industries GmbH, Max-Eyth-Strasse 10, 71364, Винненден, Германия, можно запросить оборотный чертёж устройства, сообщив его тип и шестизначный номер, указанный на фирменной табличке.

## СИМВОЛЫ

	Просьба внимательно прочесть инструкцию по использованию перед использованием инструмента.
	<b>ОСТОРОЖНО! ПРЕДУПРЕЖДЕНИЕ! ОПАСНОСТЬ!</b>
	Выньте аккумулятор из машины перед проведением с ней каких-либо манипуляций.
	При работе с инструментом всегда надевайте защитные очки.
	Пользуйтесь приспособлениями для защиты слуха.
	Надевать защитные перчатки!
	Надевать каску. Носить средства защиты слуха. Надевать защитные очки.
	Носить защитную обувь!
	Носить длинные брюки.
	Всегда вести устройство обеими руками.
	При работе с пилой людям следует находиться на расстоянии не менее 15 метров.
	Убедитесь, что находящимся вблизи людям не угрожают разлетающиеся в стороны или вылетающие из-под лески объекты.
	Быть готовым к отдаче.
	Бережь руки и ноги от ножа.

	<b>ПРЕДУПРЕЖДЕНИЕ:</b> Извлекайте аккумулятор перед выполнением работ по техническому обслуживанию.
	Не использовать вместе с пилой или устройством для обрезки кромок.
	Не подвергайте машину воздействию дождя.
	Рукоятку монтировать здесь.
	Принадлежности - В стандартную комплектацию не входит, поставляется в качестве дополнительной принадлежности.
	Не выбрасывайте отработавшие батареи, электрическое и электронное оборудование вместе с неотсортированными бытовыми отходами. Отработавшие батареи, а также электрическое и электронное оборудование должны быть утилизированы отдельно. Отработавшие батареи, аккумуляторы и источники света необходимо предварительно извлечь из оборудования. За дополнительной информацией по утилизации и сбору обратитесь в местные муниципальные органы или в розничный магазин. Нормативные требования в некоторых регионах могут обязывать розничные магазины бесплатно утилизировать отработавшее электрическое и электронное оборудование, а также отработавшие батареи. Повторное использование и переработка отработавших батарей, а также старого электронного и электрического оборудования позволяет снизить потребность в сырьевых ресурсах. Отработавшие батареи содержат среди прочего литий, а электронное и электрическое оборудование — ценные перерабатываемые материалы. Однако при ненадлежащей утилизации данные компоненты могут нанести вред окружающей среде и здоровью человека. Удалите конфиденциальную информацию с оборудования при ее наличии.
	Число оборотов без нагрузки
	Напряжение
	Постоянный ток
	Европейский знак соответствия
	Британский знак соответствия
	Украинский знак соответствия
	Евразийский знак соответствия

<b>ТЕХНИЧЕСКИ ДАННИ</b>		<b>M18 FOPH-BCA</b>
Тип		Акумулаторен хралсторез
Производствен номер		4914 98 02 XXXXXX
Напрежение на батерията		18 V ---
Обороти на празен ход, ниски обороти		0-4600 min <sup>-1</sup>
Обороти на празен ход, средни обороти		0-5400 min <sup>-1</sup>
Обороти на празен ход, високи обороти		0-6200 min <sup>-1</sup>
Диаметър на режещия нож		230 mm
Тегло съгласно процедура EPTA 01/2014 (2.0 Ah ... 12.0 Ah)		4,76 ... 5,82 kg
Тегло без резервна батерия		4,33 kg
Тегло на акумулаторната батерия (M18B2 ... M18HB12)		0,43 kg ... 1,49 kg
Препоръчителна околна температура при работа		-18...+50 °C
Препоръчителни видове акумулаторни батерии		M18B...; M18HB...; M18FB...
Препоръчителни зарядни устройства		M12-18...; M1418...; M18...

**Информация за шума:** Измерените стойности са получени съобразно EN 62841.

Оцененото с А ниво на шума на уреда е съответно:

Равнище на звуковото налягане / Несигурност К	81,3 dB(A) / 3 dB(A)
Равнище на мощността на звука / Несигурност К	91,1 dB(A) / 3 dB(A)

**Да се носи предпазно средство за слуха!**

**Информация за вибрациите:** Общите стойности на вибрациите (векторна сума на три посоки) са определени в съответствие с EN 62841.

Стойност на емисиите на вибрацията а <sub>h</sub> / Несигурност К	
Вибрация на предната ръкохватка	3,19 m/s <sup>2</sup> / 1,5 m/s <sup>2</sup>
Вибрация на задната ръкохватка	2,35 m/s <sup>2</sup> / 1,5 m/s <sup>2</sup>

Техническите данни и разрешенията на устройствата-приставки за употреба с различни задвижващи механизми ще намерите в ръководствата за употреба на използваното устройство-приставка.

## **▲ ВНИМАНИЕ!**

Посочените в настоящия информационен лист нива на вибрации и шумови емисии са измерени в съответствие със стандартизирано изпитване, предоставено в EN 62841, и могат да се използват за сравняване на един инструмент с друг. Те може също така да се използват и за предварителна оценка на излагането на вредни въздействия.

Декларираните нива на вибрации и шумови емисии се отнасят за основните приложения на инструмента. Ако обаче инструментът се използва за други приложения, с други приспособления или не се поддържа добре, нивата на вибрации и шумови емисии могат да са различни. Това може значително да повиши нивото на излагане на вредни въздействия за общата продължителност на работата.

При оценка на нивото на излагане на въздействието на вибрации и шум следва също така да се вземе предвид времето, през което инструментът е изключен или през което е включен, но не се използва. Това може значително да понижи нивото на излагане на вредни въздействия за общата продължителност на работата.

Определете допълнителни мерки за безопасност за защита на оператора от въздействието на вибрациите и/или шума, като например поддръжка на инструмента и приспособленията, поддържането на топината на ръцете и организацията на работата.

## **▲ ВНИМАНИЕ!** Прочетете всички указания за безопасност, инструкции, илюстрации и спецификации за този електроинструмент.

### **УКАЗАНИЯ ЗА БЕЗОПАСНОСТ ЗА АКУМУЛАТОРНИЯ ХРАСТОРЕЗ**

**Не използвайте уреда при лошо време, особено когато има опасност от мъляни.** Така ще избегнете опасността да бъдете поразени от мъляния.

**Преди употреба щателно проверете за диви животни в зоната на работа на уреда.** Дивите животни могат да бъдат наранени от уреда.

**Грижливо проверете района на работа и отстранете камъни, пръчки, тел, кости или други чужди тела.** Излитащите чужди или падащи материали могат да доведат до наранявания.

**Преди употреба проверете за повредени части на режещото устройство и на ножа.** Повредените части повишават риска от нараняване.

**Спазвайте указанията за смяна на принадлежностите.** Неправилно затегнатите осигурителни гайки или винтове на ножа могат да го повредят или да предизвикат неговото освобождаване.

**Номиналните обороти на ножа трябва да са най-малко толкова високи, колкото максималните обороти, които са посочени на уреда.** Ножовете, които се въртят по-бързо от посочените номинални обороти, могат да се счупят и да се разпадат.

**Носете предпазни очила и предпазни ръкавици.** Носенето на подходяща защитна екипировка намалява опасността от нараняване от излитащи дребни части или при неволен контакт с режещата корда или нож.

**При работа с уреда винаги носете защитни обувки. Не работете с уреда боси или с отворени обувки.** Така ще избегнете наранявания на краката поради контакта с ротиращия режещ инструмент или нож.

**При експлоатацията на машината винаги носете дълги панталони.** Голата кожа увеличава риска от нараняване от изхвърчащия материал.

**По време на употреба дръжте околните хора на разстояние.** Излитащите части могат да предизвикат тежки наранявания.

**При употреба винаги дръжте уреда с двете ръце.** Направляването на уреда с двете ръце предотвратява загубата на контрол над уреда.

**Винаги дръжте уреда за изолираните дръжки, в случай че режещата корда или нож влязат в контакт с електропроводи.** При контакт с кабели, провеждащи електричество, металните части на инструмента също могат да станат електропроводящи и да причинят електрически удар на обслужващия.

**Винаги следете да имате стабилна опора и работете с уреда само когато сте стъпили на земята.** Хлъзгавите или нестабилни повърхности могат да доведат до загуба на равновесие или на контрол върху инструмента.

Не използвайте уреда по много стръмни наклони. По този начин могат да се избегнат загубата на контрол, опасността от подхлъзване и падане и нараняванията.

**При работа по наклон следете за стабилно положение и винаги работете напредно спрямо наклона.** Никога не работете по протежението на наклона и внимавайте изключително много при смяна на посоката. Така ще намалите риска от загуба на контрол, подхлъзване и падане и ще избегнете наранявания.

**По време на работа дръжте всички части на тялото далеч от режещия инструмент, режещата корда или ножа.** Преди да стартирате уреда, се уверете, че режещия инструмент, режещата корда или ножът не докосват нищо. Дори кратък момент на невнимание по време на работа с уреда може да доведе до тежки наранявания.

Не носете уреда над височината на кръста. По този начин може да се избегне случайният контакт с режещия инструмент или с ножа и да се осигури по-добър контрол на уреда в неочаквани ситуации.

**При рязането на храсти и фиданки, които са под напрежение, внимавайте за клони, които се отмятат назад.** Ако напрежението в дървото се освободи, храстите и фиданки могат да ударят работещия и/или да предизвикат излизане на уреда извън контрол.

**Бъдете изключително внимателни, когато режете храсти и фиданки.** Ножът може да се оплете в тънкия материал и да отскочи към Вас или да Ви извади от равновесие..

**Винаги запазвайте контрол над уреда и не докосвайте режещия механизъм, режещата корда или нож и други опасни въртящи се части, докато са в движение.** Така ще намалите опасността от нараняване от ротиращи части.

**Транспортирайте уреда само изключен и при това го дръжте встрани от тялото.** Внимателното боравене с уреда намалява риска от неволен контакт с въртящите се режещ механизъм, кордата или ножа.

**При транспортиране или прибиране за съхранение на инструмента винаги поставяйте предпазителя на ножа.** Внимателното боравене с уреда намалява риска от неволен контакт с ножа.

**Използвайте само резервни части за режещи механизми, режещи корди, режещи глави и ножове, посочени от производителя.** Неразрешените резервни части могат да причинят повреди и наранявания.

**Преди отстраняването на остъци от рязането или преди дейности по поддържането в изправност се уверете, че главният прекъсвач е изключен и акумулаторната батерия е извадена.** Неволеното активиране на уреда при отстраняването на остъци от рязането или при работи по поддържането в изправност може да доведе до тежки наранявания.

### **Откат – причини и предупредителни указания**

Под откат се разбира внезапно отклоняване на уреда настрани, напред или назад. Това може да се случи, когато ножът блокира или например се заплете в млада издънка или дървесен дънер. Откатът може да е толкова силен, че уредът и/или работещият да бъдат отблъснати и да изгубите контрол над уреда.

Откатът и свързаните с него опасности могат да бъдат избегнати, като се вземат предвид посочените предпазни мерки.

**Дръжте уреда здраво с двете си ръце и се подгответе да поемете евентуални откати с ръцете си. Стойте вляво от уреда.** Откатът може да увеличи риска от нараняване в резултат на неочаквано движение на уреда. Откатът може да се контролира чрез предприемане на подходящи предпазни мерки.

**Ако ножът се заклепне или искате да прекъснете процеса на рязане, изключете уреда и го дръжте здраво, докато ножът спре напълно.** Никога не се опитвайте да издропате работещ уред от материала или назад, когато ножът е блокиран. В противен случай може да се стигне до откат. Потърсете и отстранете причината за блокирането на ножа.

**Не използвайте тъпи или повредени ножове.** Тъпите или повредени ножове увеличават риска от блокиране или заклепване на ножа и предизвикване на откат.

**Уверете се, че имате добра видимост към рязания материал.** Откатите са по-често срещани, когато не можете да видите какво точно режете.

**Изключвайте уреда, ако друг човек се приближи до Вас, докато работите.** В случай на откат е налице повишен риск околните да бъдат наранени от въртящата се нож.

### **ДОПЪЛНИТЕЛНИ ИНСТРУКЦИИ ЗА БЕЗОПАСНОСТ**

Никога не допускате машината да се обслужва от деца, лица с ограничени физически, сензорни или ментални способности, или с липсващ опит и познания, или от лица, незапознати с тази инструкция за употреба. Възможно е местните разпоредби да ограничават възрастта на обслужващия машината.

Винаги поддържайте вентилационните отвори свободни и чисти.

**Винаги поддържайте режещите инструменти остри и чисти.** Правилно поддържаните режещи инструменти с остри остриета имат по-малка вероятност да блокират и са по-лесни за управление. Повторното шлифоване и техническото обслужване на принадлежностите за режещи механизми трябва да се извършват само от оторизиран сервизен център. Неравномерното повторно шлифоване на ножовете може да доведе до неравномерни движения на режещата глава и да увеличи риска от злополуки за работещия.

Не използвайте удължение за приставката на инструмента. Удължението затруднява управлението на уреда и може да доведе до наранявания.

Използвайте лентата за рамо, за да се улесни работата и да запазите по-добър контрол върху уреда.

Никога не носете няколко ленти за рамо едновременно. При използването на лентата за рамо, се уверете, че няма други части от облеклото, които да пречат на разкопчаването и свалянето на лентата.

Не използвайте уреда в близост до горящи или пушещи предмети, като цигари, кибрити или гореща пепел.

За да сведете до минимум рисковете за здравето от изпарения или прахове, не използвайте уреда в близост до токсични, канцерогенни или други опасни материали. Наред с останалото, те включват азбест, арсен, барий, берилий, олово, пестициди и други материали, които са вредни за здравето.

Работете внимателно около декоративни растения и други препятствия. Принадлежностите за рязане могат да режат/повредят много материали.

Не използвайте уреда без предпазен капак. Предпазният капак винаги трябва да е монтиран по време на работа. Използването на уреда без предпазен капак може да доведе до тежки наранявания.

Не използвайте уреда без предната ръкохватка и бедрената опора. Предната ръкохватка винаги трябва да е монтирана по време на работа.

Не използвайте уреда като тример за кантове. Не дръжте инструмента под прав ъгъл спрямо земята. Дръжте главата на хралстореза успоредно на земята. В противен случай капакът не предпазва от изхвърляния рязан материал.

Бъдете подготвени за неочаквани движения, ако се стигне контакт с твърди предмети. Загубата на контрол над уреда може да доведе до тежки наранявания.

Летящите материали могат да се ударят в твърди повърхности като стени, дървета или каменни блокове и да причинят наранявания. В тесни зони работете ръчно, ако е възможно.

Преди всяка употреба почиствайте работния участък. Отстранявайте всички предмети като кабели, лампи, телове или шнурове, които могат да излетят при контакт или да се заплетат в режещото устройство.

Обърнете внимание, че е възможно да излети материал, поради което околните, децата и домашните животни трябва да спазват минимално разстояние от 15 метра.

Не работете при слабо осветление. Операторът трябва да има ясен видимост към работната зона, за да може да разпознава потенциални опасности.

Преглеждайте уреда преди употреба. Проверете има ли незатегнати детайли и при необходимости ги затегнете. Уверете се, че всички предпазители и дръжки са правилно стабилно прикrepени. Заменяйте повредените части преди употреба.

Никога не извършвайте каквито и да е изменения по уреда.

Децата или необучените хора не трябва да използват този уред.

Носете пълна защитна екипировка за очите и слуха, когато боравите с този уред. Ако работите в зона, където съществува риск от падащи части, трябва да носите защита за главата.

Дългата коса трябва да бъде прибрана на ниво над раменете, за да се избегне нейното заплитане в движещите се части.

Не използвайте тази машина, ако сте уморени, болни или под влиянието на алкохол, наркотици или лекарства.

Заемайте стабилна позиция и пазете баланс. Не се протягайте, за да работите на трудно достижими места. Протягането може да доведе до загуба на равновесие или излагане на рискове.

Преди стартирането на уреда се уверете, че режещите ножове не могат да влязат в контакт с нищо.

Ножовете са много остри. При боравенето с режещия механизъм носете нехлъзгащи се, здрави предпазни ръкавици. Никога не докосвайте ножовете,

когато акумулаторната батерия е в уреда. Същото важи и за работи по техническото обслужване.

**▲ ПРЕДУПРЕЖДЕНИЕ!** Ако машината бъде изпусната, претърпи тежък удар или започне да вибрира необичайно, незабавно я спрете, за да проверите за потенциална повреда или да установите източника на вибрациите. Поправките и замените на части при повреда трябва да се извършват от оторизиран сервизен център.

Преди започване на каквито е да работи по машината извадете акумулатора.

Не изхвърляйте изхабените акумулатори в огъня или в при битовите отпадъци. Milwaukee предлага екологосъобразно събиране на старите акумулатори; моля попитайте Вашия специализиран търговец.

Не съхранявайте акумулаторите заедно с метални предмети (опасност от късо съединение).

Акумулатори от системата M18 да се зареждат само със зарядни устройства от системата M18 laden. Да не се зареждат акумулатори от други системи.

При екстремно натоварване или екстремна температура от повредени акумулатори може да изтече батерийна течност. При допир с такава течност веднага измийте с вода и сапун. При контакт с очите веднага изплаквайте старателно най-малко 10 минути и незабавно потърсете лекар.

**Предупреждение!** За да избегнете опасността от пожар, предизвикана от късо съединение, както и нараняванията и повредите на продукта, не погалайте инструмента, сменяемата акумулаторна батерия или зарядното устройство в течности и се погрижете в уредите и акумулаторните батерии да не попадат течности. Течностите, предизвикващи корозия или провеждащи електричество, като солена вода, определени химикали, изелващи вещества или продукти, съдържащи изелващи вещества, могат да предизвикат късо съединение.

## ИЗПОЛЗВАНЕ ПО ПРЕДНАЗНАЧЕНИЕ

Тази приставка е предназначена за премахване на малки храсти и храстовидна растителност, подрязване на млади издънки, подрязване на тревни площи, изтъняване, премахване на плевели, косене на висока трева и премахване на коприва в градини и градински парцели.

Не използвайте продукта по начин, различен от този, който е посочен за нормална употреба.

## ОСТАТЪЧНИ РИСКОВЕ

Дори и при правилна употреба на продукта не всички остатъчни рискове могат да бъдат напълно избегнати. Следните рискове могат да възникнат при употребата, поради което работещият с уреда трябва да спазва следното:

- Наранявания, причинени от вибрации.  
Дръжте уреда за предвидените за целта ръкохватки и ограничавайте времето на работа и експозиция.
- Шумовото натоварване може да причини слухови увреждания.  
Носете защита за слуха и ограничете продължителността на експозицията.
- Наранявания на очите, причинени от замърсяващи частици.  
Винаги носете предпазни очила, здрави дълги панталони, ръкавици и стабилни обувки.
- Вдишване на отровни прахове.

## УКАЗАНИЯ ЗА ЛИТИЕВО-ЙОННИ АКУМУЛАТОРНИ БАТЕРИИ

### Употреба на литиево-йонни акумулаторни батерии

Заредете преди употреба неизползваните дълго време батерии.

Температура над 50°C намалява капацитет на батериите. Избягвайте продължително нагряване вследствие на отопление или слънчева светлина.

Поддържайте чисти присъединителните контакти на зарядното устройство и на акумулатора.

За оптимална продължителност на живот след употреба батериите трябва да се заредят напълно.

За възможно най-дълъг експлоатационен живот, акумулаторните батерии трябва след зареждане да се отстранят от зарядното устройство.

При съхранение на батериите за повече от 30 дни: съхранявайте батерията при прибл. 27°C и на сухо място. Съхранявайте батерията при 30 до 50 % от заряда. Зареждайте батерията на всеки 6 месеца.

### Защита от претоварване при литиево-йонни акумулаторни батерии

При претоварване на батерията вследствие на голямо потребление на енергия, например изключително високи въртящи моменти, , внезапно спиране или късо съединение, електрическият инструмент вибрира в продължение на 5 секунди, мига индикаторът за зареждане и електрическият инструмент се изключва сам.

За да го включите повторно, освободете превключвателя и след това включете уреда.

При екстремни натоварвания батерията се нагрява значително. В този случай всички светлини на индикатора за зареждане мигат докогато, докато батерията се охлади. След изгасване на индикатора за зареждане можете да продължите работата с уреда.

### Транспортиране на литиево-йонни акумулаторни батерии

Литиево-йонните батерии са предмет на законовите разпоредби за превоз на опасни товари.

Превозът на тези батерии трябва да се извършва в съответствие с местните, националните и международните разпоредби и регламенти.

- Потребителите могат да превозват тези батерии по пътя без допълнителни изисквания.
- Превозът на литиево-йонни батерии от транспортни компании е предмет на законовите разпоредбите за превоз на опасни товари. Подготовката на превоза и самият превоз трябва да се извършват само от обучени лица. Целият процес трябва да е под професионален надзор.

Спазвайте следните изисквания при превоз на батерии:

- Уверете се, че контактите са защитени и изолирани, за да се избегне късо съединение.
- Уверете се, че няма опасност от разместване на батерията в опаковката.
- Не превозвайте повредени батерии или такива с течове.

Обърнете се към Вашата транспортна компания за допълнителни инструкции.

## ОБСЛУЖВАНЕ

Насочвайте уреда под ъгъл навън от тялото и поддържайте разстояние от най-малко 30 cm между режещата глава и тялото. Направлявайте уреда точно над земята и движете режещата глава напред-назад.

**УКАЗАНИЕ:** Храсторезът постига най-добри резултати, когато се направлява над земята в посока, обратна на стрелките върху защитния капак.

**ПРЕДУПРЕЖДЕНИЕ!** Не използвайте уреда като тример за кантове. Не дръжте инструмента под прав ъгъл спрямо земята. Дръжте главата на храстореза успоредно на земята. В противен случай капакът не предпазва от изхвърляния рязан материал.

### Материал за рязане

Гъста трева, храсти, плевели, дървета с малък диаметър и млади издънки.

### Съвети за добри резултати от подрязването

Косете високата трева в няколко работни хода, за да не блокира уредът.

Избягвайте декоративните храсти и насаждения. Спазвайте достатъчно разстояние от огради, оградни стълбове и др., тъй като те могат да бъдат повредени от тримера.

## ТРАНСПОРТ И СЪХРАНЕНИЕ

При смяна на мястото на работа винаги изключвайте уреда. При пренасянето на уреда дръжте пръста си встрани от спусъка. Случайното стартиране може да доведе до сериозни телесни повреди.

Преди прибирането за съхранение или транспортирането сваляйте акумулаторната батерия и изчакайте да се охлади и поставяйте предпазителя на ножа.

Носете уреда за предната дръжка, за да предотвратите случайното включване. Правилното боравене с уреда намалява опасността от нараняване.

При транспортиране закрепете здраво машината, за да елиминирате вероятността от придвижване или падане и да предотвратите физическите наранявания на лица или повреди по машината.

Почистете продукта от всички чужди частици. Съхранявайте я на хладно, сухо и добре проветрявано място, което е недостъпно за деца. За допълнителна сигурност съхранявайте батерията отделно от продукта. Не го

оставяйте в близост до корозивни материали като градински химикали или соли за размразяване. Не съхранявайте на открито.

Не потапяйте във вода и не пръскайте с градински маркуч. Не почиствайте с уред за почистване под високо налягане. Ако в електроинструмента попадне вода, опасността от токов удар се увеличава. Съхранявайте уреда в закрито помещение.

Не съхранявайте уреда в близост до торове или химикали.

## ПОДДРЪЖКА















Преди прибирането за съхранение почиствайте храстореза и го подгалайте на техническо обслужване.

Да се използват само аксесоари на Milwaukee и резервни части на Milwaukee. Елементи, чията подмяна не е описана, да се дадат за подмяна в сервиз на Milwaukee (вижте брошурата "Гаранция и адреси на сервизи").

При необходимост можете да поискате схема на елементите на уреда при посочване на обозначение на машината и шестцифрения номер на табелката за технически данни от Вашия сервиз или директно на Techtronic Industries GmbH, Max-Eyth-Straße 10, 71364 Winnenden, Германия.

## СИМВОЛИ

	Моля, преди пускане на уреда в експлоатация прочетете внимателно инструкцията за употреба.
	<b>ВНИМАНИЕ! ПРЕДУПРЕЖДЕНИЕ! ОПАСНОСТ!</b>
	Преди започване на каквито е да работи по машината извадете акумулатора.
	При работа с машината винаги носете предпазни очила.
	Да се носи предпазно средство за слуха!
	Да се носят предпазни ръкавици!
	Носете защитен шлем. Носете защита на слуха. Носете предпазни очила.
	Носете защитни обувки!
	Носете дълги панталони.
	Винаги дръжте уреда с двете ръце.
	По време на употреба околните трябва да спазват разстояние от най-малко 15 метра.
	Уверете се, че намиращите се наоколо хора не могат да бъдат ударени от изхвърчащи или падащи материали.
	Бъдете подготвени за откат.

	Дръжте ръцете и краката си далеч от ножа.
	<b>ПРЕДУПРЕЖДЕНИЕ:</b> Преди работи по поддръжката сваляйте акумулаторната батерия.
	Не използвайте с трион или тример за кантове.
	Не излагайте машината на дъжд.
	Монтирайте ръкохватката тук.
	Аксесоари - Не се съдържат в обема на доставката, препоръчвано допълнение от програмата за аксесоари.
	Отпадъците от батерии, отпадъците от електрическо и електронно оборудване не трябва да се изхвърлят заедно с битовите отпадъци. Отпадъците от батерии, отпадъците от електрическо и електронно оборудване трябва да се събират и изхвърлят отделно. Преди изхвърлянето отстранявайте от уредите отпадъците от батерии, отпадъците от акумулатори и лампите. Информирайте се от местните служби или от своя специализиран търговец относно фирмите за рециклиране и местата за събиране на отпадъци. В зависимост от местните разпоредби, търговците на дребно могат са задължени да приемат безплатно върнатите обратно отпадъци от батерии и от електрическо и електронно оборудване. Дайте своя принос за намаляването на нуждите от суровини чрез повторната употреба и рециклирането на Вашите отпадъци от батерии и отпадъци от електрическо и електронно оборудване. Отпадъците от батерии (най-вече литиево-йонните батерии) и отпадъците от електрическо и електронно оборудване съдържат ценни рециклиращи се материали, които могат да повлияят отрицателно на околната среда и на Вашето здраве, ако не се изхвърлят по екологосъобразен начин. Преди изхвърлянето като отпадък изтрийте от Вашия употребяван уред евентуално наличните в него лични данни.
	Обороти на празен ход
	Напрежение
	Постоянен ток
	Европейски знак за съответствие
	Британски знак за съответствие
	Украински знак за съответствие
	Евро-азиатски знак за съответствие

DATE TEHNICE	M18 FOPH-BCA
Tip	Mașină de tăiat arboret fără fir
Număr producție	4914 98 02 XXXXXX
Tensiunea bateriei	18 V ---
Turație de mers în gol, turație mică	0-4600 min <sup>-1</sup>
Turație de mers în gol, viteză medie	0-5400 min <sup>-1</sup>
Turație de mers în gol, turație mare	0-6200 min <sup>-1</sup>
Diametru lamă tăietoare	230 mm
Greutatea conform „EPTA procedure 01/2014” (2.0 Ah ... 12.0 Ah)	4,76 ... 5,82 kg
Greutate fără baterie	4,33 kg
Greutate acumulator (M18B2 ... M18HB12)	0,43 kg ... 1,49 kg
Temperatura ambientă recomandată la efectuarea lucrărilor	-18...+50 °C
Accumulatori recomandați	M18B...; M18HB...; M18FB...
Încărcătoare recomandate	M12-18...; M1418...; M18...
<b>Informație privind zgomotul:</b> Valori măsurate determinate conform EN 62841.	
Nivelul de zgomot evaluat cu A al aparatului este tipic de:	
Nivelul presiunii sonore / Nesiguranță K	81,3 dB(A) / 3 dB(A)
Nivelul sunetului / Nesiguranță K	91,1 dB(A) / 3 dB(A)
<b>Purtați căști de protecție</b>	
<b>Informații privind vibrațiile:</b> Valorile totale de oscilație (suma vectorială pe trei direcții) determinate conform normei EN 62841.	
Valoarea emisiei de oscilații a <sub>h</sub> / Nesiguranță K	
Vibrații la mânerul anterior	3,19 m/s <sup>2</sup> / 1,5 m/s <sup>2</sup>
Vibrații la mânerul posterior	2,35 m/s <sup>2</sup> / 1,5 m/s <sup>2</sup>

Datele tehnice și aprobările pentru combinarea aparatelor atașabile cu diversele unități de antrenare se găsesc în instrucțiunile de utilizare ale aparatului atașabil pe care-l folosiți.

#### ▲ AVERTISMENT!

Nivelul vibrației și emisiei de zgomot indicat în această fișă informativă a fost măsurat în conformitate cu o metodă standard de testare specificată în EN 62841 și se poate utiliza pentru a compara dispozitivele între ele. Acesta se poate utiliza și într-o evaluare preliminară a expunerii.

Nivelul declarat al vibrației și emisiei sonore reprezintă principalele aplicații ale dispozitivului. Cu toate acestea, dacă dispozitivul este utilizat pentru aplicații diferite, cu accesorii diferite sau întreținute necorespunzător, emisia de vibrații și zgomote poate diferi. Acest lucru poate crește semnificativ nivelul expunerii pe întreaga perioadă de lucru.

O estimare a nivelului de expunere la vibrații și zgomot ar trebui să țină cont și de momentele în care dispozitivul este oprit sau când funcționează, dar nu realizează de fapt nicio lucrare. Acest lucru poate reduce semnificativ nivelul expunerii pe întreaga perioadă de lucru.

Identificați măsuri de siguranță suplimentare pentru a proteja operatorul de efectele vibrațiilor și/sau zgomotului, cum ar fi: întreținerea dispozitivului și a accesoriilor, menținerea caldă a mâinilor, organizarea modelelor de lucru.

**▲ AVERTISMENT** A se citi toate avertismentele, instrucțiunile, ilustrațiile și specificațiile privind siguranța furnizate cu această unealtă electrică. Nerespectarea tuturor instrucțiunilor listate mai jos poate cauza socuri electrice, incendii și/sau vătămări corporale grave. **Păstrați toate indicațiile de avertizare și instrucțiunile în vederea utilizărilor viitoare.**

#### AVERTISMENTE PRIVIND SIGURANȚA PENTRU MAȘINA DE TĂIAT ARBORET

**Nu utilizați aparatul pe vreme proastă, în special dacă există pericol de trăsnet.** În acest fel evitați pericolul de a fi loviți de trăsnet.

**Verificați temeinic dacă nu există animale sălbatice în zona în care urmează a fi utilizată mașina.** Este posibilă vătămarea animalelor sălbatice în timpul folosirii mașinii.

**Verificați cu grijă zona în care urmează să folosiți aparatul și îndepărtați pietrele, bețele, sârmele, oasele sau alte corpuri străine.** Corpurile străine aruncate de aparat pot provoca accidentări.

**Înainte de utilizare, verificați dispozitivul de tăiat și mecanismul de tăiat să nu prezinte componente defecte.** Componentele defecte cresc riscul de accidentare.

**Respectați instrucțiunile pentru schimbarea accesoriilor.** Strângerea incorectă a piulițelor sau șuruburilor de fixare a lamei poate cauza deteriorarea lamei sau detașarea acesteia.

**Turația nominală a lamei trebuie să fie cel puțin egală cu turația maximă marcată pe mașină.** Lamele care se rotească mai rapid decât turația nominală se pot sparge și dezintegra.

**maximă la schimbarea direcției.** Astfel se reduce riscul de pierdere a controlului, alunecare și cădere care pot provoca vătămări corporale.

**Feriți toate părțile corpului de cuțit, fir sau lamă în timpul funcționării mașinii. Înainte de a porni mașina, asigurați-vă că cuțitul, firul sau lama nu se află în contact cu nimic.** Un moment de neatenție în timpul utilizării mașinii poate cauza vătămarea dvs. sau a altor persoane.

Nu utilizați mașina peste înălțimea taliei. Această măsură previne contactul accidental cu cuțitul sau lama și permite un control mai bun al mașinii în situații neprevăzute.

**Când tăiați arboret sau puiet în doigt, atenție la posibilitatea revenirii bruscă.** La eliberarea tensiunii din fibrele lemnoase, arboretul sau puietul poate lovi operatorul și/sau cauza deplasarea necontrolată a mașinii.

**Acționați cu deosebită precauție atunci când tăiați arboret și puiet.** Materialul subțire se poate prinde în lamă și vă poate biciui sau poate să vă dezechilibreze.

**Mențineți controlul asupra mașinii și nu atingeți cuțitele, firele sau lamele și alte componente periculoase când acestea se află în mișcare.** Astfel se reduce riscul de vătămare din cauza componentelor în mișcare.

**Transportați mașina numai în stare oprită și ținând-o departe de corp.** Manevrarea corectă a mașinii reduce riscul unui contact accidental cu cuțitul, firul sau lama în mișcare.

**La transportarea sau depozitarea mașinii, montați întotdeauna capacul pe lamele metalice.** Manevrarea corectă a mașinii reduce riscul unui contact accidental cu lama.

**Utilizați doar cuțite, fire, capete tăietoare și lame specificate de producător.** Piesele de schimb incorecte pot crește riscul de defectuni și vătămări.

**Când îndepărtați materialul blocant din mașină sau când depanează mașina, asigurați-vă că întrerupătorul este în poziția oprit și că acumulatorul este deconectat.** Pornirea neașteptată a mașinii în timpul îndepărțării materialului blocant sau al depanării poate cauza vătămări corporale grave.

**Cauzele șocului lamei și avertismentele conex**

Șocul lamei este o mișcare bruscă în lateral, înainte sau înapoi a mașinii care poate apărea când lama se blochează sau se prinde într-un obiect cum ar fi un arbore tânăr sau o buturugă. Poate fi suficient de violentă pentru a cauza proiectarea mașinii și/sau a operatorului în orice direcție și posibila pierdere a controlului asupra mașinii.

Șocul lamei și pericolele asociate pot fi evitate prin luarea măsurilor de precauție menționate mai jos.

**Mențineți o priză fermă cu ambele mâini asupra mașinii și poziționați brațele pentru a contracara șocul lamei. Poziționați corpul în partea stângă a mașinii.** Șocul lamei poate crește riscul de vătămare din cauza mișcării neașteptate a mașinii. Șocul lamei poate fi controlat de operator dacă se iau măsuri de precauție adecvate.

**Dacă lama se blochează sau dacă tăierea se întrerupe din orice cauză, opriți mașina și mențineți-o imobilă în material până când lama se oprește complet. Când lama este blocată, nu încercați niciodată să scoateți mașina din material sau să trageți mașina înapoi în timp ce lama este în mișcare; în caz contrar se poate produce șocul lamei.** Investigați și luați măsuri de remediere pentru eliminarea cauzei blocării lamei.

**Nu utilizați lame tocite sau deteriorate.** Lamele tocite sau deteriorate cresc riscul de blocare sau de prindere într-un obiect, cauzând șocul lamei.

**Mențineți întotdeauna o bună vizibilitate a materialului de tăiat.** Șocul lamei este mai probabil în zonele în care materialul de tăiat este dificil de văzut.

**Dacă se apropie o altă persoană în timpul utilizării mașinii, opriți mașina.** În cazul unui șoc al lamei, crește riscul de vătămare a altor persoane în urma lovirii de către lama în mișcare.

**Purtați mijloace de protecție pentru ochi, urechi, cap și mâini.** Echipamentul de protecție adecvat va reduce vătămarea corporală în caz de fragmente proiectate sau contact accidental cu firul sau lama tăietoare.

**Când utilizați mașina, purtați întotdeauna încălțăminte de protecție. Nu utilizați mașina cu picioarele goale sau încălțat(ă) cu sandale.** Astfel reduceți riscul de vătămare a picioarelor în urma contactului cu cuțitul, firul sau lama în mișcare.

**Când utilizați mașina, purtați întotdeauna pantaloni lungi.** Expunerea pielii crește riscul de vătămare cauzată de obiectele proiectate.

**Țineți la distanță persoanele din jur în timpul utilizării.** Piesele aruncate de aparat pot cauza accidentări grave.

**Folosiți întotdeauna ambele mâini la utilizarea mașinii.** Ținerea mașinii cu ambele mâini va preveni pierderea controlului.

**Țineți mașina doar de suprafețele de apucare izolatoare deoarece firul sau lama tăietoare pot intra în contact cu conductoare ascunse.** Firul sau lamele tăietoare care intră în contact cu un conductor sub tensiune pot pune sub tensiune componentele metalice expuse ale mașinii și pot cauza operatorului un șoc electric.

**Mențineți întotdeauna o postură stabilă și utilizați mașina numai când vă aflați pe sol.** Suprafețele alunecoase sau instabile pot cauza pierderea echilibrului sau a controlului asupra mașinii.

Nu utilizați aparatul pe pante foarte înclinate. În acest fel se pot reduce pierderea controlului, riscul de alunecare și cădere și se evită accidentările.

**Când lucrați pe pante, echilibrul este important, lucrați întotdeauna transversal, niciodată în susul sau în josul pantei și procedați cu atenție**

**Păstrați uneltele tăietoare ascuțite și curate.** Uneltele tăietoare întreținute corespunzător cu muchii ascuțite sunt mai puțin susceptibile de blocare și sunt mai ușor de controlat. Ascuițirea și întreținerea accesoriului tăietor trebuie efectuată numai de un centru de service autorizat. Ascuițirea neuniformă a lamelor poate cauza dezechilibrarea capului tăietor în timpul utilizării și creșterea riscului de accidente pentru utilizatorul mașinii.

Nu utilizați un prelungitor cu acest accesoriu de unealtă. Lungimea suplimentară va face accesoriul dificil de controlat și poate cauza vătămări.

Utilizați chinga de umăr pentru a reduce oboseala utilizatorului și a ajuta la menținerea controlului asupra mașinii în timpul utilizării.

Nu purtați simultan mai multe chingi de umăr. La purtarea unei chingi de umăr, asigurați-vă că eliberarea și scoaterea chingii nu este împiedicată de alte obiecte de îmbrăcăminte.

Nu utilizați mașina în apropierea obiectelor aprinse sau fumegânde cum ar fi țigările, chibriturile sau cenușia fierbinte.

Pentru a reduce riscul la adresa sănătății presupus de vapori ai prafului, nu utilizați mașina în apropierea materialelor toxice, cancerigene sau a altor materiale periculoase cum ar fi azbestul, arsenicul, bariul, beriliul, plumbul, pesticidul sau alte materiale periculoase pentru sănătate.

Procedați cu atenție la utilizarea în jurul plantelor decorative și a altor obstacole. Accesoriile pot tăia/deteriora multe materiale.

Nu utilizați mașina fără apăratoare. Apărătoarea trebuie atașată corespunzător în timpul utilizării. Utilizarea mașinii fără apăratoare va cauza vătămări grave.

Nu utilizați mașina fără mânerul frontal și bariera pentru șold. Mânerul frontal trebuie atașat corespunzător în timpul utilizării.

A nu se utiliza mașina drept ferăstrău. Nu înclinați mașina pentru a crea un unghi drept față de sol. Mențineți mașina de tăiat arboret paralelă cu solul. În această orientare, apăratorea nu poate proteja contra reziduurilor proiectate.

Pregătiți-vă pentru mișcări neașteptate când se intră în contact cu un obiect dur. Pierderea controlului poate cauza vătămări grave.

Obiectele proiectate pot ricoșa de suprafețele dure precum pereții, arborii și pietrele și pot cauza vătămări. Când este posibil, recurgeți la tăierea manuală în spațiile restrânse.

Curățați zona de lucru înainte de fiecare utilizare. Înlăturați toate obiectele, precum cablurile, lămpile, sârmele sau șnururile, care pot fi azvârțite sau care se pot prinde în dispozitivul de tăiere.

Aveți în vedere că materialul poate fi azvârțit, motiv pentru care persoanele, copiii și animalele de casă aflate în jur trebuie să respecte o distanță minimă de 15 m față de zona de lucru.

Nu lucrați în condiții de iluminare slabă. Operatorul are nevoie de o vizibilitate clară a zonei de lucru, pentru a identifica potențialele pericole.

Inspectați produsul înainte de utilizare. Verificați dacă există și strângeți orice piese desprinse. Asigurați-vă că toate dispozitivele de protecție și mânerul sunt fixate corect și strâns. Înlocuiți toate piesele deteriorate înainte de utilizare.

Nu efectuați modificări la aparat.

Copiii și persoanele neinstruite nu trebuie să utilizeze acest aparat.

La utilizarea acestui aparat purtați echipament complet pentru protecția ochilor și a auzului. În cazul lucrărilor efectuate în zonele în care există pericolul de cădere a pieselor este necesară purtarea echipamentului de protecție pentru cap.

Prindeți părul lung deasupra umerilor pentru a preveni prinderea lui de părțile în mișcare.

Nu utilizați unealta când sunteți obosit, bolnav sau sub influența alcoolului, a drogurilor sau a medicamentelor.

Mențineți sprinț ferm pe picioare și echilibru. Nu vă aplecați excesiv. Întinderea excesivă poate conduce la pierderea echilibrului și expune la pericole.

Înainte de pornirea aparatului, asigurați-vă că lama de tăiere nu poate intra în contact cu nimic.

Lamele sunt ascuțite. La manevrarea ansamblului lamelor, purtați mănuși de protecție antiderapante pentru regim greu. Nu atingeți niciodată lama și nu depanează produsul decât cu acumulatorul demontat.

**AVERTISMENTE SUPPLEMENTARE PRIVIND SIGURANȚA**

Utilizarea mașinii este strict interzisă pentru copii, persoane cu capacități fizice, senzoriale sau intelectuale limitate, persoane lipsite de experiență sau care nu cunosc prezentele instrucțiuni de utilizare. Unele prevederi locale pot stipula limite de vârstă admise pentru utilizatori.

Curățați deschiderile de ventilație de reziduu.

**ROMÂNĂ**

**AVERTISMENT!** Dacă mașina este scăpată, suferă un impact dur sau începe să vibreze anormal, opriți imediat mașina și inspecți-o de deteriorări sau identificați cauza vibrației. Orice deteriorare trebuie reparată corespunzător sau înlocuită la un centru service autorizat.

Îndepărtați acumulatorul înainte de începerea lucrului pe mașina

Nu aruncați acumulatorii uzați la containerul de reziduri menajere și nu îi ardeți. Milwaukee Distributors se oferă să recupereze acumulatorii vechi pentru protecția mediului înconjurător.

Nu depozitați acumulatorul împreună cu obiecte metalice (risc de scurtcircuit)

Folosii numai încărcătoare System M18 pentru încărcarea acumulatorilor System M18. Nu folosiți acumulatori din alte sisteme.

Acidul se poate scurge din acumulatorii deteriorați la încălziri sau temperaturi extreme. În caz de contact cu acidul din acumulator, spălați imediat cu apă și săpun. În caz de contact cu ochii, clătiți cu atenție timp de cel puțin 10 minute și apelați imediat la îngrijire medicală.

**AVERTIZARE!** Pentru a reduce pericolul unui incendiu și evitarea rănilor sau deteriorarea produsului în urma unui scurtcircuit nu imersați scula, acumulatorul de schimb sau încărcătorul în lichide și asigurați-vă să nu pătrundă lichide în aparate și acumulatori. Lichidele corosive sau cu conductibilitate, precum apa sărată, anumite substanțe chimice și înălbitori sau produse ce conțin înălbitori, pot provoca un scurtcircuit.

#### CONDIȚII DE UTILIZARE SPECIFICATE

Acest accesoriu este proiectat pentru îndepărtarea arboretului și a tufelor mai mici, pentru tăierea puietului, tundere, rădărină, îndepărtarea buruienilor, tăierea ierbii lungi și îndepărtarea urzicilor din grădini rezidențiale și de agrement.

A nu se utiliza acest produs în niciun alt mod decât cel declarat normal.

#### RISCURI REZIDUALE

Chiar și când produsul este utilizat corect, riscurile reziduale nu pot fi complet excluse. Următoarele riscuri pot apărea în timpul utilizării, de aceea utilizatorul trebuie să țină cont de următoarele:

- Accidentări provocate de vibrații.  
Țineți aparatul de mânerul prevăzute în acest scop și reduceți timpul de lucru și de expunere.
- Poluarea fonică poate duce la vătămarea auzului.  
Purtați căști antifonice și reduceți durata expunerii.
- Afecțiuni oculare cauzate de particulele de impurități.  
Purtați întotdeauna ochelari de protecție, pantaloni lungi rezistenți, mănuși și încălțăminte robustă.
- Inhalare de pulberi toxice.

#### INDICAȚII PENTRU ACUMULATORII LI-ION

##### Utilizarea acumulatorilor Li-ion

Accumulatorii interșanjabile care nu au fost utilizați un timp mai îndelungat se vor încălzi înainte de a le reutiliza.

Temperaturi de peste 50° C reduc capacitatea acumulatorilor interșanjabile. Se va evita încălzirea pe durată mai lungă prin expunere la radiația solară sau a altor surse de căldură.

Contactele încărcătoarelor și acumulatorilor trebuie păstrate curate.

În scopul optimizării duratei de funcționare, bateriile trebuie reîncărcate complet după utilizare.

Pentru o durată de viață cât mai lungă, acumulatorii ar trebui scoși din încărcător după încărcare.

La depozitarea acumulatorilor mai mult de 30 zile:  
Acumulatorii se depozitează la cca. 27°C și la loc uscat.  
Acumulatorii se depozitează la nivelul de încărcare de cca. 30%-50%.  
Acumulatorii se încarcă din nou la fiecare 6 luni.

##### Protecție la suprasarcină la acumulatorii Li-ion

În cazul unei suprasolicitări a acumulatorului datorită unui consum excesiv de curent electric, de ex. datorită unor momente de turație extrem de înalte, a unei opriri subite sau a unui scurt circuit, scula electrică trepidează timp de 5 secunde, indicația stării de încărcare pâlpâie și scula electrică se deconectează de la sine.

Pentru reconectare dați drumul întrerupătorului și conectați din nou. În cazul unor sarcini extreme, acumulatorul se încinge prea tare. În acest caz toate

lămpile indicației stării de încărcare pâlpâie până când acumulatorul s-a răcit. După ce indicația stării de încărcare s-a stins se poate lucra mai departe.

##### Transportul acumulatorilor Li-ion

Acumulatorii cu ioni de litiu cad sub incidența prescripțiilor legale pentru transportul de mărfuri periculoase.

Transportul acestor acumulatori trebuie să se efectueze cu respectarea prescripțiilor și reglementărilor pe plan local, național și internațional.

- Consumatorilor le este permis transportul rutier nerestrictionat al acestui tip de acumulatori.
- Transportul comercial al acumulatorilor cu ioni de litiu prin intermediul firmelor de expediție și transport este supus reglementărilor transportului de mărfuri periculoase. Pregătirile pentru expediție și transportul au voie să fie efectuate numai de către personal instruit corespunzător. Întregul proces trebuie asistat în mod competent.

Următoarele puncte trebuie avute în vedere la transportul acumulatorilor:

- Pentru a se evita scurtcircuitate, asigurați-vă de faptul că sunt protejate și izolate contactele.
- Aveți grijă ca pachetul de acumulatori să nu poată aluneca în altă poziție în interiorul ambalajului său.
- Este interzis transportarea unor acumulatori deteriorați sau care pierd lichid.

Pentru indicații suplimentare adresați-vă firmei de expediție și transport cu care colaborați.

##### UTILIZARE

Lăsați mașina să se incline în jos, păstrând cel puțin 30 cm între capul tăietor și orice parte a corpului. Țineți mașina chiar deasupra solului și măturați cu capul dintr-o parte în alta.

**NOTĂ:** Mașina de tăiat arboret va funcționa optim când este deplasată pe sol în direcție opusă săgeții de pe apărătoare.

**AVERTISMENT!** Nu utilizați mașina drept ferăstrău. Nu înclinați mașina pentru a crea un unghi drept față de sol. Mențineți mașina de tăiat arboret paralelă cu solul. În această orientare, apărătoarea nu poate proteja contra reziduurilor proiectate.

##### Materiale de tăiat

larbă deasă, arboret, buruieni, arbori cu diametrul mic și puiet.

##### Indicații pentru rezultate bune de trimare

Efectuați mai multe treceri în vegetația mai înaltă pentru a evita blocajele.

Evitați tufe ornamentale, tufisurile și plantațiile. Mențineți o distanță suficientă față de borduri, stâlpi de gard etc., deoarece acestea pot fi deteriorate de trimmer.

##### TRANSPORTAREA ȘI DEPOZITAREA

Opriți întotdeauna aparatul la schimbarea locației. La cărarea aparatului, țineți degetul la distanță de declanșator. Pornirea accidentală poate provoca rănirea gravă.

Scoateți acumulatorul, acoperiți lama și lăsați-o să se răcească înainte de depozitare sau transport.

Țineți aparatul de mânerul frontal, pentru a evita o pornire accidentală. Manipularea corespunzătoare a aparatului diminuează riscul de rănire.

Pentru transportare, fixați aparatul împotriva mișcării sau căderii pentru a preveni vătămarea persoanelor sau a deteriora aparatul.

Curățați toate materialele străine din produs. Depozitați-l într-un loc răcoros, uscat și bine aerisit ce este inaccesibil copiilor. Pentru o siguranță suplimentară, păstrați bateria separat de produs. Nu-l depozitați în apropiere de agenți corozivi cum ar fi produși chimici de grădinarit sau săruri antigel. Nu depozitați în aer liber.

Nu scufunțați în apă și nu stropiți cu furtunul de grădină. Nu curățați cu un dispozitiv de curățare cu înaltă presiune. Dacă pătrunde apă în aparatul electric, crește riscul de electrocutare. Depozitați aparatul în interior.

Nu depozitați aparatul electric în apropierea îngreșămintelor sau substanțelor chimice.

##### INTREȚINERE

Înainte de depozitare, curățați și întrețineți mașina de tăiat arboret.

Utilizați numai accesoriile și piesele de schimb Milwaukee. Dacă unele din componente care nu au fost descrise trebuie înlocuite, vă rugăm contactați unul din agenții de service Milwaukee (vezi lista noastră pentru service / garanți).

Dacă este necesar, puteți solicita de la centrul dvs. de service pentru clienți sau direct la Techtronic Industries GmbH, Max-Eyth-Straße 10, 71364 Winnenden, Germania un desen descompus al aparatului prin indicarea tipului de aparat și a numărului cu șase cifre de pe tablăta indicatoare.

##### SIMBOLURI

	Vă rugăm să citiți cu atenție instrucțiunile de utilizare înainte de punerea în funcțiune.
	ATENȚIE! AVERTISMENT! PERICOL!
	Îndepărtați acumulatorul înainte de începerea lucrului pe mașina
	Purtați întotdeauna ochelari de protecție când utilizați mașina.
	Purtați căști de protecție
	Purtați mănuși de protecție!
	Purtați cască de protecție. Purtați apărătoare de urechi. Utilizați ochelari de protecție.
	Purtați încălțăminte de siguranță!
	Purtați pantaloni lungi.
	Folosiți ambele mâini în timpul utilizării.
	Persoanele aflate în preajmă trebuie să păstreze o distanță minimă de 15 m pe parcursul utilizării.
	Asigurați-vă că persoanele aflate în jur nu sunt lovite de materiale proiectate sau căzute.
	Feriți-vă de șocurile lamei.
	Feriți mâinile și picioarele de lamă.
	AVERTIZARE: Scoateți acumulatorul înainte de lucrările de întreținere.
	Nu utilizați cu lama de ferăstrău.

	Nu lăsați mașina în ploaie.
	Plasați mânerul aici.
	Accesorii - Nu este inclus în echipamentul standard, disponibil ca accesoriu
	Deșeurile de baterii, deșeurile de echipamente electrice și electronice nu se elimină ca deșeurii municipale nesortate. Deșeurile de baterii și deșeurile de echipamente electrice și electronice trebuie colectate separat. Deșeurile de baterii, deșeurile de acumulatori și materialele de iluminat trebuie îndepărtate din echipament. Informați-vă de la autoritățile locale sau de la comercianții acreditați în legătură cu centrele de reciclare și de colectare. În conformitate cu reglementările locale retailerii pot fi obligați să colecteze gratuit bateriile uzate și deșeurile de echipamente electrice și electronice. Contribuția dumneavoastră la reutilizarea și reciclarea deșeurilor de baterii și a deșeurilor de echipamente electrice și electronice contribuie la reducerea cererii de materii prime. Deșeurile de baterii și deșeurile de echipamente electrice și electronice conțin materiale reciclabile valoroase, care pot avea un impact negativ asupra mediului și sănătății umane, în cazul în care nu sunt eliminate în mod ecologic. În cazul în care pe echipamente au fost înregistrate date cu caracter personal, acestea trebuie șterse înainte de eliminarea echipamentelor ca deșeurii.
	Viteza de mers în gol
	Tensiune
	Curent continuu
	Marcaj de conformitate european
	Marcaj de conformitate Regatul Unic
	Marcaj de conformitate ucraineană
	Marcaj de conformitate eurasiatic

ТЕХНИЧКИ ПОДАТОЦИ	M18 FOPH-BCA
Тип на дизајн	Моторна коса за грмушки
Произведен број	4914 98 02 XXXXXX
Напон на батерија	18 V ---
Број на вртежи без оптеретување, најмал број на вртежи	0-4600 min <sup>-1</sup>
Број на вртежи без оптеретување, средна брзина	0-5400 min <sup>-1</sup>
Број на вртежи без оптеретување, најголем број на вртежи	0-6200 min <sup>-1</sup>
Дијаметар на сечилото	230 mm
Тежина според ЕПТА-процедурата 01/2014 (2.0 Ah ... 12.0 Ah)	4,76 ... 5,82 kg
Тежина без батерија	4,33 kg
Тежина на батерија (M18B2 ... M18HB12)	0,43 kg ... 1,49 kg
Препорачана температура на околината при работа	-18...+50 <span> </span> °C
Препорачани типови на акумулаторски батерии	M18B...; M18HB...; M18FB...
Препорачани полначи	M12-18...; M1418...; M18...
<b>Информации за бучавата:</b> Измерените вредности се одредени согласно стандардот EN 62841.	
А-оценетото ниво на бучава на апаратот типично изнесува:	
Ниво на звучен притисок. / Несигурност К	81,3 dB(A) / 3 dB(A)
Ниво на јачина на звук. / Несигурност К	91,1 dB(A) / 3 dB(A)
<b>Носте штитник за уши.</b>	
<b>Информации за вибрации:</b> Вкупни вибрациски вредности (векторски збир на трите насоки) пресметани согласно EN 62841.	
Вибрациска емисиона вредност a <sub>v</sub> . / Несигурност К	
Вибрација на предна рачка	3,19 m/s <sup>2</sup> / 1,5 m/s <sup>2</sup>
Вибрација на задна рачка	2,35 m/s <sup>2</sup> / 1,5 m/s <sup>2</sup>

Технички податоци и одобрувања на апликациските апарати за употреба на различни погонски единици можете да најдете во упатствата за работа на употребениот апликациски апарат.

#### **! ПРЕДУПРЕДУВАЊЕ!**

Нивото на вибрации и емисија на бучава дадени во овој информативен лист се измерени во согласност со стандардизиран метод на тестирање даден во EN 62841 и може да се користат за споредување на еден електричен алат со друг. Тие исто така може да се користат при превична проценка на изложеност.

Наведеното ниво на вибрации и емисија на бучава ја претставува главната примена на алатот. Сепак ако алатот се користи за поинакви примени, со поинаков прибор или лошо се одржува, вибрациите и емисијата на бучава може да се разликуваат. Тоа може значително да го зголеми нивото на изложеност преку целиот работен период.

Проценка на нивото на изложеност на вибрации и бучава треба исто така да се земе предвид кога е исклучен алатот или кога е вклучен, но не врши никаква работа. Тоа може значително да го намали нивото на изложеност преку целиот работен период.

Утврдете дополнителни безбедносни мерки за да се заштити операторот од ефектите на вибрациите и/или бучавата како на пр.: одржувајте го алатот и приборот, рацете нека ви бидат топли, организација на работните шеми.

#### **! ПРЕДУПРЕДУВАЊЕ!** Прочитајте ги сите безбедносни упатства, инструкции, илустрации и спецификации за овој електричен алат. Недоследно почитување на подолу наведените упатства може да предизвика електричен удар, пожар и/или сериозни повреди. **Чувајте ги сите предупредувања и упатства за употреба.**

#### **БЕЗБЕДНОСНО УПАТСТВО ЗА МОТОРНА КОСА ЗА ГРМУШКИ**

**Не користите го уредот во лоши временски услови, особено кога постои опасност од гром.** На тој начин го намалувате ризикот од удар на гром.

**Детално проверете дали има мали животинки каде што треба да се користи уредот.** Уредот може да ги повреди дивите животни.

**Внимателно проверете ја областа на примена и отстранете камења, гранки, жили, коски или други страни предмети.** Фрлените страни тела може да доведат до повреда.

**Проверете ги уредот за сечење и единицата за сечење да немаат оштетени делови.** Оштетените делови го зголемуваат ризикот од повреда.

**Внимавајте на упатствата за менување на додатоците.** Неправилно затегнатите безбедносни навртки или завртки на сечилото можат да ја оштетат машината или да предизвикаат опабување.

**Номиналната брзина на сечилото мора да биде најмалку колку максималната брзина наведенa на машината.** Сечилата кои ротираат побрзо од нивната номинална брзина можат да се скршат и да се расклопат.

**Носете заштитни очила, заштита за слухот и заштитни ракавици.** Носењето соодветна заштитна опрема го намалува ризикот од повреда

**праецот.** На тој начин го намалувате ризикот од губење контрола, лизгање и паѓање и избегнувате повреди.

**Држете ги сите делови од телото подалеку од алатката за сечење, конецот за сечење или сечилото за време на работата. Пред да го вклучите уредот, проверете дали алатката за сечење, конецот за сечење или сечилото не допираат ништо.** Дури и краток момент на невнимание за време на работата со уредот може да доведе до сериозни повреди.

Не водете го уредот над висината на половината. На овој начин, може да се избегне ненамерен контакт со алатката за сечење или сечилото и подобро може да се контролира уредот во неочекувани ситуации.

**Внимавајте на повратен удар од гранки кога сечете грмушки фиданки кои се затегнати.** Ако се ослободи затегнатоста на дрвото, грмушките или фиданките, можат да го погодат ракувачот и/или да го исфрлат уредот надвор од контрола.

**Обратете посебно внимание кога сечете грмушки и фиданки.** Тенкиот материјал може да се фати во сечилото и да замавне кон вас или да ве исфрли од рамнотежа.

**Секогаш одржувајте ја контролата над уредот и не допирајте ја единицата за сечење, конецот за сечење или сечилото и другите опасни ротирачки делови додека сè уште се во движење.** Така го намалувате ризикот од повреда од ротирачки делови.

**Транспортирајте го уредот само кога е исклучен и држете го подалеку од телото.** Правилната употреба на уредот го намалува ризикот од случаен контакт со ротирачката единица за сечење, конецот за сечење или сечилото.

**Кога ја транспортирате или складирате алатката, секогаш ставајте го штитникот на сечилото.** Правилната употреба на уредот го намалува ризикот од случаен контакт со сечилото.

**Користете само резервни делови за единици за сечење, конци за сечење, глави за сечење и сечила наведени од производителот.** Неодобрените резервни делови може да предизвикаат оштетување и повреди.

**Пред да ги отстраните остатоците од сечењето или пред да работите на одржување на уредот, уште се дека главниот прекинувач и батеријата се исклучени.** Случајното активирање на уредот при отстранување на остатоци од сечењето или во текот на работата за одржување може да резултира со сериозни повреди.

**Повратен удар - причини и упатства за предупредување**

Повратен удар е кога уредот ненадејно се отфрлува настрана, напред или назад. Ова може да се случи ако сечилото се заглави или се фати, на пример, во млад ластар или трупец од дрво. Повратниот удар може да биде доволно силен за да ги отфрли уредот и/или ракувачот и да предизвика да ја изгубите контролата над алатката.

Со преземање на следните мерки на претпазливост, можете да избегнете повратен удар и поврзани опасности.

**Држете го уредот цврсто со двете раце и подгответе се да ги користите рацете за да го апсорбирате својот повратен удар. Држете се лево од уредот.** Повратниот удар може да го зголеми ризикот од повреда бидејќи уредот се движи неочекувано. Повратниот удар може да се контролира со преземање соодветни мерки на претпазливост.

**Ако се заглави сечилото или сакате да го прекинете процесот на сечење, исклучете го уредот и држете го цврсто додека сечилото целосно не запре. Никогаш не обидувајте се да ја извлечете алатката со блокирано сечило што работи од материјалот или да ја повлечете наоназад. Во спротивно, може да дојде до повратен удар.** Најдете ја причината за блокирањето на сечилото и отстранете ја.

**Не користете тапи или оштетени сечила.** Тапите или оштетените сечила го зголемуваат ризикот од блокирање или заглавување, што може да доведе до повратен удар на сечилото.

**Погрижете се да имате јасен поглед на материјалот што се сече.** Повратните удари се почести кога не можете да vidите што точно сечете.

**Исклучете го уредот ако ви пријде друго лице додека работите.** Во случај на повратен удар, лицата во близина имаат зголемен ризик да бидат повредени од ротирачкото сечило.

**Дополнителни безбедносни упатства**

Немојте да дозволите, деца, лица со ограничена телесна, сензорска или душевна способност или недостаток на искуство и знаења или лице, кои што не се запознаени со упатството за употреба, да ја користат оваа машина. Локалните прописи може да ја ограничат возраста на операторот.

Секогаш одржувајте ги отворите за вентилација проодни и чисти.

**Секогаш одржувајте ги алатките за сечење остри и чисти.** Правилно одржуваните алатки за сечење со остри сечила имаат помала веројатност да се блокираат и полесно се контролираат. Острeњето и сервисирањето на приборот за алатки за сечење треба да го врши само овластен сервисен центар. Нерамномерното повторно острeње на сечилата може да доведе до необични движења на главата за сечење и да го зголеми ризикот од несреќи за операторот.

Не користете продолжеток за прицврстување на додатокот на алатката. Продолжетокот го отежнува контролирањето на уредот и може да доведе до повреда.

Користете го ременот за рамо за да си ја олесните работата и да имате подобра контрола над уредот.

Не носете повеќе ремени на рамо истовремено. Кога користите ремен за на рамо, осигурете се дека друга облека не го попречува отворањето и отстранувањето на ременот.

Не користете го уредот во близина на предмети што горат или чадат, како што се цигари, кибрит или врела пепел.

За да ги минимизирате здравствените ризици од испарувања или прашина, не користете го уредот во близина на отровни, канцерогени или други опасни материи. Тука спаѓаат, на пр., азбест, арсен, барium, берилиум, опово, пестициди или други штетни материи.

Работете внимателно околу украсни растенија и други пречки. Приборот за сечење може да расече/оштети многу материјали.

Не користете го уредот без заштитниот капак. Заштитниот капак мора секогаш да е поставен за време на работата. Користењето на уредот без заштитен капак може да предизвика сериозни повреди.

Не користете го уредот без предната рачка и заштитата за колкот. Предната рачка мора секогаш да е поставена за време на работата.

Не користете го уредот како уред за сечење на работите на тревникот. Не навалувајте го уредот под прав агол на земјата. Водете ја главата на косата паралелно со земјата. Во спротивно, капакот нема да ве заштити од исечоците што се исфрлаат.

Подгответе се за неочекувани движења доколку дојде до контакт со тврди предмети. Губењето контрола на уредот може да резултира со сериозни повреди.

Отфрлениот материјал може да отскокне од тврди површини како што се ѕидови, дрвја или камења и да предизвика повреда. Ако е можно, работете рачно во тесни области.

Пред секоја работа исчистете ја работната област. Отстранете ги сите објекти како што се кабли, светла, жици или јажиња,, кои можатда бидат фрлени или фатени во сечачот.

Внимавајте на тоа дека материјалот може да биде исфрлен, така што минуваците, децата и домашните миленичиња мора да бидат оддалечени најмалку 15 m од работната површина.

Да не работите на слаба светлина. Операторот побарува чист поглед на работното подрачје за идентификување на потенцијалните опасности.

Прегледајте го производот пред секое користење. Проверете дали затворачните или другите делови се добро прицврстени. Осигурајте се дали заштитните механизми или рачките се уредно и сигурно прицврстени. Пред употребата заменети ги сите оштетени делови. Проверете дали батеријата ќе се испразни.

Не правете никакви измени на уредот.

Деца или необучени лица не смеат да го користат уредот.

Кога го користите овој уред, носете целосна заштита за очите и ушите. Кога работите во области каде што постои ризик од паѓање на делови, треба да носите заштита за главата.

Врзете ја косата одзади, така што истата ќе биде над должината на рамениците, за да спречите косата да се закачи на подвижните делови од машината.

Немојте да ракувате со производот ако сте уморни или болни односно ако сте под влијание на алкохол, дроги или лекови.

Одржувајте рамнотежа, избегнувајте било какво абнормално држење на телото. Прекумерното истенување може да доведе до губење на рамнотежата или да предизвика опасности.

Пред да го стартувате уредот, проверете ги ножевите да не допираат во ништо.

Сечилата се многу остри. Носете заштитни ракавици што не се лизгаат кога ракувате со единицата за сечење. Никога не ги допирајте сечилата кога батеријата е во алатката. Истото важи и за одржувањето.

**⚠ Предупредување! Ако производот падне, претрпи тежок удар или ако чудно вибрира, веднаш стопирајте го производот и проверете да не има некакви оштетувања или идентификувајте ја причината за вибрирањето.** Секоја штета мора уредно да биде отклонета од страна на овластениот сервис или треба да се замени производот.

Издадете го батеријскиот склоп пред отпочнување на каков и да е зафат врз машината.

Не ги оставајте искористените батерии во домашниот отпад и не горете ги. Дистрибутерите на Milwaukee ги собираат старите батерии, со што ја штитат нашата околина.

Не ги чувајте батериите заедно со метални предмети (ризик од краток спој).

Користете исклучиво Систем M18 за полнење на батерии од M18 систем. Не користете батерии од друг систем.

Киселината од оштетените батериите може да истече при екстремн напон или температури. Доколку дојдете во контакт со исатата, измијте се веднаш со сапун и вода. Во случај на контакт со очите плакнете ги убаво најмалку 10 минути и задолжително одете на лекар.

**Предупредување!** За да избегнете опасноста од пожар, од наранувања или од оштетување на производот, коишто ги создава краток спој, не ја потопувајте во течност алатката, заменливата батерија или полначот и пазете во уредите и во батериите да не проникнуваат течности. Корозивни или електроспроводливи течности, како солена вода, одредени хемикалии, избелувачки препарати или производи кои содржат избелувачки супстанции, можат да предизвикаат краток спој.

## СПЕЦИФИЦИРАНИ УСЛОВИ НА УПОТРЕБА

Овој додаток е дизајниран за отстранување на мали дрмки и грмушки, сечење млади ластари, обликување тревници, сазретчување, отстранување на плевелот, косење висока трева и отстранување коприви во градините и јавните зеленила.

Не користете го производот на поинаков начин од наведеното.

## ПРЕОСТАНАТИ РИЗИЦИ

Дури и при уредна употреба на производот не можат во целост да се исклучат остаточни опасности. При употребата можат да се појават следниве ризици, поради кое што корисникот мора да обрати внимание на следново:

- Повреди предизвикани како последица на вибрации. Држете ја алатката за рачките предвидени за тоа и ограничете го времето на работа и експозицијата.
- Изложеноста на бучава може да доведе до оштетување на слухот. Носете заштита за ушите и ограничете го траењето на експозицијата.
- Честичките нечистотија може да предизвикаат повреди на очите.
- Секогаш носете заштитни очила, долги панталони, ракавици и цврсти чевли.
- Вдишување токсични прашина.

## УПАТСТВА ЗА ЛИТИУМ-ЈОНСКИ БАТЕРИИ

### Употреба на литиум-јонски батерии

Наизменични батерии кои што долго време не биле употребувани пред употреба да се наполат.

Температура над 50°C го намалува учиниот на наизменичната батерија. Подолго затоплување од сонце или од греење да се избегне.

Клемите на полначот и батериите мора да бидат чисти.

За оптимален работен век батериите мора да се наполат целосно по употреба.

За што е можно подолг век на траење, апаратите после нивното полнење треба да бидат извадени од полначот за батерии.

Во случај на складирање на батеријата подолго од 30 дена: Аккумуляторот да се чува на температура од приближно 27°C и на суво место. Аккумуляторот да се складира на приближно 30%-50% од состојбата на наполнетост. Аккумуляторот повторно да се наполни на секои 6 месеци.

### Заштита од преоптоварување на батеријата за литиум-јонски батерии

При преоптеретување на батеријата како резултат на мошне висока потрошувачка на струја, на пример екстремно високи вртежни моменти, ненадејно стопирање или краток спој, електро-алатот избира 5 секунди, приказот за полнење трепка и електро-алатот самостојно се исклучува. За повторно вклучување ослободете го притискачот на прекинувачот, а потоа повторно вклучете. Во случај на екстремни оптоварувања батеријата се загрева премногу. Во таков случај трепкаат сите ламбички од приказот за полнење сè додека батеријата не се излади. По гасење на приказот за полнење може да се продолжи со работа.

### Транспорт на литиум-јонски батерии

Литиум-јонските батерии подлежат на законските одредби за транспорт на опасни материи.

Транспортот на овие батерии мора да се врши согласно локалните, националните и меѓународните прописи и одредби.

- Потрошувачите на овие батерии може да вршат непречен патен транспорт на истите.
- Комерцијалниот транспорт на литиум-јонски батерии од страна на шпедитерски претпријатија подлежат на одредбите за транспорт на опасни материи. Подготовките за шпедиција и транспорт треба да ги вршат исклучиво соодветно обучени лица. Целокупниот процес треба да биде стручно надгледуван.

При транспортот на батерии треба да се внимава на следното:

- Осигурајте се дека контактите се заштитени и изолирани, а сето тоа со цел да се избегнат кратки споеви.
  - Внимавајте да не дојде до изместување на батериите во нивната амбалажа.
  - Забранет е транспорт на оштетени или протечени литиум-јонски батерии.
- За понатамошни инструкции обратете се до Вашето шпедитерско претпријатие.

## РАБОТА

Водете го уредот под агол подалеку од телото и одржувајте растојание од најмалку 30 cm помеѓу главата за сечење и телото. Водете ја алатката блиску до подлогата и замавнувајте со главата за сечење напред-назад.

**СОВЕТ:** Косата дава најдобри резултати кога се поместува по земја во спротивна насока од стрелките на заштитниот капак.

**ПРЕДУПРЕДУВАЊЕ!** Не користете го уредот како уред за сечење на рабовите на тревникот. Не навалувајте го уредот под прав агол на земјата. Водете ја главата на косата паралелно со земјата. Во спротивно, капакот нема да ве заштити од исечоците што се исфрлаат.

### Материјал за сечење

Густа трева, грмушки, плевел, дрвја со мал дијаметар и фиданки.

### Совети за добри резултати во сечењето

Косете висока трева во неколку премини за да не се блокира уредот.

Избегнувајте украсни дрва, грмушки и насади. Одржувајте безбедно растојание од гранични површини, столбови на оградата и сл. бидејќи може да се оштетат од примерот.

## ТРАНСПОРТ И ЧУВАЊЕ

Секогаш исклучувајте го уредот кога менувате локација. Кога го носите уредот, држете го прстот подалеку од чкрапалото. Случајното вклучување може да доведе до сериозни повреди.

Пред складирање или транспортирање, издадете ја батеријата, оставете ја да се олади и закачете го штитникот на сечилото.

Носете го уредот за предната рачка за да спречите случајно вклучување. Правилното ракување со уредот го намалува ризикот од повреда.

Осигурајте го производот при транспорт од движење или пад, со цел да се спречат повреди или оштетувања на производот.

Отстранете ги сите страни тела од производот. Складирајте го производот на суво и добро проветрено место, до кое децата немаат пристап. Производот да се чува подалеку од кородирачки материи, како што се градинарските хемикалии и солите за одмрзување. Да не се складира на отворено.

Не потопувајте го уредот во вода и не прскајте го со црево. Не чистете со средство за чистење под висок притисок. Ако во електричната алатка

навлезе вода, се зголемува опасноста од струен удар. Чувајте го уредот во затворен простор.

Не чувајте го електричниот уред во близина на губрива или хемикалии.

## ОДРЖУВАЊЕ

Исчистете ја и одржувајте ја косата пред да ја складирасте.

Користете само Milwaukee додатоци и резервни делови. Доколку некои од компонентите кои не се опишани треба да бидат заменети, Ве молиме контактирајте ги сервисните агенти на Milwaukee (консултирајте ја листата на адреси).

При потреба може да се побара експлозионен цртеж на апаратот со наведување на машинскиот тип и шестоцифрениот број на табличката со учиниот или во Вашата корисничка служба или директно кај Techtronic Industries GmbH, Max-Eyth-Straße 10, 71364 Winnenden, Германија.

## СИМБОЛИ

	Ве молиме внимателно прочитајте ги упатствата за употреба пред пуштањето во употреба.
	ПРЕТПАЗЛИВОСТ! ПРЕДУПРЕДУВАЊЕ! ОПАСНОСТ!
	Издадете го батеријскиот склоп пред отпочнување на каков и да е зафат врз машината.
	Секогаш при користење на машината носете ракавици.
	Носете штитник за уши.
	Носете ракавици!
	Да се носи заштитен шлем. Да се носи заштита за слухот. Да се носат заштитни очила.
	Носете заштитни чевли!
	Да се носат долги панталони.
	Секогаш уредот да се води со двеете раце.
	Присутни лица мораат да бидат оддалечени најмалку 15 m од машината.
	Погрижете се случајните минувачи да не бидат погодени од материјали што се исфрлаат или паѓаат.
	Бидете подготвени за повратен удар.
	Држете ги дланките и стапалата подалеку од сечилото.

	ПРЕДУПРЕДУВАЊЕ: пред сервисирање да се извади акумулаторот.
	Да не се користи како пила или како алатка за сечење рабови на тревник.
	Не ја изложувајте машината на дожд.
	Монтирајте ја рачката овде.
	Дополнителна опрема - Не е вклучена во стандардната, а достапна е како додаток.
	Не отстранувајте ги отпадните батерии, отпадната електрична и електронска опрема како несортиран комунален отпад. Отпадните батерии и отпадната електрична и електронска опрема мора да се собираат посебно. Отпадните батерии, отпадните акумулатори и отпадните извори на светлина треба да се отстранат од опремата. Проверете кај вашиот локален орган или продавач за совети за рециклирање и место за собирање. Во зависност од локалните регулативи, трговците на мало може да се обврзани бесплатно да ги преземаат искористените батерии, како и отпадната електрична и електронска опрема. Вашиот придонес за повторна употреба и рециклирање на отпадните батерии и отпадната електрична и електронска опрема помага да се намали побарувачката на суровини. Отпадните батерии, посебно оние што содржат литиум, и отпадната електрична и електронска опрема содржат вредни материјали за рециклирање, кои може негативно да влијаат на животната средина и на здравјето на луѓето доколку не се отстранат на еколошки компатибилен начин. Избришете ги личните податоци од отпадната опрема, доколку ги има.
	Брзина без оптоварување
	Напон
	Истосмерна струја
	Европска ознака за усогласеност
	Ознака за сообразност на ОК
	Украинска ознака за сообразност
	Евроазиска ознака за усогласеност

ТЕХНІЧНІ ХАРАКТЕРИСТИКИ	M18 FOPH-BCA
Тип конструкції	Акумуляторний кушорізі
Номер виробу	4914 98 02 XXXXXX
Напруга батареї	18 V ---
Швидкість обертання на холостому ході, низькі оберти	0-4600 min <sup>-1</sup>
Швидкість обертання на холостому ході, середня частота обертів	0-5400 min <sup>-1</sup>
Швидкість обертання на холостому ході, високі оберти	0-6200 min <sup>-1</sup>
Діаметр ріжучого ножа	230 mm
Вага згідно з процедурою EPTA 01/2014 (2.0 Ah ... 12.0 Ah)	4,76 ... 5,82 kg
Вага без змінної акумуляторної батареї	4,33 kg
Вага, акумулятор (M18B2 ... M18HB12)	0,43 kg ... 1,49 kg
Рекомендована температура довкілля під час роботи	-18...+50 °C
Рекомендовані типи акумуляторів	M18B...; M18HB...; M18FB...
Рекомендовані зарядні пристрої	M12-18...; M1418...; M18...

#### Інформація про шум:

Виміряні значення визначені згідно з EN 62841.

Рівень шуму "A" приладу становить в типовому випадку:

Рівень звукового тиску / похибка К

Рівень звукової потужності / похибка К

**Використовувати засоби захисту органів слуху!**

**Інформація щодо вібрації:** Сумарні значення вібрації (векторна сума трьох напрямків), встановлені згідно з EN 62841.

Значення вібрації  $a_h$  / похибка К

Вібрація на передньому рукові

Вібрація на задньому рукові

81,3 dB(A) / 3 dB(A)

91,1 dB(A) / 3 dB(A)

3,19 m/s<sup>2</sup> / 1,5 m/s<sup>2</sup>

2,35 m/s<sup>2</sup> / 1,5 m/s<sup>2</sup>

Технічні дані та допуски знімного обладнання для використання з різними приводними блоками наведені в інструкціях з експлуатації знімного обладнання, що використовується.

#### ⚠️ ПОПЕРЕДЖЕННЯ!

Заявлені значення шумового випромінювання, вказані в цьому інформаційному аркуші, було виміряно відповідно до стандартизованого випробування згідно з EN 62841 та можуть використовуватися для порівняння одного інструмента з іншим. Вони також можуть використовуватися для попередньої оцінки рівня впливу на організм.

Вказані значення вібрації та шумового випромінювання дійсні для основних областей застосування інструмента. Якщо інструмент використовується в інших областях застосування чи з іншим приладдям або не проходить належне обслуговування, значення вібрації та шумового випромінювання можуть відрізнятись. Це може суттєво збільшити рівень впливу на організм протягом загального періоду роботи.

Під час оцінки рівня впливу вібрації та шумового випромінювання на організм також необхідно враховувати періоди, коли інструмент вимкнено, чи коли він працює, але фактично не використовується для виконання роботи. Це може суттєво знизити рівень впливу на організм протягом загального періоду роботи.

Визначте додаткові заходи для захисту оператора від впливу вібрації та/або шуму, наприклад, обслуговування інструмента та його приладдя, зберігання рук у теплі, організація графіків роботи.

**⚠️ УВАГА! Ознайомитись з усіма попередженнями з безпечного використання, інструкціями, ілюстративним матеріалом та технічними характеристиками, які надаються з цим електричним інструментом.** Недотримання всіх наведених нижче інструкцій може призвести до ураження електричним струмом, пожежі та/або важких травм. Зберігати всі попередження та інструкції для використання в майбутньому.

#### ПРАВИЛА ТЕХНІКИ БЕЗПЕКИ ПІД ЧАС РОБОТИ З АКУМУЛЯТОРНИМ КУШОРІЗОМ

**Не користуйтеся газонокосаркою в погану погоду, особливо під час грози з блискавками.** Так ви зменшите ризик потрапити під блискавку.

**Перед застосуванням пристрою ретельно перевірте місце використання на наявність диких тварин.** Цим пристроєм можна травмувати диких тварин.

**Ретельно огляньте місце використання та видаліть камені, палички, дроти, кістки або інші сторонні предмети.** Відкинуті сторонні предмети можуть призвести до травм.

**Перед використанням перевірте різальний пристрій і різальний механізм на наявність пошкоджених деталей.** Пошкоджені деталі збільшують ризик травмування.

**Дотримуйтеся інструкцій щодо заміни комплектуючих.** Неправильно затягнуті контргайки чи гвинти на ножі можуть пошкодити чи призвести до його послаблення.

**Номинальна швидкість обертання ножа має бути не меншою за максимальну швидкість, вказану на пристрої.** Ножі, що обертаються швидше за вказану номінальну швидкість, можуть зламатися і розвалитися.

**Носіть захисні окуляри, засоби захисту органів слуху та захисні рукавички.** Носіння відповідних засобів захисту знижує ризик отримання травм від дрібних деталей, що розлітаються, або випадкового контакту з ріжучою ліскою чи ножем.

**Під час роботи з пристроєм завжди носіть захисне взуття. Не використовуйте пристрій босоніж або у відкритому взутті.** Це дозволить уникнути травмування ніг через контакт із різальним інструментом, ріжучою ліскою чи ножем.

Під час експлуатації машини завжди надягайте довгі штани. Оголена шкіра підвищує ризик отримання травми від відкинутого матеріалу.

**Під час використання пристрою інші люди повинні триматися на безпечній відстані.** Деталі, що відлітають, можуть заподіяти важкі травми.

**Під час використання пристрою завжди тримати його обома руками.** Тримачи пристрої обома руками, ви не втратите контроль над ним.

**Завжди тримайте пристрій за ізольовані ручки на випадок контакту ріжучої ліски чи ножа з електропроводами.** У разі контакту з електрокабелем під напругою металеві частини інструменту самі можуть проводити струм і спричинити ураження оператора електричним струмом.

**Завжди стежте, щоб у вас була тверда опора, і працюйте з пристроєм тільки стоячи на землі.** Ковзкі чи нестійкі поверхні можуть призвести до втрати рівноваги чи контролю над інструментом.

Забороняється використовувати пристрій на дуже крутих схилах. Це дозволить зменшити ризик втратити контроль, посковзнутися, впасти й отримати травми.

Під час роботи на схилі надійно стійте на ногах і завжди працюйте поперек схилу. За жодних обставин не працюйте вздовж схилу й будьте надзвичайно обережні, змінюючи напрямок руху. Це дозволить зменшити втрату контролю, знизити ризик послизнутися й упасти та запобігти травмуванню.

**Під час роботи тримайте всі частини тіла подалі від ріжучого інструмента, ріжучої ліски чи ножа. Перед запуском машини переконайтеся, що ріжучий інструмент, ріжуча ліска чи ніж не торкаються жодного предмета.** Якщо під час роботи пристрою відволікся хоча б на мить, це може призвести до важких травм.

Забороняється вести пристрій вище рівня стегон. Так можна уникнути випадкового контакту з ріжучим інструментом або ножем і краще контролювати пристрій у несподіваних ситуаціях.

**Під час обрізання чагарникових заростей і молодих дерев, що перебувають у стані напруги, стежте за гілками, що можуть пружинити.** Якщо напруга дерева ослабне, куці чи молоді дерева можуть вдарити оператора та/або вивести пристрій з-під контролю.

**Будьте особливо обережні під час обрізання чагарникових заростей і молодих дерев.** Тонкий матеріал може застопорити ніж, а матеріал може бути викинуто у ваш бік, або ви можете втратити рівновагу.

**Завжди контролюйте пристрій і не торкайтеся різального пристрою, ріжучої ліски чи ножа й інших небезпечних частин, що обертаються, поки вони знаходяться в русі.** Це дасть змогу знизити ризик отримання травм від деталей, що обертаються.

**Транспортуйте пристрій лише у вимкненому стані, тримайте його на безпечній відстані від тіла.** Поводження з пристроєм згідно з інструкціями зменшує ризик ненавмисного контакту з різальним пристроєм, що обертається ліскою чи ножем.

**Під час транспортування чи зберігання інструмента завжди надягайте на ніж захисний кожух.** Поводження з пристроєм згідно з інструкціями зменшує ризик ненавмисного контакту з ножем.

**Використовуйте лише вказані виробником запасні частини для різальних пристроїв, ріжучих лісок, ріжучих головок і ножів.** Використання заборонених запасних частин може призвести до пошкодженя і травм.

**Перед видаленням залишків зрізаного матеріалу чи виконанням робіт із технічного обслуговування переконайтеся, що головний викидач вимкнено, а акумулятор від'єднано.** Непередбачене вмикання пристрою під час видалення залишків зрізаного матеріалу чи під час робіт із технічного обслуговування може призвести до важких травм.

#### Віддача — причини та застереження

Віддача — процес, коли пристрій раптово відхиляється вбік, уперед або назад. Це може статися, якщо ніж, наприклад, застряг або потрапив у молодий пагір або пеня. Віддача може бути настільки сильною, що пристрій та/або оператора відкине убік, і ви втратите контроль над пристроєм.

Дотримуючись наступних запобіжних заходів, можна уникнути віддачі та пов'язаних із нею небезпек.

**Міцно тримайте пристрій обома руками та будьте готові використовувати свої руки, щоб поглинути можливу віддачу.** Залишайтеся ліворуч від пристрою. Віддача може збільшити ризик травми в разі несподіваного руху пристрою. Віддачу можна контролювати, дотримуючись відповідних запобіжних заходів.

**Якщо ніж заклинило чи ви хочете перервати процес різання, вимкніть пристрій і втримуйте його, поки ніж повністю не зупиниться. Ніколи не намагайтеся витягти працюючий пристрій із матеріалу чи назад, якщо ніж заклинило. Інакше може статися віддача.** Визначте й усуньте причину заклинювання ножа.

**Не використовуйте тупі чи пошкоджені ножі.** Тупі чи пошкоджені ножі підвищують ризик заклинювання чи зачеплення ножа та виникнення віддачі.

**Переконайтеся, що у вас є чіткий огляд на обрізки.** Віддача частіше зустрічається, коли ви не можете побачити, що саме ви зрізаєте.

**Вимикайте пристрій, якщо під час роботи до вас підходить інша людина.** У разі віддачі існує підвищений ризик травмування сторонніх осіб ножем, що обертається.

#### ДОДАТКОВІ ВКАЗІВКИ З ТЕХНІКИ БЕЗПЕКИ

Ніколи не допускайте до експлуатації машини дітей та осіб з обмеженими фізичними, психічними або сенсорними можливостями, а також осіб, що не мають достатнього досвіду і знань або не ознайомлені з цим керівництвом з експлуатації. Приписи місцевих органів влади можуть обмежувати вік користувача.

Завжди тримайте вентиляційні отвори вільними та чистими.

**Завжди тримайте ріжучі інструменти гострими та чистими.** Ріжучі інструменти, що правильно обслуговуються, з гострими лезами рідше заклинюють і легше контролюються. Доводка й обслуговування комплектуючих для ріжучих інструментів мають виконуватися тільки в авторизованому сервісному центрі. Нерівномірна доводка ножів може призвести до переміщення ріжучої головки поза колом і збільшити ризик нещасних випадків для оператора.

Не використовуйте подовжувач для кріплення інструмента. Подовжувач ускладнює керування пристроєм і може призвести до травм.

Використовуйте плечовий ремінь, щоб полегшити роботу та краще контролювати пристрій.

Не носіть кілька плечових ременів одночасно. Під час використання плечового ремня переконайтеся, що жодні інші предмети одягу не перешкоджають відкриванню та зняттю ремня.

Не використовуйте пристрій поблизу предметів, що горять або димляться, як-от сигарети, сірники чи гаряча зола.

Щоб мінімізувати ризики для здоров'я від випарів або пилу, не використовуйте пристрій поблизу токсичних, канцерогенних або інших небезпечних предметів. До них належать, наприклад, азбест, миш'як, барій, берилій, свинець, пестициди й інші шкідливі речовини.

Обережно обходьте декоративні рослини й інші рослини. Ріжучі комплектуючі можуть порізати/пошкодити багато матеріалів.

Забороняється використовувати пристрій без захисного кожуха. Під час роботи треба завжди встановлювати захисний кожух. Використання пристрою без захисного кожуха може призвести до важких травм.

Не використовуйте пристрій без передньої ручи та стегової пластини. Під час роботи треба завжди встановлювати передню ручку.

Не використовуйте пристрій для підрізання кромок. Не тримайте пристрій під прямим кутом до землі. Спрямуйте голівку кушоріза паралельно до землі. Інакше кожух не захистить від викинутих обрізків.

Будьте готові до несподіваних рухів у разі контакту з твердими предметами. Втрата контролю над пристроєм може призвести до серйозних травм.

Викинутий матеріал може відскочити від твердих поверхонь, як-от стіни, дерева чи валуни, і спричинити травми. Якщо можливо, на вузьких ділянках працюйте вручну.

Перед початком робіт завжди прибирайте зону роботи. Вберіть геть усі предмети, такі як дроти, кабелі, ліхтарі тощо, які можуть потрапити на лезо та відлетіти в сторону.

Майте на увазі, що матеріал при різанні може полетіти в сторону; через це сторонні люди, діти та домашні тварини повинні знаходитись на відстані щонайменше 15 м від робочої зони.

Не працюйте при поганому освітленні. Оператор повинен мати добрий огляд робочої зони, щоб виявляти потенційну небезпеку.

Огнянне виріб перед кожним використанням. Перевірте надійність кріплення. Переконайтеся, що всі захисні огорожі, дрифтери й ручки правильно і надійно закріплені. Замініть всі пошкоджені деталі перед використанням.

Ніколи не втручайтеся у пристрій.

Цим інструментом не можуть користуватися діти та особи, які не пройшли навчання.

При використанні інструменту надягайте повний захист для очей та вух. При роботі в місцях, де на голову може впасти щось згори, вдягайте захисний шолом.

Зафіксуйте довге волосся вище рівня плеча, щоб запобігти заплутуванню в будь-яких рухомих частинах.

Не використовуйте цю машину, якщо ви втомилися, хворі, або під впливом алкоголю, наркотиків або ліків.

Тримайте міцну опору і рівновагу. Не тягніться. Необроблених може призвести до втрати рівноваги і може призвести до серйозних травм.

Перед запуском пристрою переконайтеся, що лезо нічого не торкається.

Лезо дуже гостре. Під час використання різального пристрою вдягайте міцні робочі рукавички, які впевнено тримаються на руках. Ніколи не торкайтеся ножів, коли акумулятор знаходиться в пристрої. Те саме стосується робіт із технічного обслуговування.

**▲ Попередження! Якщо продукт впав, постраждав від важкого впливу або починає вібрувати, негайно зупиніть обладнання та перевірте на наявність пошкодження або визначте причину вібрації. Будь-яке пошкодження має бути правильно відремонтовано або замінено в авторизованому сервісному центрі.**

Перед будь-якими роботами на машині вийняти змінну акумуляторну батарею

Відпрацьовані зніми акумуляторні батареї не можна кидати у вогонь або викидати з побутовими відходами. Milwaukee пропонує утилізацію старих знімних акумуляторних батарей, безпечно для довкілля; зверніться до свого дилера.

Не зберігати зніми акумуляторні батареї разом з металевими предметами (небезпека короткого замикання).

Зніми акумуляторні батареї системи M18 заряджати лише зарядними пристроями системи M18. Не заряджати акумуляторні батареї інших систем.

При екстремальному навантаженні або при екстремальній температурі з пошкодженої змінної акумуляторної батареї може витікати електроліт. При потрапленні електроліту на шкіру його негайно необхідно змити водою з милом. При потрапленні в очі їх необхідно негайно ретельно промити, щонайменше 10 хвилин, та негайно звернутися до лікаря.

**Попередження!** Для запобігання небезпеці пожежі в результаті короткого замикання, травматичним пошкодженням виробів не занурюйте інструмент, змінний акумулятор або зарядний пристрій у рідину і не допускайте потраплення рідини всередину пристроїв або акумуляторів. Корозійні і струмопровідні рідини, такі як солоний розчин, певні хімікати, вибілювальні засоби або продукти, що їх містять, можуть призвести до короткого замикання.

## ВИКОРИСТАННЯ ЗА ПРИЗНАЧЕННЯМ

Ця насадка призначена для видалення великих чагарників і кущів, обрізки молодих пагонів, стрижки газонів, проріджування, видалення бур'янів, скошування високої трави та видалення кропиви в садах і на ділянках.

Цей виріб заборонено використовувати чином, що відрізняється від зазначеного передбаченого способу застосування.

## ЗАЛИШКОВІ РИЗИКИ

Навіть при належному застосуванні виробу неможливо повністю виключити залишкові ризики. При використанні можуть виникати наступні ризики, і тому користувач повинен звертати увагу на наступне:

- Травми внаслідок вібрації.  
Тримайте прилад за передбачені для цього руків'я і обмежуйте час роботи та експозиції.
- Шумовий вплив може погіршити слух.  
Носіть захисні навушники і обмежуйте тривалість експозиції.
- Травми очей, викликані частинками забруднень.  
Завжди надягайте захисні окуляри, шльонці довгі штани, рукавиці і міцне взуття.
- Вдихання отруйного пилю.

## ВКАЗІВКИ ЩОДО ЛІТІЙ-ІОННИХ АКУМУЛЯТОРІВ

### Застосування літій-іонних акумуляторів

Акумуляторні батареї, які не експлуатувалися певний час, слід зарядити перед використанням.

Температури понад 50°C (122°F) знижують експлуатаційні характеристики батареї. Уникайте тривалого впливу високої температури або прямого сонячного світла (ризик перегрівання).

З'єднувальні контакти зарядного пристрою та знімної акумуляторної батареї повинні бути чистими.

Для забезпечення оптимального строку експлуатації акумуляторні батареї після використання необхідно повністю зарядити.

Для забезпечення максимально можливого терміну експлуатації акумуляторні батареї після зарядки необхідно виймати з зарядного пристрою.

При зберіганні акумуляторної батареї понад 30 днів: Зберігати акумуляторну батарею при температурі приблизно 27 °C в сухому місці.

Зберігати акумуляторну батарею в стані зарядки приблизно 30-50 %. Кожні 6 місяців заново заряджати акумуляторну батарею.

### Захист від перевантаження літій-іонних акумуляторів

У випадку перевантаження акумуляторної батареї внаслідок дуже високого споживання струму, наприклад, надмірно високого крутильного моменту, раптової зупинки або короткого замикання, електроінструмент вібрує 5 секунд, індикатор заряду блимає, електроінструмент самостійно вимикається. Для повторного увімкнення відпустити кнопку вимикача і знов увімкнути. При надмірних навантаженнях акумуляторна батарея сильно перегрівається. В цьому випадку всі лампочки індикатора заряду блимають, доки акумуляторна батарея не охолоне. Можна продовжити роботу після того, як індикатор заряду згасне.

### Транспортування літій-іонних акумуляторів

Літій-іонні акумуляторні батареї підпадають під законоположення про перевезення небезпечних вантажів.

Транспортування таких акумуляторних батарей повинно відбуватися із дотриманням місцевих, національних та міжнародних приписів та положень.

- споживачі можуть без проблем транспортувати ці акумуляторні батареї по вулиці.
- Комерційне транспортування літій-іонних акумуляторних батарей експедиторськими компаніями підпадає під положення про транспортування небезпечних вантажів. Підготовку до відправлення та транспортування можуть здійснювати виключно особи, які пройшли відповідне навчання. Весь процес повинні контролювати кваліфіковані фахівці.

При транспортуванні акумуляторних батарей необхідно дотримуватись зазначених далі пунктів:

- Переконайтеся в тому, що контакти захищені та ізовані, щоб запобігти короткому замиканню.
- Слідкуйте за тим, щоб акумуляторна батарея не переміщувалася всередині упаковки.
- Пошкоджені акумуляторні батареї, або акумуляторні батареї, що потекли, не можна транспортувати.

Для отримання подальших вказівок звертайтеся до своєї експедиторської компанії.

## ЕКСПЛУАТАЦІЯ

Спрямуйте пристрій під кутом від тіла та зберігайте відстань не менше 30 см між ріжучою головою та тілом. Тримайте пристрій просто над землею та гойдайте ріжучою головою вперед-назад.

**ПРИМІТКА** Найкращі результати досягаються, коли куцоріз прямує по землі в протилежному напрямку стрілкам на захисному кожусі.

**УВАГА!** Не використовуйте пристрій для підрізання кромок. Не тримайте пристрій під прямим кутом до землі. Спрямуйте голівку куцоріза паралельно до землі. Інакше кожух не захистить від викинутих обрізків.

### Обрізки

Густа трава, чагарник, бур'яни, дерева невеликого діаметру та молоді пагони.

### Поради для ефективного косіння

Косіть високу траву за кілька проходів, щоб пристрій не блокувався.

Уникайте декоративних насаджень, кущів і посадок. Тримайтеся від безпечної відстані від елементів обшивки, огорож тощо, тому що тример може їх пошкодити.

## ТРАНСПОРТУВАННЯ І ЗБЕРІГАННЯ

При переміщенні, щоб косити в іншому місці, завжди вимикайте інструмент. При перенесенні інструмента палець треба тримати далеко від вимикача. У випадку випадкового вмикання інструмента можна дістати тяжких поранень.

Перш ніж класти інструмент на зберігання чи перевозити його, витягніть акумулятор і дайте йому охолонути, а також прикріпіть на ніж захисний кожух.

Переносіть інструмент, тримаючи його за передній держак, щоб уникнути випадкового вмикання інструмента. При правильному використанні інструмента зменшується ризик поранення.

Для транспортування, забезпечте машину від руху або падіння, щоб запобігти травмам людей або пошкодження машини.

Почистіть всі сторонні матеріали з продукту. Зберігайте продукт в прохолодному, сухому і добре провітрюваному місці, недоступному для дітей. Зберігати подаль від агресивних агентів, таких як садові хімікати і солей проти обледеніння. Не зберігайте на відкритому повітрі.

Не занурюйте інструмент у воду та не поливайте його з поливального шланга. Не мийте інструмент під високим тиском. У випадку потраплення води всередину електроінструмента збільшується ризик ураження електричним струмом. Зберігайте інструмент у приміщенні.

Не залишайте інструмент поблизу від добрив або хімічних речовин.

## ТЕХНІЧНЕ ОБСЛУГОВУВАННЯ



Очистіть й обслужте куцоріз перед зберіганням.

Використовувати тільки комплектуючі та запчастини Milwaukee. Деталі, заміна яких не описується, замінювати тільки в відділі обслуговування клієнтів Milwaukee (зверніть увагу на брошуру "Гарантія / адреси сервісних центрів").

У разі необхідності можна запросити креслення з зображенням вузлів машини в перспективному вигляді, для цього потрібно звернутися в ваш відділ обслуговування клієнтів або безпосередньо в Techtron Industries GmbH, Max-Eyth-Straße 10, 71364 Winnenden, Німеччина, та вказати тип машини та шестизначний номер на фірмовій табличці з даними машини.

## СИМВОЛИ

	Уважно прочитайте інструкцію з експлуатації перед введенням пристрою в дію.
	ОБЕРЕЖНО! ПОПЕРЕДЖЕННЯ! НЕБЕЗПЕКА!
	Перед будь-якими роботами на машині вийняти змінну акумуляторну батарею
	Під час роботи з машиною завжди носити захисні окуляри.
	Використовувати засоби захисту органів слуху!
	Носити захисні рукавиці!
	Носіть захисний шолом. Використовуйте засоби захисту органів слуху. Носіть захисні окуляри.
	Слід носити захисне взуття!
	Носіть довгі штани.
	Завжди тримайте пристрій обома руками.
	Під час роботи інші люди повинні триматися відстані у 15 м до місця роботи пилюю.
	Стежте за тим, щоб матеріал, що викидатиметься або падатиме при косінні, не потрапив к нікого, хто знаходиться поблизу.

	Будьте готові до віддачі.
	Тримайте податлі ноги та руки від ножа.
	ПОПЕРЕДЖЕННЯ Перш ніж проводити догляд за інструментом, витягніть з нього акумулятор.
	Не використовуйте як пилу чи пристрій для підрізання кромок.
	Не тримати машину під дощем.
	Установіть ручку тут.
	Комплектуючі - не входять в обсяг постачання, рекомендовані доповнення з програми комплектуючих.
	Не утилізуйте відпрацьовані батареї й відпрацьоване електричне та електронне обладнання разом з змішаними побутовими відходами. Відпрацьовані батареї, відпрацьоване електричне та електронне обладнання необхідно збирати окремо. Відпрацьовані батареї, відпрацьовані акумулятори, відпрацьовані джерела світла повинні бути вилучені з обладнання. Зверніться до місцевих органів влади або роздрібногo продавця за порадою щодо утилізації та пункту збору. Відповідно до місцевих постанов, роздрібногo продавця можуть бути зобов'язані безкоштовно забирати назад відпрацьовані акумулятори, електричне та електронне обладнання. Ваш внесок до повторного вживання та переробки відпрацьованих батарейок і відпрацьованого електричного та електронного обладнання допомагає зменшити попит на сировину. Відпрацьовані батареї, зокрема, що містять літій, і відпрацьоване електричне та електронне обладнання містять цінні матеріали, які можуть бути перероблені, та мають негативний вплив на довкілля й здоров'я людей, якщо не будуть утилізовані у безпечний для довкілля спосіб. Видаліть особисті дані з відпрацьованого обладнання, якщо такі є.
	Кількість обертів холостого ходу
	Напруга
	Постійний струм
	Європейський знак відповідності
	Британський знак відповідності
	Український знак відповідності
	
	Євразійський знак відповідності

TEHNIČKI PODACI		M18 FOPH-BCA
Tip dizajna	Akumulatorske kružne makaze	
Broj proizvoda	4914 98 02 XXXXXX	
Tenzioni i baterive	18 V ---	
Broj obrtaja u praznom hodu, nizak broj obrtaja	0-4600 min <sup>-1</sup>	
Broj obrtaja u praznom hodu, srednji broj obrtaja	0-5400 min <sup>-1</sup>	
Broj obrtaja u praznom hodu, visok broj obrtaja	0-6200 min <sup>-1</sup>	
Prečnik sečiva	230 mm	
Težina prema EPTA proceduri 01/2014 (2.0 Ah ... 12.0 Ah)	4,76 ... 5,82 kg	
Težina bez zamenjive baterije	4,33 kg	
Težina baterije (M18B2 ... M18HB12)	0,43 kg ... 1,49 kg	
Preporučena temperatura okoline tokom rada	-18...+50 °C	
Preporučeni tipovi baterija	M18B...; M18HB...; M18FB...	
Preporučeni punjači	M12-18...; M1418...; M18...	
<b>Informacije o buci/vibraciji:</b> Izmerene vrednosti u skladu sa EN 62841. A-ocenjeni nivo buke uređaja tipično iznosi: Nivo zvučnog pritiska / Nesigurnost K 81,3 dB(A) / 3 dB(A) Nivo zvučne snage / Nesigurnost K 91,1 dB(A) / 3 dB(A)		
<b>Nosite zaštitu za uši!</b>		

Informacije o vibracijama: Ukupne vrednosti vibracija (vektorski zbir triju pravaca) u skladu sa EN 62841.	
Vrednost emisije vibracija a <sub>v</sub> / nesigurnost K	3,19 m/s <sup>2</sup> / 1,5 m/s <sup>2</sup>
Vibraciona prednja drška:	2,35 m/s <sup>2</sup> / 1,5 m/s <sup>2</sup>
Vibraciona zadnja drška:	

Tehnički podaci i odobrenja za priključne uređaje na različitim pogonskim jedinicama nalaze se u uputstvu za upotrebu korišćenog priključnog uređaja.

## ⚠️ UPOZORENJE!

Navedene ukupne vrednosti vibracija i vrednosti emisije buke merene su primenom standardizovane metode merenja u skladu sa EN 62841 i mogu da se koriste za upoređivanje električnih alata jedan sa drugim. Može da se koristi za preliminarnu procenu opterećenja.

Navedeni nivo emisije vibracija i buke predstavlja glavnu primenu električnog alata. Međutim, ako se električni alat koristi za druge primene, sa različitim alatima koje koristite ili nedovoljnim održavanjem, emisije vibracija i buke mogu da se razlikuju. Ovo može značajno da poveća njihov efekat tokom celog radnog perioda.

Prilikom procene opterećenja vibracija i buke, takođe treba uzeti u obzir vreme kada je električni alat isključen ili kada radi, ali ne obavlja nikakav stvarni posao. Ovo može značajno da smanji njihov efekat tokom celog radnog perioda.

Uspostavite dodatne bezbednosne mere za zaštitu korisnika od uticaja vibracija i/ili buke, kao npr.: Održavanje alata i dodatne opreme, održavanje toplote ruku, organizacija radnih procesa.

**⚠️ UPOZORENJE! Pročitajte sva bezbednosna upozorenja, uputstva, ilustracije i specifikacije za ovaj električni alat.** Nepriдрžavanje dole navedenih uputstava može da dovede do strujnog udara, požara i/ili ozbiljnih povreda. Sačuvajte sva bezbednosna uputstva i instrukcije za buduću upotrebu.

## BEZBEDNOSNE NAPOMENE ZA AKUMULATORSKI TRIMER

Nemojte koristiti uređaj po lošem vremenu, pre svega ako postoji opasnost od udara groma. Tako izbegavate opasnost od udara groma.

Prekontrolišite područje primene na prisustvo divljih životinja pre upotrebe. Uređaj može povrediti divlje životinje.

Pažljivo proverite područje primene i uklonite kamenje, štapove, žice, kosti i sve strane predmete. Izbačeni strani predmeti mogu dovesti do povreda.

Prekontrolišite uređaj za sečenje i jedinicu za sečenje na oštećene delove pre upotrebe. Oštećeni delovi povećavaju rizik od povreda.

Poštujte napomene za zamenu dodatne opreme. Nepravilno zategnute bezbednosne matice ili šrafovi na sečivu mogu oštetiti sečivo i dovesti do toga da se olabavi.

Nazivni broj obrtaja sečiva mora biti najmanje jednak maksimalnom broju obrtaja koji je naveden na uređaju. Sečiva koja se okreću brže od navedenog nazivnog broja obrtaja mogu se slomiti i raspasti.

Nosite zaštitne naočare, zaštitu za sluh i zaštitne rukavice. Nošenje zaštitne opreme smanjuje rizik od povreda od sitnih letećih delova ili slučajnog kontakta sa strunom ili sečivom.

Prilikom korišćenja uređaja uvek nosite zaštitnu obuću. Nemojte koristiti uređaj bosi ili u otvorenoj obući. Tako izbegavate povrede nogu usled kontakta sa rotirajućim sečivom, strunom ili nožem.

Prilikom korišćenja mašine uvek nosite duge pantalone. Gola koža povećava rizik od povreda od izbačenog materijala.

Tokom korišćenja, držati dalje od prolaznika. Izbačeni delovi mogu izazvati teške povrede.

Uvek koristite obe ruke prilikom upotrebe uređaja. Držanje uređaja s obe ruke sprečava mogućnost gubitka kontrole nad uređajem.

Držite uređaj samo za izolovane površine za držanje, u slučaju da struna ili sečivo dođe u dodir sa skrivenim strujnim vodovima. Pri kontaktu sa kablovima koji provode struju, metalni delovi alata mogu da budu pod naponom i tako izazovu strujni udar.

Pazite da stojite sigurno i da koristite uređaj samo kada stojite na tlu. Klizave ili nestabilne podloge mogu dovesti do gubljenja ravnoteže ili kontrole nad alatom.

Nemojte koristiti uređaj na ekstremno strmim padinama. Time izbegavate mogućnost gubitka kontrole, rizik od proklizavanja i pada i izbegavate povrede.

Pazite da stojite bezbedno pri radovima na padinama i uvek radite preko padine. Nemojte nikada raditi duž padine i budite izuzetno oprezni prilikom menjanja smer. Time izbegavate mogućnost gubitka kontrole, rizik od proklizavanja i pada i izbegavate povrede.

Tokom rada držite sve delove tela dalje od alata za sečenje, strune ili noža. Pre pokretanja uređaja, uverite se da alat za sečenje, navoj sečiva

ili sečivo ništa ne dodiruju. Čak i kratki momenat nepažnje tokom rada uređaja može dovesti do teških povreda.

Nemojte držati uređaj iznad visine kuka. Tako izbegavate nenamerni kontakt sa alatom za sečenje ili sečivom i možete bolje kontrolisati uređaj u neočekivanim situacijama.

Pri sečenju šiblja ili mladog drveća, koji su zategnuti, vodite računa na povratni udar. Ako se zategnutost u drvetu oslobodi, grmlje ili mlado drveće može pogoditi korisnika i/ili dovesti uređaj van kontrole.

Budite posebno oprezni pri sečenju šiblja i mladog drveća. Tanki materijali zahvaćeni sečivom se mogu odbiti ka vama ili vas izbaciti iz ravnoteže.

Uvek imajte kontrolu nad uređajem i nemojte dodirivati jedinicu za sečenje, strunu ili nož i druge opasne rotirajuće delove dok ste u pokretu. Tako izbegavate rizik od povreda od rotirajućih delova.

Transportujte uređaj samo kada je isključen i držite ga dalje od tela. Pravilno rukovanje uređajem smanjuje rizik od nenamernog kontakta s rotirajućom jedinicom za sečenje, navojem ili sečivom.

Pri transportovanju ili skladištenju alata uvek postavite zaštitu za sečivo. Pravilno rukovanje uređajem smanjuje rizik od nenamernog kontakta s sečivom.

Koristite samo rezervne delove za jedinicu za sečivo, navoje za sečivo, glave sečiva i sečiva koje preporučuje proizvođač. Neovlašćeni rezervni delovi mogu dovesti do oštećenja i povreda.

Uverite se pre uklanjanja isečaka ili radova popravljanja da je glavni prekidač isključen i da je akumulator uklonjen. Nenamerno aktiviranje uređaja pri uklanjanju isečaka ili pri radovima popravljanja kao posledicu može izazvati teške povrede.

## Povratni trzaji – Uzroci i napomene upozorenja

Pod povratnim trzajem se podrazumeva iznenadno skretanje uređaja u stranu, prema napred ili nazad. To se može desiti ako je sečivo blokirano ili ako se primera radi zaglavi u mladom izdanku ili panju. Povratni trzaj može biti toliko snažan, da odgurne uređaj i/ili korisnika i da izgubite kontrolu nad uređajem.

Putem sledećih mera predostrožnosti mogu se izbeći povratni trzaji i opasnosti povezane s tim.

Držite električni alat čvrsto sa obe ruke i budite spremni da apsorbujete moguće povratne trzaje svojim rukama. Stojite levo od uređaja. Povratni trzaj može povećati rizik od povreda, jer se uređaj neočekivano pomera. Putem odgovarajućih mera predostrožnosti možete kontrolisati povratni trzaj.

Ako sečivo blokira ili ako želite prekinuti postupak sečenja, isključite uređaj i držite ga čvrsto, dok se motor potpuno ne zaustavi. Nikada ne pokušavajte da izvučete uređaj koji radi iz materijala ili unazad kada je sečivo zaglavljeno. U protivnom može doći do povratnog trzaja. Ustanovite i uklonite uzrok blokiranog sečiva.

Nemojte koristiti tupa ili oštećena sečiva. Tupa ili oštećena sečiva povećavaju rizik blokiranja ili zaglavljivanja sečiva i povratnog trzaja.

Pazite da imate čist pogled na isečke. Povratni trzaji se pojavljuju češće ako ne možete jasno da vidite šta seče.

Isključite uređaj ako vam se tokom rada približava druga osoba. Pri povratnom trzaju postoji povećan rizik za prolaznike da budu povređeni rotirajućim sečivom.

## DODATNE BEZBEDNOSNE NAPOMENE

Nemojte nikada dozvoliti da deca, osobe sa ograničenim telesnim, senzornim ili mentalnim sposobnostima ili sa nedostatkom iskustva i znanja ili osobe koje nisu upoznate sa ovim uputstvom za upotrebu korite ovu mašinu. Lokalni propisi mogu ograničiti starosno doba korisnika.

Otvore za ventilaciju uvek držite slobodnim i čistima.

Alat za sečenje uvek održavajte ostrim i čistim. Pravilno održavani alati za sečenje sa ostrim ostricama manje blokiraju i lakše ih je kontrolisati. Oštrenje i održavanje pribora za alat za sečenje treba obavljati samo ovlašćeni servis. Neravnomerno oštrenje sečiva može dovesti do nekoncentrišanih pokreta glave sečiva i povećati rizik od povreda za korisnika.

Nemojte koristiti produžetak za dodatak alata. Produžetak otežava kontrolu nad uređajem i može dovesti do povreda.

Koristite naramenicu kako biste olakšali rad i imali bolju kontrolu nad uređajem.

Nemojte nositi više naramenica u isto vreme. Uverite se pri korišćenju naramenica da delovi odeće ne ograničavaju otvaranje i skidanje pojasa.

Nemojte koristiti uređaj u blizini zapaljenih predmeta ili predmeta iz kojih se dimi kao što su cigarete, šibice ili vruć pepeo.

Kako biste smanjili rizike po zdravlje od isparavanja i prašine, nemojte koristiti uređaj u blizini toksičnih, kancerogenih ili drugih opasnih materija. U to spadaju azbest, arsen, barijum, berilijum, olovo, pesticidi i druge materije štetne za zdravlje.

Pažljivo radite oko ukrasnih biljaka i drugih prepreka. Pribor za sečenje može raseći/oštetiti mnoge materijale.

Nemojte koristiti uređaj bez zaštitnog poklopca. Zaštitni poklopac mora tokom rada biti namontiran. Korišćenje uređaja bez zaštitnog poklopca može izazvati teške povrede.

Nemojte koristiti uređaj bez prednjeg držača i ploče za kukove. Prednji držač mora tokom rada uvek biti namontiran.

Nemojte koristiti uređaj kao rezač ivica. Nemojte naginjati uređaj pod pravim uglom u odnosu na pod, pošto zaštitni uređaj ne može da zaštiti od letećih objekata u ovoj orijentaciji. Držite glavu makaza paralelno sa podom. U protivnom poklopac ne štiti od izbačenih isečaka.

Budite spremni na neočekivane pokrete ako dođe do kontakta s tvrdim predmetima. Gubitak kontrole nad uređajem može dovesti do teških povreda.

Izbačeni materijal se može odbiti od tvrde površine kao što su zidovi, drveće ili kamenih blokova i izazvati povrede. U uskim područjima, po mogućnosti, radite ručno.

Pre svake upotrebe očistite radno područje. Uklonite sve predmete kao što su kamenje, komadi stakla, ekseri, žica ili kanap, koji mogu biti izbačeni ili zapetljani u uređaj za sečenje.

Vodite računa o izbačenim predmetima. Držite prolaznike, decu i kućne ljubimce najmanje 5 m dalje od radnog područja.

Nemojte koristiti pri lošem osvetljenju. Korisniku je potreban neograničen pregled na radno područje, kako bi izbegao moguće opasnosti.

Pregledajte uređaj pre svakog korišćenja. Proverite da li su spojevi ili drugi delovi labavi. Uverite se da su svi zaštitni uređaji i držači ispravno i bezbedno pričvršćeni. Pre korišćenja zamenite sve oštećene delove. Proverite da li je akumulator istrošen.

Nemojte menjati mašinu na bilo kakav način.

Nemojte dozvoljavati deci ili neobučanim osobama da koriste proizvod.

Pri korišćenju ovog uređaja uvek nosite potpunu zaštitu za oči i sluh. Pri radovima u područjima gde postoji opasnost od pada predmeta, morate nositi zaštitu za glavu

Dugu kosu zavezite tako da se nalazi iznad ramena, kako biste sprečili da bude uhvaćena pokretnim delovima.

Nemojte koristiti proizvod kada ste umorni, bolesni ili pod uticajem alkohola, droge ili lekova.

Vodite računa da imate siguran oslonac i održavajte ravnotežu. Izbegavajte neprirodno držanje tela. Preaprezanje može dovesti do gubitka ravnoteže ili dodirivanja vrućih površina.

Pre pokretanja uređaja, uverite se da sečiva ne mogu ni sa čim da dođu u kontakt.

Sečiva su jako oštra, i mogu izazvati povrede i kada su zaustavljena. Nosite izdržljive zaštitne rukavice koje ne klize. Držite prste i druge delove tela dalje od sečiva. Nemojte nikada dodirivati sečiva ako je akumulator umetnut u uređaj!

**⚠️ UPOZORENJE! Ako mašina padne, zadobije jak udarac ili počne neobično da vibira, odmah zaustavite mašinu i proverite da li ima oštećenja ili identifikujte uzrok vibracije.** Svako oštećenje mora da popravi ili zameni MILWAUKEE servis.

Pre bilo kakvog rada na mašini, uklonite zamenjivu bateriju

Ne bacajte iskorišćene zamenjive baterije u vatra ili kućni otpad. Kompanija Milwaukee nudi ekološki prihvatljivu zamenu starih baterija; pitajte svog prodavca.

Ne skladištite zamenjive baterije zajedno sa metalnim predmetima (opasnost od kratkog spoja).

Punite zamenjive baterije sistema M18 samo sa punjačima M18 sistema. Ne punite baterije iz drugih sistema.

Tečnost za baterije može da curi iz oštećenih baterija pod ekstremnim opterećenjima ili ekstremnim temperaturama. Ako dodete u kontakt sa tečnošću baterije, odmah je isperite sapunom i vodom. U slučaju kontakta sa očima, odmah temeljno isperite najmanje 10 minuta i odmah se obratite lekaru.

**Upozorenje!** Da biste smanjili rizik od požara, ličnih povreda ili oštećenja proizvoda uzrokovanih kratkim spojem, nemojte uranjati alat, zamenjivu bateriju ili punjač u tečnost i uverite se da tečnost ne uđe u alate ili baterije. Korozivne ili provodljive tečnosti, kao što su slana voda, određene hemikalije i izbeljivači ili proizvodi koji sadrže izbeljivač, mogu da izazovu kratak spoj.

#### NAMENSKA UPOTREBA

Ovaj dodatak namenjen je za uklanjanje sitnog žbunja i grmova, sečenje mladih izdanaka, sečenje trave, proredivanje, uklanjanje korova, košenje visoke trave i uklanjanje koprive u baštama i parcelama.

Ovaj uređaj se može koristiti samo onako kako je naznačeno za njegovu namenu.

#### PREOSTALI RIZICI

Čak i ako se proizvod pravilno koristi, preostali rizici se ne mogu u potpunosti isključiti. Tokom upotrebe mogu se pojaviti sledeći rizici, tako da korisnik treba da bude svestan sledećeg:

- Povrede uzrokovane vibracijama. Držite uređaj za predviđene ručke i ograničite vreme rada i izloženosti.
- Izloženost buci može da izazove oštećenje sluha. Nosite zaštitu za sluh i ograničite vreme izloženosti.
- Povrede oka uzrokovane česticama prljavštine. Uvek nosite zaštitne naočare, čvrste duge pantalone, rukavice i čvrstu obuću.
- Udisanje toksične prašine.

#### UPUTSTVA ZA LITIJUM-JONSKE BATERIJE

##### Upotreba litijum-jonskih baterija

Pre upotrebe napunite baterije koje nisu korišćene duže vreme.

Temperatura iznad 50°C smanjuje snagu baterije. Izbegavajte produženo izlaganje suncu ili grejanju.

Održavajte kontakte za priključivanje na punjaču i bateriji čistima.

Za optimalan radni vek, baterije moraju potpuno da se napune nakon upotrebe.

Da bi se obezbedio najduži mogući životni vek, baterije treba da se izvade iz punjača nakon punjenja.

Pri skladištenju baterije duže od 30 dana:

Čuvajte bateriju na suvom mestu na temperaturi ispod 27 °C.

Čuvajte bateriju na oko 30% -50% stanja napunjenosti.

Punite bateriju ponovno svakih 6 meseci.

##### Zaštita od preopterećenja baterija za litijum-jonske baterije

Ako je baterija preopterećena zbog veoma velike potrošnje energije, npr. izuzetno velikog obrtnog momenta, iznenadnog zaustavljanja ili kratkog spoja, električni alat vibrira 5 sekundi, indikator punjenja treperi i električni alat se sam isključuje.

Da biste ga ponovo uključili, otpustite okidač prekidača, a zatim ga ponovo uključite.

Baterija se previše zagreva pod ekstremnim opterećenjima. U tom slučaju, sve lampice indikatora napunjenosti trepću dok se baterija ne ohladi. Možete da nastavite sa radom nakon što se indikator punjenja ugasi.

##### Transport litijum-jonskih baterija

Litijum-jonske baterije spadaju pod zakonske odredbe o transportu opasnih materija.

Ove baterije moraju da se transportuju u skladu sa lokalnim, nacionalnim i međunarodnim propisima i odredbama.

- Potrošači mogu slobodno da transportuju ove baterije na putu.
- Komercijalni transport litijum-jonskih baterija od strane špediterskih kompanija podleže propisima za prevoz opasnih materija. Pripreme za otpremu i transport smeju da obavljaju samo odgovarajuće obučene osobe. Ceo proces mora da bude profesionalno praćen.

Prilikom transporta baterija morate da obratite pažnju na sledeće tačke:

- Uverite se da su kontakti zaštićeni i izolovani da bi sprečili kratke spojeve.
- Vodite računa da baterija ne može da sklizne unutar pakovanja.
- Oštećene baterije ili baterije koje cure ne smeju da se transportuju.

Kontaktirajte svoju špeditersku kompaniju za više informacija.

#### UPRAVLJANJE

Nagnite uređaj blago nadole, održavajući rastojanje od najmanje 30 cm između glave makaza i delova tela. Držite uređaj knap iznad zemlje i zamahnite glavom sa jedne na drugu stranu.

**NAPOMENA:** Trimer daje najbolje rezultate kada se iznad tla vodi u suprotnom smeru od strelica na zaštitnom poklopcu.

**UPOZORENJE!** Nemojte koristiti uređaj za sečenje ivica. Nemojte držati uređaj pod pravim uglom u odnosu na tlo. Držite glavu trimera paralelno s tлом. U protivnom poklopac ne štiti od izbačenih isečaka.

#### Isečci

Gusta trava, žbunje, korov, drveće s malim prečnikom i mladi izdanci.

#### Saveti za dobre rezultate trimera

Dugu travu kosite u više prolaza, da ne bi došlo do blokiranja uređaja.

Izbegavajte ukrasno grmlje, žbunje i zasad. Održavajte dovoljnu udaljenost od ivica, stubova ograde i sl, jer se mogu oštetiti trimerom.

#### TRANSPORT I SKLADIŠTENJE

Uvek isključite uređaj prilikom promene mesta. Prilikom nošenja uređaja, prste držite dalje od okidača. Nenamerno uključivanje može dovesti do teških povreda.

Pre skladištenja ili transporta, izvadite punjivu bateriju i ostavite je da se ohladi.

Pri transportu osigurajte mašinu od pokreta ili padova, kako biste sprečili povrede osoba i oštećenja proizvoda.

Uklonite sve strane predmete sa proizvoda. Čuvajte uređaj na suvom i dobro provetrenom mestu, gde deca nemaju pristup. Proizvod držite dalje od korozivnih sredstava kao što su baštenske hemikalije i soli za odmrzavanje. Nemojte čuvati na otvorenom.

Nemojte uranjati u vodu ili prskati baštenskim crevom. Nemojte čistiti čistačem pod visokim pritiskom. Ako voda dospe u električni uređaj, povećava se rizik od strujnog udara. Skladištite uređaj u zatvorenom prostoru.

Nemojte skladištiti uređaj u blizini đubriva ili hemikalija.

#### ODRŽAVANJE

Pre skladištenja očistite i održavajte trimer.

Koristite samo Milwaukee dodatnu opremu i Milwaukee rezervne delove. Neka Milwaukee servisni centar zameni sve delove koji nisu opisani za zamenu (pogledajte brošuru o garanciji/adrese servisa za korisnike).

Ako je potrebno, znak za eksploziju uređaja se može zatražiti od Vašeg centra za korisničku podršku ili direktno od kompanije Techtronic Industries GmbH, Max-Eyth-Straße 10, 71364 Winnenden, Germany, navodeći tip mašine i šestocifreni broj na natpisnoj pločici.

#### SIMBOLI

	Pažljivo pročitajte uputstvo za upotrebu pre korišćenja.
	PAŽNJA! UPOZORENJE! OPASNOST!
	Pre bilo kakvog rada na mašini, uklonite zamenjivu bateriju
	Uvek nosite zaštitne naočare kada radite sa mašinom.
	Nosite zaštitu za uši!
	Nosite zaštitne rukavice!
	Nosite zaštitni šlem. Nosite zaštitu za uši. Nosite zaštitne naočare.
	Nosite bezbednosnu obuću!
	Nosite duge pantalone.
	Uređaj uvek držite s obe ruke.
	Prolaznici trebaju držati minimalnu udaljenost od 5 m prilikom korišćenja.
	Pobrinite se da prolaznici ne budu pogodeni izbačenim ili padajućim materijalima.
	Ruke i noge držite dalje od sečiva.
	UPOZORENJE: Uklonite akumulator pre radova održavanja.
	Nemojte koristiti sa testerom ili sekačem ivica.
	Nemojte izlagati mašinu kiši.
	Ovde montirajte držač.
	Dodatna oprema - Nije uključena u obim isporuke, preporučeni dodatak iz asortimana dodatne opreme.

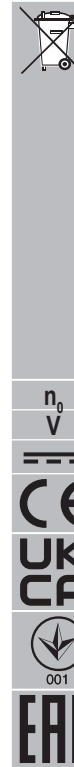

Stare baterije, stari električni i elektronski uređaji se ne smeju odlagati sa kućnim otpadom. Stare baterije, stari električni i elektronski uređaji moraju da se posebno sakupljaju i odlažu. Uklonite stare baterije, akumulatorne i sijalice iz uređaja pre odlaganja. Pitajte lokalne vlasti ili svog prodavca o centrima za reciklažu i sabirnim mestima. U zavisnosti od lokalnih propisa, od prodavaca može da se zahteva da besplatno preuzmu stare baterije i stare električne i elektronske uređaje. Pomozite da smanjite potrebu za sirovinama tako što ćete ponovo da koristite i recikirate svoje stare baterije, stare električne i elektronske uređaje. Stare baterije (posebno litijum-jonske), stari električni i elektronski uređaji sadrže vredne materijale koji mogu da se recikliraju i koji, ako se ne odlažu na ekološki odgovoran način, mogu imati negativan uticaj na životnu sredinu i Vaše zdravlje. Pre odlaganja, izbrisite sve lične podatke koji možda postoje na Vašem starom uređaju.

$n_0$  Broj obrtaja u praznom hodu

v Napon

Jednosmerna struja

Evropska oznaka usaglašenosti

Britanski znak usaglašenosti

Ukrajinski znak usklađenosti

Evroazijski znak usaglašenosti.

<b>SPECIFIKIMET TEKNIKE</b>	<b>M18 FOPH-BCA</b>
Lloji i projektimit	Gërshërë rrotulluese me bateri
Numri i produktit	4914 98 02 XXXXXX
Napon akumulatora	18 V ---
Shpejtësia e punimit bosh, shpejtësi e ulët	0-4600 min <sup>-1</sup>
Shpejtësia e punimit bosh, shpejtësi e ulët	0-5400 min <sup>-1</sup>
Shpejtësia e punimit bosh, shpejtësi e lartë	0-6200 min <sup>-1</sup>
Diametri i thikës prerëse	230 mm
Pesha sipas procedurës EPTA 01/2014 (2.0 Ah ... 12.0 Ah)	4,76 ... 5.82 kg
Pesha pa bateri të këmbyeshme	4,33 kg
Pesha e baterisë (M18B2 ... M18HB12)	0,43 kg ... 1,49 kg
Temperatura e rekomanduar e ambientit gjatë punës	-18...+50 <span> </span> °C
Llojet e rekomanduara të baterive	M18B...; M18HB...; M18FB...
Karikuesit e rekomanduar	M12-18...; M1418...; M18...

**Informacion mbi zhurmën/dridhjet:** Vlerat e matura të përcaktuara sipas EN 62841.

Niveli i ponderuar i zhurmës A i pajisjes është zakonisht:

Niveli i shtypjes së zhurmës/Pasiguria K

Niveli i fuqisë së zërit/Pasiguria K
**Vendosni mbrojtëse për veshët!**

**Informacion mbi dridhjet:** Vlerat totale të dridhjeve (shuma vektoriale e tre drejtimeve) të përcaktuara sipas EN 62841.

Vlera e emetimit të dridhjeve a<sub>r</sub>/pasiguria K

Doreza e përparme e vibrimit:

Doreza e pasme e vibrimit:

Të dhënat teknike dhe miratimet për pajisjet shtesë për përdorim në njësi të ndryshme drejtuese mund të gjenden në udhëzimet e funksionimit për pajisjen shtesë të përdorur.

### ▲ PARALAJMËRIM!

Vlerat totale të specifiuara të dridhjeve dhe vlerat e emetimit të zhurmës janë matur duke përdorur një metodë matëse të standardizuar në përputhje me EN 62841 dhe mund të përdoren për të krahasuar veglat e energjisë me njëra-tjetrën. Mund të përdoret për një vlerësim paraprak të ekspozimit.

Niveli i specifikuar i dridhjeve dhe emetimit të zhurmës përfaqëson përdorimet kryesore të pajisjes elektrike. Megjithatë, nëse mjeti elektrik përdoret për aplikime të tjera, me mjete të ndryshme shtesë ose mirëmbajtje të pamjaftueshme, emetimet e dridhjeve dhe zhurmës mund të ndryshojnë. Kjo mund të rrisë ndjeshëm efektin e tyre gjatë gjithë periudhës së punës.

Kur vlerësohet ekspozimi ndaj dridhjeve dhe zhurmës, duhet të merret parasysh edhe koha kur mjeti elektrik është i fikur ose kur është në punë, nuk është bërë asnjë punë konkrete. Kjo mund të zvogëlojë ndjeshëm efektin e tyre gjatë gjithë periudhës së punës.

Vendosni masa shtesë sigurie për të mbrojtur përdoruesin nga efektet e dridhjeve dhe/ose zhurmës, të tilla si: p.sh.: Mirëmbajtja e mjeteve dhe aksesorëve, mbajtja e duarve të ngrohta, organizimi i proceseve të punës.

**▲ KUJDESI! Lexoni të gjitha paralajmërimet e sigurisë, udhëzimet, ilustrimet dhe specifikimet për këtë vegël elektrike.** Mosndjekja e udhëzimeve të mëposhtme mund të rezultojë në goditje elektrike, zjarr dhe/ose lëndim serioz.

**Mbani të gjitha paralajmërimet dhe udhëzimet e sigurisë për referencë në të ardhmen.**

#### UDHËZIME SIGURIE PËR PRERËSEN E SHKURREVE ME BATERI

**Mos e përdorni pajisjen në mot të keq, veçanërisht kur ekziston rreziku i rufesë.** Kjo zvogëlon rrezikun për t'u goditur nga rufeja.

**Inspektoni tërësisht zonën për kafshë të egra përpara përdorimit.** Kafshët e egra mund të lëndohen nga pajisja.

**Inspektoni me kujdes zonën e përdorimit dhe hiqni gurët, shkopinjtë, telat, kockat ose objektet e tjera të huaja.** Trupat e huaj të hedhur mund të shkaktojnë lëndime.

**Para përdorimit, kontrolloni pajisjen prerëse dhe njësinë prerëse për pjesë të dëmtuara.** Pjesët e dëmtuara risin rrezikun e lëndimit.

**Vëzhgoni këshillat për ndryshimin e aksesorëve.** Datot ose bulonat kyçëse të shtrenguara në mënyrë jo të duhur në teh mund ta dëmtojnë atë ose të bëjnë që të lirohet.

**Shpejtësia e vlerësuar e tehut duhet të jetë të paktën aq e lartë sa shpejtësia maksimale e deklaruar në pajisje.** Thikat që rrotullohen më shpejt se shpejtësia e tyre e vlerësuar mund të thyhen dhe të spërbëhen.

**Vishni syze sigurie, mbrojtje dëgjimi dhe doreza mbrojtëse.** Veshja e pajisjeve të duhura mbrojtëse zvogëlon rrezikun e lëndimit nga fluturimi i pjesëve të vogla ose kontakti aksidental me vijën e prerjes ose tehun.

**Mbani të gjitha pjesët e trupit tuaj larg mjetit prerës, fillit të prerjes ose thikës gjatë përdorimit.** Përpara se të ndizni pajisjen, sigurohuni që mjeti prerës, filli i prerjes ose thika të mos prekin asgjë. Qoftë edhe një moment i shkurtër pavëmendje gjatë përdorimit të pajisjes mund të rezultojë në lëndime serioze.

**Mos e mbani pajisjen mbi lartësinë e ijëve.** Kjo ju lejon të shmangni kontaktin aksidental me mjetin prerës ose thikën dhe të kontrolloni më mirë pajisjen në situata të papritura.

**Kini kujdes për degët që mbijnë kur preni drithërat dhe pemët e reja që janë nën tension.** Nëse tensioni në dru lirohet, shkurret ose pemët e reja mund të godasin operatorin dhe/ose ta nxjerrin pajisjen jashtë kontrollit.

**Jini veçanërisht të kujdesshëm gjatë prerjes së drithërave dhe pemëve të reja.** Materiali i hollë mund të kapet në teh dhe t’ju godasë ose t’ju bëjë të humbni ekuilibrin.

**Mbani gjithmonë kontrollin e pajisjes dhe mos prekni njësinë prerëse, fillin e prerjes ose tehet dhe pjesë të tjera rrotulluese të rrezikshme ndërsa ato janë ende në lëvizje.** Kjo zvogëlon rrezikun e lëndimit nga pjesët rrotulluese.

**Transportoni pajisjen vetëm kur është e fikur dhe mbajeni larg trupit tuaj.** Trajtimi i duhur i pajisjes zvogëlon rrezikun e kontaktit aksidental me njësinë prerëse që rrotullohet, fillin ose tehun.

**Kur transportoni ose ruani mjetin, vendosni gjithmonë mbrojtësen e tehut.** Trajtimi i duhur i pajisjes zvogëlon rrezikun e kontaktit aksidental me tehun.

**Përdorni vetëm pjesë këmbimi për njësi prerëse, fije prerëse, koka prerëse dhe tehe të specifiuara nga prodhuesi.** Pjesët e paautorizuara të ndërrimit mund të shkaktojnë dëme dhe lëndime.

**Përpara se të hiqni prerjet ose të kryeni mirëmbajtje, sigurohuni që çelësi kryesor të jetë i fikur dhe bateria të jetë shkëputur nga priza.** Aktivizimi aksidental i pajisjes gjatë heqjes së prerjeve ose kryerjes së mirëmbajtjes mund të rezultojë në lëndime serioze.

**Mbrapsja - Shkaqet dhe paralajmërimet**

Mbrapsja është kur pajisja kthehet papritur anash, përpara ose prapa. Kjo mund të ndodhë nëse tehu bllokohet ose kapet në një kërcell të ri ose trung peme, për shembull. Mbrapsja mund të jetë mjaft e fortë sa të shtyjë veglën dhe/ose operatorin jashtë dhe t’ju bëjë të humbni kontrollin e mjetit.

Duke marrë masat paraprake të mëposhtme, mund të shmangni goditjen dhe rreziqet që lidhen me të.

**Mbajeni fort pajisjen me të dyja duart dhe përgatituni të thithni çdo mbrapsje. Qëndroni në të majtë të pajisjes.** Një mbrapsje mund të rrisë rrezikun e lëndimit pasi pajisja lëviz në mënyrë të papritur. Mbrapsja mund të kontrollohet duke marrë masat e duhura.

**Nëse tehu bllokohet ose dëshironi të ndërpriti procesin e prerjes, fikeni pajisjen dhe mbajeni derisa tehu të ndalojë plotësisht. Asnjëherë mos u përipiqi ta tërhiqni pajisjen në punë nga materiali ose prapa me një teh të bllokuar.** Përndryshe mund të ndodhë mbrapsje. Identifikoni dhe eliminoni shkakun e bllokimit të tehut.

**Mos përdorni thika të hapura ose të dëmtuara.** Tehet e topitur ose të dëmtuar rrisin rrezikun e bllokimit ose rrëshqitjes së tehut dhe zmbrapsjes.

**Sigurohuni që të keni një pamje të qartë të prerjeve.** Tërheqja është më e zakonshme kur nuk mund të shihni saktësisht se çfarë jeni duke prerë.

**Fikeni pajisjen nëse një person tjetër ju afrohet gjatë kohës që jeni duke punuar.** Në rast të një mbrapsjeje, kalimtarët kanë një rrezik në rritje për t'u lënduar nga tehu rrotullues.

#### UDHËZIME SHITESË SIGURIE

Mos lejoni kurrë që fëmijët, personat me aftësi të kufizuara fizike, shqisore ose mendore ose me mungesë përvojë dhe njohurie ose njerëz që nuk janë të njohur me këto udhëzime funksionimi ta përdorin këtë makineri. Rregulloret lokale mund të kufizojnë moshën e operatorit.

Mbani gjithmonë hapjet e ventilimit të lira dhe të pastra.

**Mbani gjithmonë mjetet prerëse të mprehta dhe të pastra.** Mjetet prerëse të mbajtura siç duhet me tehe të mprehta kanë më pak gjasa të lidhen dhe janë më të lehta për t'u kontrolluar. Mprehja dhe mirëmbajtja e aksesorëve të mjeteve prerëse duhet të kryhet vetëm nga një qendër shërbimi e autorizuar. Mprehja e pabarabartë e thikave mund të çojë në lëvizje jo qendërrikëse të kokës prerëse dhe të rrisë rrezikun e aksidenteve për operatorin.

Mos përdorni zgjatues për pjesën shtesë të veglës. Zgjatuesi e bën pajisjen të vështirë për t'u kontrolluar dhe mund të çojë në lëndim.

Përdorni rripin e supit për ta bërë më të lehtë punën dhe për të pasur kontroll më të mirë të pajisjes.

Mos vishni disa rripa supi në të njëjtën kohë. Kur përdorni një rrip supi, sigurohuni që asnjë veshje tjetër të mos ndërhyjë në hapjen dhe heqjen e rripit.

Mos e përdorni pajisjen pranë objekteve që digjen ose nxjerrin tym të tilla si cigare, shkrepëse ose hiri i nxehtë.

Për të minimizuar rreziqet shëndetësore nga tymrat ose pluhuri, mos e përdorni pajisjen në afërsi të mallrave toksike, kancerogjene ose të tjera të rrezikshme. Këto përfshijnë, por pa u kufizuar, asbestin, arsenikun, bariumin, beriliumin, plumbin, pesticidet ose materiale të tjera të dëmshme.

Punoni me kujdes rreth bimëve zbukuruese dhe pengesave të tjera. Aksesorët prerës mund të presin/dëmtojnë shumë materiale.

Mos e përdorni pajisjen pa mbulesën mbrojtëse. Mbulesa mbrojtëse duhet të vendoset gjithmonë gjatë funksionimit. Përdorimi i pajisjes pa mbulesë mbrojtëse mund të shkaktojë lëndime serioze.

Mos e përdorni pajisjen pa dorezën e përparme dhe plakën e ijëve. Doreza e përparme duhet të montohet gjithmonë gjatë funksionimit.

Mos e përdorni pajisjen si prerëse të skajeve. Mos e anoni pajisjen në një kënd të drejtë me dyshtemenë, pasi pajisja mbrojtëse nuk mund të mbrojë nga objektet fluturuese në këtë drejtim. Mbajeni kokën e gërshtës paralel me tokën. Përndryshe, mbulesa nuk do të mbrojë nga prerjet që hidhen jashtë.

Përgatituni për lëvizje të papritura nëse ka kontakt me objekte të forta. Humbja e kontrollit të pajisjes mund të rezultojë në lëndime serioze.

Materiali i hedhur mund të kërcëjë nga sipërfaqet e forta si muret, pemët ose gurët dhe të shkaktojë lëndime. Nëse është e mundur, punoni manualisht në zona të ngushta.

Pastroni zonën e punës përpara çdo përdorimi. Hiqni çdo objekt të tillë si gurë, xham të thyer, gozhdë, tela ose fije, të cilat mund të hidhen ose të ngatërrohen në pajisjen prerëse.

Kujdes nga objektet e hedhura. Mbani të gjithë kalimtarët, fëmijët dhe kafshët shtëpiake të paktën 5 m nga zona e punës.

Mos e përdorni në ndriçim të dobët. Përdoruesi ka nevojë për një pamje të papenguar të zonës së punës për të identifikuar rreziqet e mundshme.

Inspektoni pajisjen përpara çdo përdorimi. Kontrolloni për vidhosje të lirshme ose pjesë të tjera. Sigurohuni që të gjitha mbrojtëset dhe dorezat të jenë ngjitur siç duhet dhe mirë. Zëvendësoni çdo pjesë të dëmtuar përpara përdorimit. Kontrolloni nëse bateria ju rjedhet.

Mos e modifikoni në asnjë mënyrë makinerinë.

Mos lejoni që fëmijët ose personat e patrajnuar të përdorin produktin.

Përdorni mbrojtje të plotë për sytë dhe dëgjimin kur përdorni këtë pajisje. Mbrojtja e kokës duhet të përdoret kur punoni në zona ku ekziston rreziku i rënies së sendeve

Lidhni flokët e gjatë në mënyrë që të jenë mbi lartësinë e shpatullave për të parandaluar që të kapen në pjesët e lëvizshme.

Mos e përdorni produktin kur jeni të lodhur, të sëmurë ose nën ndikimin e alkoolit, drogës ose ilaçeve.

Kushtojni vëmendje bazamentit dhe ekuilibrit të sigurt. Shmangni qëndrimin trupor jonormal. Tëkalimi mund të rezultojë në humbje të ekuilibrit ose prekje të sipërfaqeve të nxehta.

Përpara se të ndizni pajisjen, sigurohuni që tehet prerës të mos bien në kontakt me asgjë.

Thikat janë shumë të mprehta dhe mund të shkaktojnë lëndime edhe kur janë të ndalura. Vishni doreza mbrojtëse jo-rrëshqitëse dhe të rënda. Mbani gishtat dhe pjesët e tjera të trupit larg tehut prerës. Asnjëherë mos i prekni tehet kur bateria është brenda pajisjes!

**▲ PARALAJMËRIM!** Nëse makineria bie ose merr një goditje të fortë ose dridhet në mënyrë jonormale, ndaloni menjëherë makinën dhe kontrolloni për dëmtime ose identifikoni shkakun e dridhjes. Çdo dëmtim duhet të riparohet ose zëvendësohet siç duhet nga një qendër shërbimi MILWAUKEE.

Përpara se të filloni ndonjë punë në makineri, hiqni baterinë e këmbyeshme.

Mos i hidhni bateritë e përdorura të shkëmbyeshme në zjarr ose mbeturina shtëpiake. Milwaukee ofron zëvendësim të vjetër të baterive miqësore me mjedisin; ju lutem pyesni shitësin tuaj.

Mos ruani bateritë e zëvendësueshme së bashku me objekte metalike (reziku i qarkut të shkurtër).

Bateritë e zëvendësueshme të sistemit M18 nur mit Ladegeräten des Systems M18 karikim. Mos karikoni bateritë nga sisteme të tjera.

Lëngu i baterisë mund të rrjedhë nga akumulatorët e dëmtuara nën ngarkesa ekstreme ose temperatura ekstreme. Nëse bini në kontakt me lëngun e baterisë, lajeni menjëherë me sapun dhe ujë. Në rast kontakti me sy, shpëlaheni menjëherë tërësisht për të paktën 10 minuta dhe këshillohuni menjëherë me mjekun.

**Paralajmërim! Për të zvogëluar rrezikun e zjarrit, lëndimit personal ose dëmtimit të produktit të shkaktuar nga një qark i shkurtër, mos e zhyti mjetin, baterinë e lëvizshme ose karikuesin në lëng dhe sigurohuni që asnjë lëng të mos hyjë në vegla ose bateri. Lëngjet gërryese ose përcuese, të tilla si uji i kripur, kimikate të caktuara dhe zbardhues ose produkte që përmbajnë zbardhues, mund të shkaktojnë një qark të shkurtër.**

## PËRDORIMI I PËRCAKTUAR

Ky aksesori është projektuar për heqjen e shkurreve dhe shkurreve të vogla, prerjen e lastarëve të rinj, zvogëlimin e lëndinave, trallimin, heqjen e barërave të këqija, kositjen e barit të lartë dhe heqjen e hitrave në kopshte dhe zona.

Kjo pajisje mund të përdoret vetëm për qëllimin e saj të synuar siç specifikohet.

## RREZIQET E VAZHDUESHME

Edhe nëse produkti përdoret siç duhet, rreziqet e mbetura nuk mund të përjashtohen plotësisht. Gjatë përdorimit mund të ndodhin rreziqet e mëposhtme, ndaj përdoruesit duhet të jetë i vetëdijshëm për sa vijon:

- Lëndimet e shkaktuara nga dridhjet. Mbajeni pajisjen nga dorezat e ofrura dhe kufizoni kohën e punës dhe ekspozimit.
- Ekspozimi ndaj zhurmës mund të shkaktojë dëmtim të dëgjimit. Përdorni mbrojtje për dëgjimin dhe kufizoni kohën e ekspozimit.
- Lëndimet e syve të shkaktuara nga grimcat e papastërtive. Mbani gjithmonë syze mbrojtëse, pantallona të gjata, doreza dhe këpucë të forta.
- Thithja e pluhurave toksike.

## SHËNIME MBI BATERITË LI-ION

### Përdorimi i baterive Li-ion

Rimbushni bateritë që nuk janë përdorur për një kohë të gjatë përpara përdorimit.

Një temperaturë mbi 50°C redukton performancën e baterisë. Shmangni ekspozimin e zgjatur ndaj diellit ose nxehtësisë.

Mbani të pastra kontaktet e lidhjes në karikues dhe bateri.

Për një jetëgjatësi optimale, bateritë duhet të ngarkohen plotësisht pas përdorimit.

Për të siguruar jetëgjatësinë më të gjatë të mundshme, bateritë duhet të hiqen nga karikuesi pas karikimit.

Kur e ruani baterinë për më shumë se 30 ditë:

Ruajeni baterinë në një vend të thatë në një temperaturë nën 27 °C.

Ruajeni baterinë në përafërsisht 30%-50% të gjendjes së karikimit.

Rimbushni baterinë çdo 6 muaj.

### Mbrojtje nga mbingarkesa e baterive për bateritë Li-ion

Nëse bateria është e mbingarkuar për shkak të konsumit shumë të lartë të energjisë, p.sh. çift rrotullues me fuqi jashtëzakonisht të lartë, ndalim i papritur ose qark i shkurtër, mjeti elektrik dridhet për 5 sekonda, treguesi i ngarkimit pulson dhe mjeti elektrik fiket vetë.

Për ta ndezur sërish, lëshoni këmbëzën e çelësit dhe më pas ndizeni sërish. Bateria nxehet shumë gjatë ngarkesave ekstreme. Në këtë rast, të gjitha llambat e treguesit të karikimit pulsojnë derisa bateria të ftohet. Mund të vazhdoni të punoni pasi treguesi i karikimit të jetë fikur.

### Transporti i baterive Li-ion

Bateritë litium-jon janë nën dispozitat ligjore për transportin e mallrave të rrezikshme.

Këto bateri duhet të transportohen në përpunje me kodet dhe rregulloret lokale, kombëtare dhe ndërkombëtare.

- Konsumatorët janë të lirë t'i transportojnë këto bateri në rrugë.
- Transporti tregtar i baterive litium-jon nga kompanitë e transportit të mallrave i nënshtrohet rregulloreve për transportin e mallrave të rrezikshme. Përgatitjet për dërgim dhe transport mund të kryhen vetëm nga persona të trajnuar siç duhet. I gjithë procesi duhet të shoqërohet në mënyrë profesionale.

Gjatë transportimit të baterive duhet të respektohen pikat e mëposhtme:

- Sigurohuni që kontaktet të jenë të mbrojtura dhe të izoluar për të parandaluar qarqet e shkurtra.
- Sigurohuni që paketa e baterisë të mos rreshqasë brenda paketimit.
- Bateritë e dëmtuara ose që rrjedhin nuk duhet të transportohen.

Kontakti kompaninë tuaj të transportit për më shumë informacion.

## UDHËZIME PËRDORIMI

Anoni pajisjen pak për poshtë, duke mbajtur një distancë prej të paktën 30 cm ndërmjet kokës së gërrshërës dhe pjesëve të trupit. Mbajeni pajisjen pak mbi tokë dhe rrotulloni kokën nga njëra anë në tjetrën.

**SHËNIM:** Prerësja e shkurreve do të japë rezultatet më të mira kur lëvizet nëpër tokë në drejtim të kundërt të shigjetave të mbrojtës.

**PARALAJMËRIM!** Mos e përdorni pajisjen si prerëse skajesh. Mos e mbani pajisjen në kënd të drejtë me tokën. Mbajeni kokën e prerësës së shkurreve paralel me tokën. Përndryshe, mbulesa nuk do të mbrojë nga prerjet që hidhen jashtë.

### Copat e prera

Bar i dendur, shkurre, barërat e këqija, pemë me diametër të vogël dhe lastarë të rinj.

### Këshilla për rezultate të mira prerje

Kositni bar të gjatë në disa kalime në mënyrë që pajisja të mos bllokohet.

Shmangni shkurret dekorative, shkurret dhe mbjellet dekorative. Mbani një distancë të sigurt nga kufijtë, shtyllat e gardhit, etj., pasi ato mund të dëmtohen nga prerësi.

## TRANSPORTI DHE MAGAZINIMI

Fikeni gjithmonë pajisjen kur ndryshoni vendndodhjen. Kur mbani pajisjen, mbajeni gishtin larg këmbëzës. Ndezja aksidentale mund të çojë në lëndime serioze.

Hiqeni baterinë dhe lëreni të ftohet përpara se ta ruani ose ta transportoni.

Kur transportoni makinerinë, siguroheni atë kundër lëvizjes ose rënies për të parandaluar dëmtimin personal dhe dëmtimin e makinerisë.

Hiqni të gjitha objektet e huaja nga produkti. Ruajeni pajisjen në një vend të thatë dhe të ajrosur mirë që është jashtë mundësive të arrijtes nga fëmijët. Mbajeni produktin larg lëndëve gërryese si kimikatet e kopshtit dhe kripërave e ngjirjes. Mos e magazinoni jashtë.

Mos e zhyti në ujë ose në zorrë poshtë. Mos e pastroni me pastrues me presion të lartë. Nëse uji hyn në një pajisje elektrike, rreziku i goditjes elektrike rritet. Ruajeni pajisjen brenda.

Mos e ruani pajisjen elektrike pranë plehrave ose kimikateve.

## MIRËMBAJTJA

Pastroni dhe mirëmbani prerësen e shkurreve përpara se ta magazinoni.









Përdorni vetëm pjesë shtesë Milwaukee dhe pjesë këmbimi Milwaukee. Kërkojini një qendër të shërbimit Milwaukee të zëvendësuesit çdo pjesë që nuk është përshkruar për zëvendësim (referojuni Broshurës së Garancisë/Shërbimit).

Nëse kërkohet, një skicë e pajisjes mund të kërkohej nga qendra juaj e shërbimit ndaj klientit ose direkt nga Techtronic Industries GmbH, Max-Eyth-Straße 10, 71364 Winnenden, Gjermani, duke treguar llojin e makinerisë dhe numrin gjatëshifror në targën e karakteristikave.

## SIMBOLE

	Ju lutemi lexoni me kujdes udhëzimet për përdorim përpara përdorimit.
	KUJDESI! PARALAJMËRIM! RREZIK!
	Përpara se të filloni ndonjë punë në makineri, hiqni baterinë e këmbëshme.
	Mbani gjithmonë syze mbrojtëse kur punoni me makinerinë.
	Vendosni mbrojtëse për veshët!
	Vishni doreza mbrojtëse!
	Vishni kapele sigurie. Vendosni mbrojtëse për veshët. Mbani syze sigurie.
	Vishni këpucë sigurie!
	Vishni pantallona të gjata.
	Gjithmonë drejtojeni pajisjen me të dyja duart.
	Kalimtarët duhet të mbajnë një distancë minimale prej 5 m gjatë përdorimit.
	Sigurohuni që kalimtarët të mos goditen nga materiale të hedhura ose që bien.
	Mbajni duart dhe këmbët larg thikës.
	PARALAJMËRIM: Hiqeni baterinë përpara punës së mirëmbajtjes.
	Mos e përdorni me sharrë ose prerëse skajesh.

	Mos e ekspozoni makinerinë në shi.
	Montoni dorezën këtu.
	Aksesori - Nuk përfshihen gjatë dorëzimit, suplement i rekomanduar nga gama e aksesorëve.
	Bateritë e mvjetrabetura, pajisjet elektrike dhe elektronike nuk duhet të hidhen me mbeturinat shtëpiake. Bateritë e vjetra, pajisjet elektrike dhe elektronike duhet të mblihdhen dhe asgjësohen veçmas. Bateritë e vjetra, pajisjet e vjetra elektrike dhe elektronike duhet të mblihdhen dhe asgjësohen veçmas. Pyesni autoritetet lokale ose shitësin tuaj për qendrat e riciklimit dhe pikat e grumbullimit. Në varësi të rregulloreve lokale, shitësve me pakicë mund t'u kërkohej të marrin pa pagesë bateritë e përdorura dhe WEEE. Ndiqmoni në reduktimin e nevojës për lëndë të para duke ripërdorur dhe ricikluar bateritë tuaja të vjetra dhe WEEE. Bateritë e mbeturinave (veçanërisht bateritë litium-jon), pajisjet elektrike dhe elektronike përmbajnë materiale të vlefshme, të riciklueshme, të cilat, nëse nuk hidhen në një mënyrë të përgjegjshme për mjedisin, mund të kenë një ndikim negativ në mjedis dhe në shëndetin tuaj. Fshini çdo të dhënë personale që mund të jetë në pajisjen tuaj të vjetër përpara se ta hidhni.
	Shpejtësia boshe e rrotullimit
	Tensioni
	Rrymë e vazhdueshme
	Shenja e konformitetit europian
	Marka Britanike e Konformitetit
	Shenja e konformitetit ukrainas
	001
	Marka e Konformitetit Euroaziatik.

	يحظر التخلص من البطاريات القديمة والأجهزة الكهربائية والإلكترونية القديمة سوياً مع القمامة المنزلية. يجب جمع البطاريات القديمة والأجهزة الكهربائية والإلكترونية القديمة والتخلص منها بشكل منفصل. انزع البطاريات القديمة والمراكم القديمة والمصابيح من الأجهزة قبل التخلص منها. الرجاء الاستفسار لدى الجهات الرسمية في المكان أو لدى التجار المتخصصين عن مواقع إعادة الاستغلال ومواقع الجمع. وفقاً للوائح المحلية، قد يتطلب من تجار استعادة البطاريات القديمة والأجهزة الكهربائية والإلكترونية القديمة مجاناً. ساهم في الحد من الحاجة إلى المواد الخام عن طريق إعادة استخدام البطاريات القديمة والأجهزة الكهربائية والإلكترونية القديمة الخاصة بك وإعادة تدويرها. تحتوي البطاريات القديمة (وعلى الأخص بطاريات أيون الليثيوم) والأجهزة الكهربائية والإلكترونية القديمة على مواد قيمة وقابلة لإعادة التدوير يمكن أن يكون لها آثار سلبية على البيئة وصحتك في حالة عدم التخلص منها على نحو يتماشى مع البيئة. قبل التخلص قم بمحو البيانات الشخصية التي قد تكون على جهازك القديم.
	أقصى سرعة دون وجود حمل
	الجهد الكهربائي
	التيار المستمر
	علامة الملائمة الأوروبية
	علامة الملائمة البريطانية
	علامة التوافق الأكرانية
	علامة الملائمة الأوروبية الآسيوية

	قم بإزالة حزمة البطارية قبل البدء في أي أعمال على الجهاز.
	ارتد دائماً نظارات الوقاية عند استخدام الجهاز.
	ارتد واقيات الأذن!
	ارتد القفازات!
	ارتدي خوذة واقية. ارتد واقيات الأذن. ارتدي نظارة واقية.
	ارتدي حذاء أمان!
	ارتدي بنطلون طويل.
	قم دائماً بقيادة الجهاز باليدين.
	أثناء الاستعمال يجب على الأشخاص المتواجدين في المحيط الابتعاد مسافة 15م على الأقل.
	تحقق، من أن الأشخاص المتواجدين بالمنطقة المحيطة لن يصابوا بالمواد المتطايرة أو الساقطة.
	كن مستعداً لمواجهة الصدمات المرتدة.
	حافظ على الأيدي والأقدام بعيداً عن السكنين.
	تحذير: انزع البطارية قبل إجراء أعمال الصيانة.
	لا تستخدم كمنشار أو كمقص للحواف.
	لا تعرض الآلة للمطر مطلقاً.
	قم بتثبيت المقبض هنا.
	الملحق - ليس مدرجاً كمعدة قياسية، متوفر كملحق.

**نقل بطاريات أيون الليثيوم القابلة للشحن**  
تخضع بطاريات الليثيوم أيون لشروط قوانين نقل السلع الخطرة.  
ويجب نقل هذه البطاريات وفقاً لأحكام والتوانين المحلية والوطنية والدولية.  
يمكن للمستخدم نقل البطاريات براً دون الخضوع لشروط أخرى.  
• يخضع النقل التجاري لبطاريات الليثيوم أيون عن طريق الغير إلى قوانين نقل السلع الخطرة. يتعين أن يقوم أفراد مندوبين جيداً بإعداد تعليمات النقل والقيام بها بصحبة خبراء مثلهم.  
متى تُنقل البطاريات:  
• عند التأكد من حماية أطراف توصيل البطارية وعزلها تجنباً لحدوث قصر بالدارنة.  
• عند التأكد من حماية حزمة البطارية من الحركة داخل صندوق التعبئة.  
• يجرى عدم نقل البطاريات التي بها تشققات أو تسربات.  
يُرجى البحث مع شركة الشحن عن نصيحة أخرى

**العمليات**  
قم بتوجيه الجهاز بشكل مائل بعيداً عن الجسم واحتفظ بمسافة لا تقل عن 30 سم بين رأس القصد والجسم. وجه الجهاز فوق الأرض بقليل وقم ببيز رأس القصد إلى هذا وهناك.  
إرشاد: تحقق مقص الأعشاب أفضل نتائج، إذا تم توجيه فرق الأرض في الاتجاه المعاكس للسهم الموجود على غطاء الحماية.  
تحذير! لا تستخدم الجهاز على أي مقص أعشاب للحواف. لا تمسك بالجهاز مثلاً بزواوية يمين من الأضراس. وجه رأس مقص الأعشاب الموصول بشكل موازي للأرض. خلافاً لذلك لا يوفر الغطاء حماية من المواد المقصوصة المتطايرة.  
**الأعشاب التي يتم قصها**  
الحشائش الكثيفة والشجيرات البرية والنباتات الضارة والأشجار ذات القطر الضئيل وفروع الأشجار الناشئة حديثاً.  
**نصائح من أجل نتائج تسليم أفضل**  
قم بغض العشب الطويل على عدة دورات، حتى لا يتم عرقلة الجهاز.  
تجنب شجيرات الزينة والشجيرات والمزروعات. ابتعد بشكل كافي عن الإطارات أعده سوارات الحدائق ومايشابه ذلك، لأن هذه يمكن أن يصيبها ضرر من خلال جهاز التقليم.

**النقل والحفظ**  
قم دائماً بإيقاف تشغيل الجهاز عند تغيير الموقع. عند حمل الجهاز، احتفظ بإصبعك بعيداً عن زر التشغيل. يمكن أن يؤدي التشغيل عن غير قصد إلى إصابات خطيرة.  
قبل التخزين أو النقل انزع البطارية ودعها تبرد وقم بتثبيت واقي السكنية.  
احمل الجهاز من المقبض الأمامي لمنع التشغيل عن غير قصد. إن التعامل بشكل صحيح مع الجهاز يقلل من مخاطر الإصابة.  
قم بتأمين المنتج أثناء النقل ضد الحركة أو السقوط، كي تحول دون وقع إصابات أو أضرار في المنتج.  
أزل كل الأجسام الغريبة من المنتج. خزّن المنتج في مكان بارد وجيد التهوية وبعيداً عن متناول الأطفال. أبقِ المنتج بعيداً عن المواد المسببة للتآكل، من قبيل كيماويات الحدائق وأملاح إزالة الجليد. لا تخزّنه في مكان مغفوح.  
لا تعمره في الماء أو تنظفه بخرطوم المياه. لا يُنظف بجهاز التنظيف بضغط المياه العالي. إذا وصل الماء إلى داخل الجهاز الكهربائي، يرتفع خطر الإصابة بصعقة كهربائية. خزّن الجهاز في غرفة داخلية.  
لا تخزن الجهاز الكهربائي بالقرب من الأسمدة والكيماويات.

**الصيانة**  
قم بتنظيف وصيانة مقص الأعشاب قبل التخزين.  
استخدم فقط ملحقات ميلوكي وكذلك قطع غيار ميلوكي. إذا كانت المكونات التي يجب تغييرها غير متوفرة، يرجى الاتصال بأحد عملاء صيانة ميلوكي (انظر قائمة عناوين الضمان/الصيانة الخاصة بنا).  
عند الحاجة يمكن طلب رمز انفجار الجهاز بعد ذكر طراز الآلة والرقم السداسي المتكرر على بطاقة طاقة الآلة لدى جهة خدمة العملاء أو مباشرة لدى شركة Techtronic Industries GmbH  
Max-Eyth-Straße 10  
Winnenden 71364  
ألمانيا

**الرموز**  
يرجى قراءة دليل الاستخدام بعناية قبل التشغيل.  
احذر! تحذير! خطر!

البيانات الفنية	
الطرز	M18 FOPH-BCA
إنتاج عدد	مفص أشعاب محمول بالطارية
علمية البطارية بمبختط	4914 98 02 XXXXXX
عدد دورات سرعة الحمل الخالي، عدد دورات منخفض	18 V ===
عدد دورات سرعة الحمل الخالي، سرعة الوران المتوسطة	0-4600 min <sup>-1</sup>
عدد دورات سرعة الحمل الخالي، عدد دورات مرتفع	0-5400 min <sup>-1</sup>
قطر سكينه القص	0-6200 min <sup>-1</sup>
الوزن وفقا لنهج EPTA رقم 01/2014 (2.0 Ah ... 12.0 Ah)	230 mm
الوزن دون البطارية	4,76 ... 5,82 kg
وزن البطارية (M18HB2... M18HB12)	4,33 kg
درجة حرارة الجو المحيط المنصوح بها عند العمل	0,43 kg ... 1,49 kg
طرز البطارية المنصوح به	-18...+50 °C
أجهزة الشحن المنصوح بها	M18B...; M18HB...; M18FB...
معلومات الضوضاء:	M12-18...; M1418...; M18...
القيم التي تم قياسها محددة وفقا للمعايير الأوروبية EN 62841	
مستويات ضوضاء الجهاز، ترجيح بشكل متوحدجي كالتالي:	
مستوى ضغط الصوت / الارتياح في القياس	81,3 dB(A) / 3 dB(A)
مستوى شدة الصوت / الارتياح في القياس	91,1 dB(A) / 3 dB(A)
<b>ارتد واقيات الأذن!</b>	

<b>معلومات الاهتزاز:</b> قيم الذبذبات الإجمالي (مجموع الكميات الموجبة في المحاور الثلاثة) محددة وفقا للمعايير الأوروبية EN 62841.
قيمة إنبعاث الذبذبات <b>a</b> ، قيمة غير موكدة ك
ذبذبات في المقبض الأمامي
ذبذبات في المقبض الخلفي

فيما يتعلق بالبيانات الفنية والاعتمادات الخاصة باستخدام رزوس التوصيل مع مختلف قواعد الإمداد بالطاقة، يُرجى الرجوع إلى تعليمات التشغيل الخاصة برأس التوصيل المستخدم.

**تحذير!**

تم قياس مستوى الاهتزاز وانبعاث الضوضاء الوارد في ورقة المعلومات هذه، وفقا لاختبار قياسي محدد في المواصفة EN 62841، ويمكن استخدامه لمقارنة آلة مع أخرى.. كما يمكن استخدام ذلك أيضًا في إجراء تقييم أولي للتعرض.

يمثل مستوى الاهتزاز وانبعاث الضوضاء المعن عنه الاستخدامات الأساسية للآلة. ومع ذلك، إذا استعملت الآلة في استخدامات مختلفة، أو ملحقات مختلفة، أو تم صيانتها على نحو سيئ، قد يختلف مستوى الاهتزاز وانبعاث الضوضاء. وهذا قد يزيد -إلى حد كبير- من مستوى التعرض خلال مدة العمل الإجمالية.

عند تقييم مستوى التعرض للاهتزاز والضوضاء، ينبغي أيضًا أن يوضع في الاعتبار فترات إطفاء الآلة أو تشغيلها دون أن تقوم بأي وظيفة فعليًا. فهذا قد يقلل -إلى حد كبير- من مستوى التعرض خلال مدة العمل الإجمالية. تعرف على تدابير السلامة الإضافية، لحماية المشغل من تأثيرات الاهتزاز أو الضوضاء أو كليهما، مثل: صيانة الآلة وملحقاتها، والحفاظ على دفء اليدين، وتنظيم نماذج العمل.

**تحذير!** اقرأ جميع تحذيرات الأمان والتعليمات والصور والموصفات الواردة مع هذه المعدة الكهربائية. المخالفة في اتباع التعليمات المذكورة أسفله قد يكون نتيجتها صدمة كهربائية، حريق / أو إصابة بالغة. احتفظ بجميع التحذيرات والتعليمات لرجوع إليها في المستقبل.

احتفظ بجميع التحذيرات والتعليمات لرجوع إليها في المستقبل.

احتفظ بجميع التحذيرات والتعليمات لرجوع إليها في المستقبل.

احتفظ بجميع التحذيرات والتعليمات لرجوع إليها في المستقبل.

تعليمات الأمان الخاصة بمقص الأعشاب المحمول بالبطارية
لا تستخدم الجهاز في الطقس السيئ، وعلى الأخص إذا كان هناك تهديد بخاطر حدوث برق. على هذا النحو تتجنب خطر الإصابة بصعقة برقية.
افحص مكان استخدام الجهاز بشكل جيد قبل الاستخدام عما إذا كان به حيوانات برية حية. الجهاز يمكن أن يجرح الحيوانات البرية.
افحص مكان الاستخدام بعناية وتخلص من الأحجار والصيوان والأسلاك والطعام أو أي أجسام غريبة أخرى. الأجسام الغريبة المقذوفة بعيدا يمكن أن تؤدي إلى الإصابة بجروح.
افحص أداة القص ووحدة القص قبل الاستخدام إذا كان بالأجزاء ضرر. الأجزاء التي بها ضرر تزيد من خطر الإصابة بجروح.
يجب مراعاة تعليمات استبدال المستلزمات. صواميل التأمين أو المسامير التي على سكين القص والغير محكمة الشد بشكل صحيح يمكن أن تسيب السكين بالضرر أو تؤدي إلى انفكاكها.

**يجب أن تكون سرعة الدوران الاسمية للسكينه بنفس الارتفاع مثل أقصى سرعة دوران مذكورة على الجهاز.** السكين الأوسع من سرعتها الاسمية المذكورة يمكن أن تنكسر أو تتفكك عن بعضها البعض.

**ارتدي نظارة واقية وواقي حماية للسمع وقفازات واقية.** إن ارتداء الأدوات الوقائية المناسبة يقلل من خطر الإصابة من خلال الأجزاء الصغيرة المتطايرة أو الملامسة غير المقصودة مع حيط القص أو السكين.

**ارتدِ دائمًا نظارة طول أثناء تشغيل المكينته.** الجلد العاري يرفع من خطر الإصابة بالمواد المتطايرة.

**ارتدِ دائمًا أحذية السلامة عند تشغيل الجهاز.** لا تستخدم الجهاز بأقدام حافية أو بحذاء مفتوح. على هذا النحو تتجنب إصابة الأقدام بجروح من خلال ملامسة أداة القص الدائرة أو حيط القص أو السكين.

**ارتدي دائمًا نظارتون طول أثناء تشغيل المكينته.** الجلد العاري يرفع من خطر الإصابة بالمواد المتطايرة.

**ارتدِ دائمًا نظارتون طول أثناء تشغيل المكينته.** الجلد العاري يرفع من خطر الإصابة بالمواد المتطايرة.
**يلزم إبعاد الأشخاص المتواجدين حولك أثناء الاستخدام.** الأجزاء المتطايرة قد تتسبب في إصابات حادة.
**عند الاستعمال قم دائمًا بقيادة الجهاز باليدين.** قيادة الجهاز باليدين الأثنين يمنع من أن تفقد السيطرة على الجهاز.

**استخدم فقط قطع الغيار المخصصة من الشركة المنتجة لوحدة القص وخطوط القص ورووس القص والسكين.** قطع الغيار الغير مسموح بها يمكن أن تؤدي إلى أضرار وإصابات.

**تحقق قبل التخلص من باقيا العشب المقصوص أو قبل أعمال الصيانة، أن زر التشغيل في وضع الإيقاف** وأن البطارية القابلة للشحن منزوعة. إن التشغيل غير المتعد للجهاز عند التخلص من باقيا الأعشاب المقصوصة أو عند أعمال الصيانة قد يؤدي إلى إصابات خطيرة.

**الصدمة المرتدة - الأسباب والتحذيرات**

تحت الصدمة المرتدة يفهم الإنسان انحراف الجهاز بشكل مفاجئ للجانب أو لأمام أو للخلف. وقد يحدث هذا، إذا تعرقل السكين أو تشكك في فرع ناشئ أو جذر الشجرة. وقد تكون الصدمة شديدة حتى أن الجهاز و/أو المستخدم يتم تحطيمه ويفقد السيطرة على الجهاز.

من خلال الإجراءات الوقائية التالية يمكن تجنب الصدمات المرتدة والاطحار المرتبطة بها.

**اسمك الجهاز جيدا باليدين الأثنين** واستعد لمواجهة الصدمات المرتدة المحتملة بالأثرع. **تواجد على الجهة اليسرى من الجهاز.** يمكن أن تزيد الصدمة المرتدة من خطر الإصابة، لأن الجهاز يتحرك بشكل غير متوقع. من خلال الإجراءات الوقائية المناسبة يمكن السيطرة على الصدمة المرتدة.

إذا حدث عرقلة للسكين أو ترغبت أنت في إيقاف عملية القص، قم بإيقاف تشغيل الجهاز وأمسك به جيداً، حتى يسكن السكين عن الحركة تماماً. في حالة السكين المعرقل لا تحاول بأي حال من الأحوال سحب الجهاز وهو في حالة تشغيل من المواد أو إلى الخلف. خلافاً لذلك قد تحدث صدمة مرتدة. قم بالتحذري عن سبب عرقلة السكين وقم بإزالة السبب.

**لا تستخدم سكين مشوم أو به ضرر.** تزيد السكاكين المشومة أو التي بها أضرار من أخطار عرقلة السكين أو تشابكها وقد تحدث صدمة مرتدة.

**أحرص على رؤية جيدة للأعشاب التي سيتم قصها.** تحدث الصدمات المرتدة بشكل متكرر، إذا لم تستطع بشكل دقيق رؤية ما تقوم بفضه.

**قم بإيقاف الجهاز، إذا اقترب منك شخص آخر أثناء العمل.** في حالة حدوث صدمة مرتدة هناك خطر متزايد على الأشخاص المتواجدين فيما حوله، بالإصابة من خلال السكين الدائر.

تعليمات أمان إضافية
يحظر السماح للأطفال وللاشخاص ذوي القدرة الجسدية المحدودة أو القدرة الحركية أو العقلية المحدودة أو الذين ليس لديهم خبرة ومعرفه أو للأشخاص الذين ليس لهم إطلاع على دليل الاستخدام هذا باستخدام هذه الآلة. اللوائح المحلية يمكن أن تضع قيوداً على عمر المستخدم.
حافظ دائماً على أن تكون فتحات الشهوية غير مسدودة ونظيفة.
<b>حافظ دائماً على أن تكون آلة القص حادة ونظيفة.</b> الآت القص التي يجري صيانتها بشكل صحيح والتي تتمتع بشفرة حادة تتعرقل بشكل قليل ويمكن التحكم فيها بشكل أفضل. ينبغي يتم إجراء إعادة شحذ وصيانة <b>مستلزمات آلة القص</b> من خلال مركز خدمة معتمد فقط. إعادة شحذ السكينه بشكل غير منظم يمكن أن يؤدي إلى تحرك رأس القص بشكل غير داتزي ومزيد من خطر الحواتل للمستخدم.
لا تستخدم أداة تطويل لرأس الآلة. التطويل يجعل من الصعب السيطرة على الجهاز وقد يؤدي إلى الإصابة.
استخدم حزام الكفك، لتخفف من العمل والاحتفاظ بتحكم أفضل على الجهاز.
لا ترتدي عدة أحزمة كفف في نفس الوقت. عتج استخدام حزام الكفك تحقق من أنه لا توجد قطع ملابس أخرى تعلق من قح ويزع الحزام.
لا تستخدم الجهاز بالقرب من الأشياء التي تحترق أو المنبعث منها الدخان مثل السجائر وأعواد الكبريت أو الرماد الساخن.
لحد من الأخطار الصحية الناجمة من الأبخرة أو الأتربة لا تستخدم الجهاز بالقرب من المواد السامة المسببة للسرطان أو أي مواد خطيرة أخرى. يتسمي إلى ذلك الأميست والبرونزخ والباريوم والبيريليوم والرصاص والمبيدات أو أي مواد أخرى مضرة للصحة.
أعمل بحرص حول نباتات الزينة وأي موانع أخرى. مستلزمات القص يمكن أن تقطع أو تضر بكثير من المواد.
لا تستخدم الجهاز بدون غطاء حماية. يجب تركيب غطاء الحماية دائماً أثناء التشغيل. استخدام الجهاز بدون غطاء حماية يمكن أن يتسبب في إصابات شديدة.
لا تستخدم الجهاز بدون المقبض الأمامي وبدون شرحة الخصر. يجب تركيب المقبض الأمامي دائماً أثناء التشغيل.
لا تستخدم الجهاز على أنه مقصّ أعشاب الحواف. لا تمسك بالجهاز مائلًا בזاوية بعنى من الأرض. وجه رأس مقصّ الأعشاب المحمول بشكل موازي للأرض. خلافاً لذلك لا يوفر الغطاء حماية من المواد المقصوصة المتطايرة.
كن على استعداد لمواجهة أي حركات غير متوقّعة، في حالة حدوث تلامس لأشياء صلبة. فقدان السيطرة على الجهاز قد يؤدي إلى إصابات شديدة.
قد ترتد الأشياء المتطوية من الأسطح الصلبة مثل الأسوار أو الأشجار أو قوالب الطوب وتتسبب في إصابات. في الأماكن الضيقة أعمل يدوياً إذا أمكن ذلك.
قبل كل استخدام قم بتنظيف منطقة العمل. تخلص من جميع الأشياء مثل الكبلات أو الأضواء أو الأسلاك أو الأحيال التي يمكن أن تتطاير أو التي يمكن أن تتعلق في تجهيزه القص.
يجب عليك مراعاة، أن من الممكن تطاير المواد، لذلك يجب على الأشخاص والأطفال والحيوانات المنزلية الواقفين في المحيط الالتزام بالابتعاد مسافة 15 م على الأقل عن مكان العمل.
لا تستخدم الجهاز عند ضعف الإضاءة، حيث يحتاج المشغل إلى رؤية واضحة لمنطقة العمل لتحديد المخاطر المحتملة.
افحص المنتج قبل كل استخدام. افحص ما إذا كان الأقال أو أجزاء أخرى متفككة من مكانها. تأكد أن كل تجهيزات الحماية والمقايض مثبتة بطريقة سليمة وأمنة. استبدل قبل الاستخدام كل الأجزاء المتضررة. افحص ما إذا كان هناك تسرب في البطارية.

لا تقوم بإجراء أي تغييرات على الجهاز.

لا يجوز استخدام الجهاز من الأطفال أو الأشخاص الغير مدربين.

عند استخدام هذا الجهاز ارتدي واقي كامل للعين والسمع. في حالة العمل في الأماكن التي بها خطر سقوط أجزاء من أعلى يجب ارتداء واقي للرأس.

قم بربط الشعر الطويل إلى الخلف، بحيث يكون الشعر بازئناق الكفك، لكي تتجنب وصول الشعر إلى الأجزاء المتحركة.

لا تعمل بهذا المنتج، إذا كنت متعباً أو مريضاً أو تحت تأثير الكحول أو المخدرات أو الأدوية.

حافظ دائماً على توازنك. تجلب أي وضعية غير طبيعية للجسم. من اليدين طويلاً يمكن أن يؤدي إلى فقدان التوازن أو إلى مخطلر.

تحقق قبل كل بدأ لتشغيل الجهاز، من أشفرة المقصص لا يمكن أن تلامس شيء.

السكاكين حادة للغاية. عند التعامل مع وحدة القص ارتدي قفازات واقية قوية التحمل مائعة للازلاق. لا تلمس السكاكين في الإطلاق، إذا كانت البطارية داخل الجهاز. نفس الأمر يسري على أعمال الصيانة.

**تحذير!** إذا ما ترك المنتج ليستقر أو يتعرض لصدمة عنيفة أو يهتز بصورة غير طبيعية، فأوقف المنتج على الفور وافحصه للتأكد من عدم وجود أضرار أو اكتشاف سبب الاهتزاز. كل ضرر يجب أن يعالج بصورة نظامية من خلال هيئة صيانة معتمدة أو يئستبدل المنتج.

قم بإزالة حزمة البطارية قبل البدء في أي أعمال على الجهاز.

لا تتخلص من البطاريات المستعملة مع القفايات المنزلية أو بحرقها. يقدم موزعو ميكروي خدمة استعادة البطاريات القيمة لحماية البيئة.

لا يتم بتخزين البطارية مع الأشياء المعدنية (خطر قصر الدائرة)..

استخدم فقط شواحن System M18 لشحن بطاريات System M18 . لا تستخدم بطاريات من أنظمة أخرى.

قد تسرب حامض البطارية من البطاريات التالفة في ظروف الحمل الزائد بدرجة كبيرة أو في درجات الحرارة الشديدة. في حالة ملامسة حامض البطارية اغسل بيك فوراً بالماء والصابون. في حالة ملامسة السائل للعينين اشطفهما جيداً لمدة 10 دقائق على الأقل واطلب العناية الطبية فوراً.

**تحذير!** لتجنب أخطار الحريق أو الإصابة أو الإضرار بالمنتج التي تنجم عن الماس الكهربائي، لا تعمر الأداء أو الطارية القابلة للاستبدال أو جيزر الشحن في السوائل والأحرص على أن لا تصل السوائل إلى داخل الجيزر أو البطارية. السوائل المؤدية للتآكل أو الموصله لتشار الكهربائي، مثل الماء المالح ومركبات كيماوية معينة ومواد التبييض أو المنتجات التي تشتمل على مواد تبيض، يمكن أن تؤدي إلى حدوث ماس كهربائي.

شروط الاستخدام المحددة
هذا الرأس جرى تصميمه من أجل إزالة الشجيرات الصغيرة والأحراس وقص الفروع الحديثة وتهذيب الشجائرت وخضض الأعشاب وإزالة الأعشاب الضارة وقص الأعشاب الطويلة وإزالة نبات القراص في الحدائق والبساتين.
لا تستخدم هذا المنتج بطريقة أخرى غير المحددة لاستخدام العادي.

المخاطر المتوقعة
لا حتى في حالة استخدام المنتج تبعاً للتعليمات لا يمكن استبعاد باقي المخاطر بشكل تام. في حالة الاستخدام يمكن حدوث المخاطر التالية، لذا يجب على المستخدم مراعاة ما يلي:
<ul style="list-style-type: none"><li>الإصابات الناجمة عن الاهزازات.</li> <li>مسك الجهاز من المقابض المخصصة لذلك وحدد أوقات العمل وخطة العمل.</li> <li>أمكن أن تسبب الضوضاء في أضرار سمعية. لذا يرح ارتداء واقي للسمع وقم بتحديد فترة العمل.</li> <li>إصابات العين الناجمة عن جزيئات الفئورات.</li> <li>ارتدي دائماً نظارة واقية، ونظارتون طويل وقفازات وحذاء واقي</li> <li>استنشاق الأتربة السامة.</li></ul>

إرشادات خاصة ببطاريات أيون الليثيوم القابلة للشحن
استخدام بطاريات أيون الليثيوم القابلة للشحن
البطاريات التي لم تستخدم منذ فترة طويلة يجب شحنها قبل الاستخدام مرة أخرى.
درجات الحرارة التي تعمل على 50 درجة مئوية (120 فهرنهايت) تنخفض من قدرة البطارية. تجنب التأثير الطويل للحرارة أو أشعة الشمس (خطر فرط السخونة).
يجب الحفاظ على محتويات الشواحن والبطاريات نظيفة.
للحصول على فترة استخدام مثالية، يجب شحن البطاريات تماماً، بعد الاستخدام.
للحصول على أطول عمر ممكن للبطارية، انزع البطاريات القابلة للشحن من الشاحن بمجرد شحنها تماماً.
لتخزين البطارية أكثر من 30 يوم:
خزن البطارية بحيث تكون درجة الحرارة أقل من 27° سيلزيوس وبعيدا عن أي رطوبة
خزن البطارية مشحونة بنسبة تتراوح بين 50%-30%
اشحن البطارية كالمعتاد، وذلك كل ستة أشهر من التخزين.

إرشادات خاصة ببطاريات أيون الليثيوم القابلة للشحن
استخدام بطاريات أيون الليثيوم القابلة للشحن
البطاريات التي لم تستخدم منذ فترة طويلة يجب شحنها قبل الاستخدام مرة أخرى.
درجات الحرارة التي تعمل على 50 درجة مئوية (120 فهرنهايت) تنخفض من قدرة البطارية. تجنب التأثير الطويل للحرارة أو أشعة الشمس (خطر فرط السخونة).
يجب الحفاظ على محتويات الشواحن والبطاريات نظيفة.
للحصول على فترة استخدام مثالية، يجب شحن البطاريات تماماً، بعد الاستخدام.
للحصول على أطول عمر ممكن للبطارية، انزع البطاريات القابلة للشحن من الشاحن بمجرد شحنها تماماً.
لتخزين البطارية أكثر من 30 يوم:
خزن البطارية بحيث تكون درجة الحرارة أقل من 27° سيلزيوس وبعيدا عن أي رطوبة
خزن البطارية مشحونة بنسبة تتراوح بين 50%-30%
اشحن البطارية كالمعتاد، وذلك كل ستة أشهر من التخزين.

إرشادات خاصة ببطاريات أيون الليثيوم القابلة للشحن
استخدام بطاريات أيون الليثيوم القابلة للشحن
البطاريات التي لم تستخدم منذ فترة طويلة يجب شحنها قبل الاستخدام مرة أخرى.
درجات الحرارة التي تعمل على 50 درجة مئوية (120 فهرنهايت) تنخفض من قدرة البطارية. تجنب التأثير الطويل للحرارة أو أشعة الشمس (خطر فرط السخونة).
يجب الحفاظ على محتويات الشواحن والبطاريات نظيفة.
للحصول على فترة استخدام مثالية، يجب شحن البطاريات تماماً، بعد الاستخدام.
للحصول على أطول عمر ممكن للبطارية، انزع البطاريات القابلة للشحن من الشاحن بمجرد شحنها تماماً.
لتخزين البطارية أكثر من 30 يوم:
خزن البطارية بحيث تكون درجة الحرارة أقل من 27° سيلزيوس وبعيدا عن أي رطوبة
خزن البطارية مشحونة بنسبة تتراوح بين 50%-30%
اشحن البطارية كالمعتاد، وذلك كل ستة أشهر من التخزين.

إرشادات خاصة ببطاريات أيون الليثيوم القابلة للشحن
استخدام بطاريات أيون الليثيوم القابلة للشحن
البطاريات التي لم تستخدم منذ فترة طويلة يجب شحنها قبل الاستخدام مرة أخرى.
درجات الحرارة التي تعمل على 50 درجة مئوية (120 فهرنهايت) تنخفض من قدرة البطارية. تجنب التأثير الطويل للحرارة أو أشعة الشمس (خطر فرط السخونة).
يجب الحفاظ على محتويات الشواحن والبطاريات نظيفة.
للحصول على فترة استخدام مثالية، يجب شحن البطاريات تماماً، بعد الاستخدام.
للحصول على أطول عمر ممكن للبطارية، انزع البطاريات القابلة للشحن من الشاحن بمجرد شحنها تماماً.
لتخزين البطارية أكثر من 30 يوم:
خزن البطارية بحيث تكون درجة الحرارة أقل من 27° سيلزيوس وبعيدا عن أي رطوبة
خزن البطارية مشحونة بنسبة تتراوح بين 50%-30%
اشحن البطارية كالمعتاد، وذلك كل ستة أشهر من التخزين.

**حماية بطاريات أيون الليثيوم القابلة للشحن من التصلب الزائد**

في حالات تغير العمل، أو عاقة الحركة أو التوقف المفاجئ أو القصور في الدائرة الكهربائية الذي ينتج عنه سحب للحر غير من المتوقع من البطائر الكهربائي، مستصرد الأداة ذبذبات لمدة 5 ثوان، ويسميه مقياس الوقت ثم يتوقف عن العمل لإعادة الصنط حرر الزائد.

في الظروف القوية للعمل، قد ترتفع درجة الحرارة الداخلية للبطارية ارتفاعاً شديداً. إذا حدث ذلك، سيضيء مقياس الوقت حتى تتخضع درجة حرارة البطارية. بعد إطفاء الأضواء، يمكنك متابعة العمل.



## EC DECLARATION OF CONFORMITY

We declare as the manufacturer under our sole responsibility that the product described under "Technical Data" fulfills all the relevant regulations and directives listed below and that the following harmonized standards have been used.

## EG-KONFORMITÄTSEKTLÄRUNG

Wir erklären als Hersteller in alleiniger Verantwortung, dass das unter „Technische Daten“ beschriebene Produkt alle nachstehend aufgeführten relevanten Verordnungen und Richtlinien erfüllt und dass die folgenden harmonisierten Normen angewandt wurden.

## DÉCLARATION CE DE CONFORMITÉ

Nous déclarons en tant que fabricant et sous notre seule responsabilité, que le produit décrit dans « Données techniques » est conforme à toutes les réglementations et directives pertinentes mentionnées ci-après et que les normes harmonisées suivantes ont été appliquées.

## DICHIARAZIONE CE DI CONFORMITÀ

In qualità di produttore dichiariamo sotto la nostra esclusiva responsabilità che il prodotto descritto nei "Dati tecnici" è conforme a tutti i regolamenti e tutte le direttive pertinenti elencati qui di seguito e che sono state usate le seguenti norme armonizzate.

## DECLARACIÓN CE DE CONFORMIDAD

Declaramos como fabricante y bajo nuestra responsabilidad que el producto descrito bajo "Datos técnicos" está en conformidad con todos los reglamentos y directivas detallados a continuación y que se han utilizado las siguientes normas armonizadas.

## DECLARAÇÃO CE DE CONFORMIDADE

Como fabricante, declaramos sob responsabilidade exclusiva, que o produto descrito sob "Dados Técnicos" corresponde com todos os regulamentos relevantes e directivas abaixo que as seguintes normas harmonizadas foram utilizadas.

## EG-VERKLARING VAN OVEREENSTEMMING

Wij als fabrikant verklaren in uitsluitende verantwoording dat het onder "Technische gegevens" beschreven product aan alle onderstaand vermelde relevante verordeningen en richtlijnen voldoet en dat de volgende geharmoniseerde normen werden toegepast.

## EF-ÖVERENSSTÄMMELSESERKLÄRING

Vi erklærer som producent og eneansvarlig, at produktet, der er beskrevet under "Tekniske data", opfylder kravene i alle relevante forordninger og direktiver som nævnt nedenfor og at nedenstående harmoniserede standarder er blevet anvendt.

## EU-SAMSVARERKLÆRING

Som produsent erklærer vi under eget ansvar at produktet som beskrives under "Teknisk data" opfylder alle relevante forordninger og direktiver som står opført nedenfor og at de følgende harmoniserede standarder har blitt brukt.

## EG-FÖRSÄKRAN ÖVERENSSTÄMMELSE

Vi som tillverkare förklarar under eget ansvar, att den produkt som beskrivs under "Tekniska data" överensstämmer med alla de nedan angivna relevanta förordningarna och direktiven och att de följande harmoniserade normen har tillämpats.

## EY-VAATIMUSTENMUKAISUUSVAKUUTUS

Vakuutamme valmistajan ominaisuudessa yksinvastuullisesti, että kohdassa "Tekniset tiedot" kuvattu tuote täyttää kaikki seuraavassa luetellut sitä koskevat asetukset ja direktiivit ja että seuraavia harmonisoituja standardeja on sovellettu.

## ΑΝΑΩΣΗ ΣΥΜΜΟΡΦΩΣΗΣ ΕΚ

Ως κατασκευαστής δηλώνουμε υπεύθυνα ότι το προϊόν που περιγράφεται στο κεφάλαιο «Τεχνικά Χαρακτηριστικά», πληροί όλους τους κανονισμούς κι όλες τις οδηγίες που αναφέρονται σχετικά παρακάτω, και για το οποίο έχουν εφαρμοστεί τα ακόλουθα εναρμονισμένα πρότυπα.

## AT UYGUNLUK BEYANI

Üretici sıfatıyla tek sorumlu olarak "Teknik Veriler" bölümünde tarif edilen ürünün aşağıda sıralanan bütün ilgili yönetmelik ve direktiflere uygun olduğunu ve aşağıdaki uyumlaştırılmış standartların kullanıldığını beyan etmekteyiz.

## ES PROHLÁŠENÍ O SHODĚ

My jako výrobce prohlašujeme na svou vlastní odpovědnost, že produkt popsáný v části „Technické údaje“ splňuje všechna příslušná nařízení a směrnice uvedené níže a že byly použity následující harmonizované normy.

## ES VYHLÁŠENIE O ZHODE

"My ako výrobca vyhlasujeme na vlastnú zodpovednosť, že produkt popísaný v časti „Technické údaje“ spĺňa všetky príslušné nariadenia a smernice uvedené nižšie a že boli použité nasledujúce harmonizované normy.

## DECLARACJA ZGODNOŚCI WE

Jako producent oświadczamy na naszą wyłączną odpowiedzialność, że produkt opisany w punkcie „Dane techniczne” odpowiada wszystkim poniższym istotnym rozporządzeniom oraz dyrektywom, a także iż zastosowano poniższe zharmonizowane normy:

## EK-MEGFELELŐSÉGI NYILATKOZAT

Gyártóként egyedüli felelősséggel kijelentjük, hogy a „Műszaki Adatok” alatt leírt termék megfelel a következőkben felsorolt minden releváns rendeletnek és irányelvnek, és hogy a következőkben harmonizált szabványok kerültek használatra.

## ES-IZJAVA O SKLADNOSTI

Mi kao proizvođač izjavljujemo na osobnu odgovornost, da je proizvod, opisan pod "Tehnički podaci", sukladan sa svim relevantnim propisima i u nastavku navedenim smjernicama i harmoniziranim normativima dokumenata.

## IZJAVA O SUKLADNOSTI

Mi kao proizvođač izjavljujemo na osobnu odgovornost, da proizvod opisan pod "Tehnički podaci", ispunjava sve u nastavku navedene relevantne odredbe i smjernice i da su sljedeće harmonizirane norme bile primijenjene.

## EK ATBILSTĪBAS DEKLARĀCIJA

Mēs kā ražotājs vienīgā atbildīgā personā apliecinām, ka "Tehnikajos datos" raksturotais produkts atbilst visiem attiecīgajiem noteikumiem un vadlīnijām, kas uzskaitītas turpmāk, un ka ir izmantoti šādi saskaņotie standarti.

## EB ATITIKTIES DEKLARACIJA

Gamintojo vardu atsakingai pareiškiame, kad gaminys, aprašytas skyriuje „Techniniai duomenys“, atitinka visus toliau išvardytus susijusių reglamentų, direktyvų ir darniųjų standartų taikomos reikalavimus.

## EÜ VASTAVUSDEKLARATSIOON

Kinnitame tootjana ainuiskuliseid vastutades, et jaotises „Tehnilised andmed“ kirjeldatud toode on kooskõlas alpool nimetatud direktiivide asjaomaste eeskirjade ja ühtlustatud normdokumentidega ning et on kasutatud järgmisi ühtlustatud standardeid.

## ДЕКЛАРАЦИЯ СООТВЕТСТВИЯ ЕС

Мы как производитель под собственную ответственность заявляем о том, что описанное в разделе «Технические характеристики» изделие отвечает всем нижеперечисленным соответствующим предписаниям и директивам и что в отношении него применяются следующие гармонизированные стандарты.

## DECLARACIJA ZA СЪОТВЕТСТВИЕ НА ЕО

V качестве то си на производител декларираме на собствена отговорност, че продуктът, описан в „Технически данни“, отговаря на всички изброени по-нататък приложими регламенти и директиви и че са използвани посочените хармонизирани стандарти.

## DECLARAȚIE DE CONFORMITATE CE

În calitate de producător declarăm pe propria răspundere că produsul descris la "Date tehnice" este în concordanță cu toate regulamentele și directivele relevante de mai jos și că au fost utilizate următoarele norme armonizate.

## EK-DECLARACIJA ZA SOOBRAZNOST

Како производител, изјавуваме под целосна одговорност дека производот опишан во „Технички податоци“ подолу е во согласност со сите релевантни одредби и регулативи наведени подолу и дека се користени следниве усогласени стандарди.

## DECLARACIJA ES PRO VĚDPOVĚDNĚSTĚ

Як виробник, ми заявляємо на власну відповідальність, що виріб, описаний у розділі "Технічних даних", відповідає всім застосовним положенням директив і приписам перерахованим нижче, і що щодо нього були використані наступні гармонізовані стандарти.

## ES IZJAVA O USKLAĐENOSTI

Kao proizvođač, sa potpunom odgovornošću izjavljujemo da je proizvod opisan u odeljku „Tehnički podaci” usklađen sa svim relevantnim propisima i direktivama navedenim u nastavku i da su primenjeni sledeći harmonizovani standardi.

## DEKLARATA E KONFORMITETIT KE

Si prodhuës, ne deklarimë me përgjegjësi të vetme se produkti i përshkruar nën "Të dhënat teknike" është në përputhje me të gjitha rregulloret dhe direktivat përkatëse të renditura më poshtë dhe se janë zbatuar standardet e harmonizuara të mëposhtme.

## إقرار المطابقة وفقاً للوائح الاتحاد الأوروبي

جيتنبنا نا، نقرنفمل انيتلووسيم وليجو ةجتنم ظفرشرك نين رون انه بجو جب تهاديويتلاو رمواللا عيمج ولباطي "تفينفلا تاراييدلا" تحت فصوصوبا بئياتلا وفاتوتلا ريبياعم دانتسا ايف یرج ذو ولي ايف ةرولفدلا عطاا

2011/65/EU (RoHS)  
2014/30/EC  
2006/42/EC

EN 62841-1:2015+A11:2022  
IEC 62841-4-4:2020  
FprEN IEC 62841-4-4+FprAA  
EN ISO 12100:2010  
EN IEC 55014-1:2021  
EN IEC 55014-2:2021  
EN IEC 63000:2018

Winnenden, 2024-05-31

  
Martin Landherr  
Managing Director



Authorized to compile the technical file  
Bevollmächtigt die technischen Unterlagen zusammenzustellen.  
Autorisé à compiler la documentation technique.

Autorizzato alla preparazione della documentazione tecnica  
Autorizado para la redacción de los documentos técnicos.

Autorizado a reunir a documentação técnica.  
Gemachtigd voor samenstelling van de technische documenten  
Autoriseret til at udarbejde de tekniske dokumenter.

Autorisert til å utarbeide den tekniske dokumentasjonen  
Befullmäktigad att sammanställa teknisk dokumentation.  
Valtuutettu kokoamaan tekniset dokumentit.

Εξουσιοδοτημένος να συντάξει τον τεχνικό φάκελο.  
Teknik evrakları hazırlamakla görevlendirilmiştir.

Zplnomocněn k sestavování technických podkladů.  
Splnomocnený zostaviť technické podklady.

Upelnomocniony do zestawienia danych technicznych  
Műszaki dokumentáció összeállításra felhatalmazva  
Pooblaščen za izdelavo spisov tehnične dokumentacije.

Ovlašten za formiranje tehničke dokumentacije.  
Pilnvarotais tehnikās dokumentācijas sastādīšanā.

Igaliotas parengti techninius dokumentus.  
On volitatud koostama tehnilist dokumentatsiooni.

Uполномочен на составление технической документации.  
Упълномощен за съставяне на техническата документация

İmputernicit să elaboreze documentația tehnică.

Ополноштен за составување на техничката документација.

Уповноважений із складання технічної документації.

Ovlašten za sastavljanje tehničke dokumentacije.

I autorizar përpilimin e dokumentacionit teknik.

معمدة للمطابقة مع الملف الفني

Techtronic Industries GmbH  
Max-Eyth-Straße 10  
71364 Winnenden  
Germany

## GB-DECLARATION OF CONFORMITY

We declare as the manufacturer under our sole responsibility that the product described under "Technical Data" fulfills all the listed below relevant regulations and that the following designated standards have been used.

S.I. 2008/1597 (as amended)  
S.I. 2016/1091 (as amended)  
S.I. 2012/3032 (as amended)

BS EN 62841-1:2015+A11:2022  
BS IEC 62841-4-4:2020  
BS FprEN IEC 62841-4-4+FprAA  
BS EN ISO 12100:2010  
BS EN IEC 55014-1:2021  
BS EN IEC 55014-2:2021  
BS EN IEC 63000:2018

Winnenden, 2024-05-31

  
Martin Landherr  
Managing Director

Techtronic Industries GmbH  
Max-Eyth-Straße 10  
71364 Winnenden  
Germany

Authorized to compile the technical file:

Techtronic Industries (UK) Ltd  
Fieldhouse Lane  
Marlow Bucks SL7 1HZ  
UK

Copyright 2024

Techtronic Industries GmbH  
Max-Eyth-Str. 10  
71364 Winnenden  
Germany

+49 (0) 7195-12-0

[www.milwaukeeetool.eu](http://www.milwaukeeetool.eu)

Techtronic Industries (UK) Ltd  
Parkway  
Marlow SL7 1YL  
UK

(12.24)

**4931 4706 96**